

デジタル名刺ホルダー DNH10

PITREC

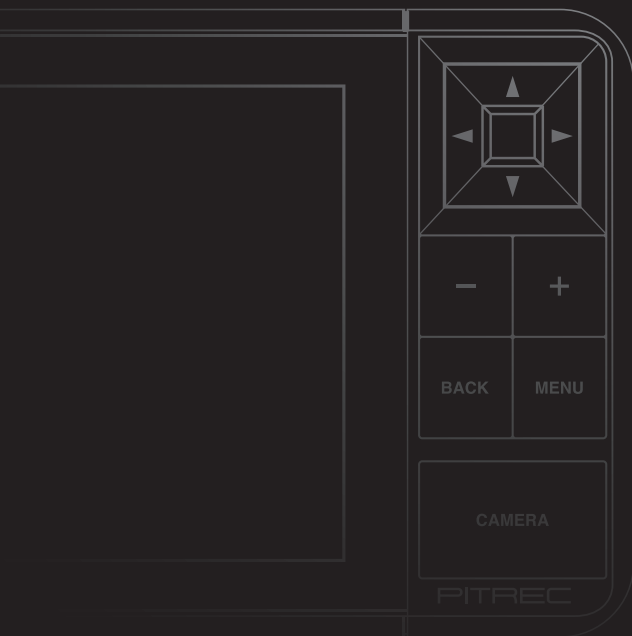

かんたん利用ガイド

使いこなしガイド

ご使用前の準備

基本操作

文字の入力

撮る

探す

管理する

設定する

付録

はじめに

このたびは、「ピットレック」DNH10をお買い上げいただき、ありがとうございます。
ます。

「ピットレック」をお使いいただく際には、本書をよくお読みになり、正しくお使いください。また、本書はすぐにお手にできる場所に保管し、紛失しないようご注意ください。

「ピットレック」を本書と共に末永くご愛用いただきますよう、心よりお願い申し上げます。

- この装置は、クラスB情報技術装置です。この装置は、家庭で使用することを目的としていますが、この装置がラジオやテレビジョン受信機に近接して使用されると、受信障害を引き起こすことがあります。本書に従って正しい取扱いをしてください。(VCCI-B)
- 本書の内容の一部または全部を無断で転載することはおやめください。
- 本書の内容は予告なしに変更することがありますので、ご了承ください。
- この製品は、日本国内専用です。
- 本書の作成には万全を期しておりますが、万一誤りなどがございましたら、当社までご連絡ください。



注意

- ・本機やパソコンなどに保存したデータは、長期間・永久的な保存はできません。本機の故障、修理、検査、バッテリー消耗などに起因するデータの損失および逸失利益、本機の使用を原因としたパソコンの故障、修理、検査、それらに起因するデータの損失の障害および逸失利益などにつきましては、当社ではいっさいその責任を負いかねますのであらかじめご了承ください。
- ・本書に記載されていない操作はおこなわないでください。事故や故障の原因になることがあります。

キングジム、KINGJIM、ピットレック、PITRECIはいずれも株式会社キングジムの日本国およびその他の国における登録商標または商標です。

その他記載の会社名および商品名は、各社の商標または登録商標です。

目次

はじめに	1	連続撮影モードで撮影→登録する.....	61
目次.....	2	5 探す	63
安全上のご注意・・・		☰会社名で探す	63
必ずお守りください!	4	検索画面の表示を切り替える	67
かんたん利用ガイド.....	10	ショートカット機能で すばやく探す	68
使いこなしガイド.....	14	👤氏名で探す	71
1 ご使用前の準備	18	ショートカット機能で すばやく探す	72
セット内容を確認する.....	18	📄閲覧履歴で探す	73
別売品のご案内	19	🕒登録日で探す	75
各部の名称.....	20	カレンダーから探す	76
本体	20	🔍キーワードで探す	77
液晶パネルの表示内容	21	ショートカット機能で すばやく探す	80
microSDカードをセットする/ 取り出す.....	23	☰マイリストで探す	81
バッテリーをセットする/取り出す ..	27	ショートカット機能で すばやく探す	82
充電する.....	30	倉庫名刺を探す.....	84
付属ケースをセットする/取り外す ..	31	絞り込み機能で探す.....	86
2 基本操作	32	スター名刺で絞り込む	86
電源をON / OFFする	32	しおりで絞り込む	87
キーロックを設定/解除する.....	35	キーワードで絞り込む	89
カメラを開く/閉じる.....	36	名刺を並べ替える.....	90
3 文字の入力	37	6 管理する	91
文字入力画面の切り替え方.....	37	名刺を管理する.....	91
かな入力画面(ひらがな/カタカナ) ..	37	スターをつける/はずす	91
英数入力画面(大文字/小文字) ..	38	しおりを登録する	92
記号入力画面	38	倉庫に入れる/倉庫から 取り出す	93
文字を入力する.....	40	マイリストに登録する	96
文字を変換する	40	表面画像を撮り直す	97
予測変換を使う	41	裏面画像を撮影する/撮り直す/ 削除する	99
4 撮る	43	氏名/会社名を編集する	101
名刺を撮影→登録する.....	43	登録日を編集する	102
撮影位置や撮影サイズを調整する ..	48	メモを編集する	103
名刺を確認する	49	複数の名刺を一度に 編集するとき	104
特殊サイズの名刺をセットする ..	51	名刺を削除する.....	106
登録内容を修正する.....	52	会社フォルダを管理する.....	109
詳細情報を登録する.....	53		
氏名と会社名が重複する名刺が あったときは.....	59		

会社名を変更する	109
会社ごと倉庫に入れる/ 倉庫から取り出す	112
会社ごとマイリストに登録する	114
会社ごと名刺を削除する	115
複数の会社を一度に編集する ときは	115
しおりを管理する	117
新規しおりを作成する	117
しおりを移動する	118
しおり名を編集する	119
しおりを削除する	120
マイリストを管理する	121
新規マイリストを作成する	121
マイリストを移動する	122
マイリスト名を編集する	123
マイリストを削除する	124
マイリスト名刺の表示順を 編集する	125
別のマイリストに名刺を 移動する	126
別のマイリストに名刺を コピーする	127
マイリストから登録を解除する	128
もとの名刺の登録内容を 変更する	129

7 設定する 132

名刺読み取り設定	132
文字認識のON / OFFを 設定する	132
文字認識の読み飛ばしを 設定する	133
絞り込み設定	134
スターで絞り込む	134
しおりで絞り込む	135
しおりの追加と編集	136
倉庫名刺設定	137
表示名刺を設定する	137
倉庫名刺を一括削除する	138
パスワード設定	139
パスワード確認を設定する	139
パスワードを変更する	140
液晶明るさ設定	142
オートパワー OFF設定	143
日時設定	144

確認音設定	145
ユーザ辞書	146
新規に単語を登録する	146
登録した単語を編集する	147
登録した単語を削除する	148
バックアップ	149
バックアップを実行する	149
バックアップデータを展開する	151
バックアップデータを削除する	154
バックアップデータ名を 編集する	155
初期化	156
登録名刺枚数とメモリの確認	158
バージョン情報の確認と アップデート	158

8 付録 160

故障かな? と思ったら	160
エラーメッセージと対処方法	163
名刺データの各項目に関する 文字制限	165
microSDカード内フォルダ構造	165
仕様	166
索引	167
アフターサービス	169

安全上のご注意・・・必ずお守りください！

お使いになる方々や他の人々への危害、財産への損害を未然に防ぐため、必ずお守りいただきたい事項を次のように表示しています。

本機をご使用のときは、必ず取扱説明書をよくお読みのうえ、正しくお使いください。また、取扱説明書は不明な点をいつでも解決できるように、すぐ取り出して見られる場所に保管してください。

- 表示された指示内容を守らずに、誤った使い方によって起こる危害および損害の度合いを、次のように説明しています。



危険

この表示を守らずに、誤った使い方をすると、「死亡または重傷を負う可能性があり、かつその切迫の度合いが高い危害が想定される」内容を示しています。



警告

この表示を守らずに、誤った使い方をすると、「死亡または重傷を負う可能性が想定される」内容を示しています。



注意

この表示を守らずに、誤った使い方をすると、「傷害を負う可能性または物的損害が発生する可能性が想定される」内容を示しています。

- 次の絵表示で、お守りいただきたい内容を区別して説明しています。









表示は、してはいけない「禁止」内容です。



表示は、必ず実行していただきたい「強制」内容です。

危険

■本機およびバッテリーについて

-  本機およびバッテリーを高温になる場所(火のそば、ストーブのそば、炎天下)での使用や放置、保管をしないでください。破裂・発火・発熱の原因となります。
-  本機およびバッテリーを分解、改造しないでください。破裂・発火・火災・発熱・感電・けがの原因となります。また本書に記載されていない操作はしないでください。事故や故障の原因となります。
-  バッテリーに釘を刺したり、ハンマーでたたいたり、踏みつけたり、落下させたり、強い衝撃を与えないでください。
-  バッテリーのコネクタの向きを逆に接続して充電しないでください。逆に接続すると電池内部で異常反応が起こり、電池を漏液、発煙、発熱、破裂、発火させる原因となります。
-  外傷、変化の著しいバッテリーは使用しないでください。
-  バッテリーから漏れた液が目に入ったときは、すぐにきれいな水で洗い、医師の治療を受けてください。
-  同梱のアダプタはピットレック専用の充電器です。ピットレック以外の充電には使用しないでください。その他の電池を充電しますと、過大電流または過大電圧で充電される場合があり、電池を漏液、発熱、破裂、発火させる原因となります。

警告

■本機の取り扱いについて



本機を踏んだり、落としたり、叩いたり、強い力や衝撃を与えないでください。破損することがあり火災・感電の原因となります。破損した場合には、電源を切りACアダプタから抜き、販売店へご連絡ください。そのまま使用すると、火災・感電の原因となります。



ぬれた手で本機やACアダプタ、プラグを操作しないでください。故障や火災・感電の原因となります。



本機や取扱説明書が入っていた袋はお子様がかぶらないように手の届かないところに保管または破棄してください。窒息のおそれがあります。



本機を分解、または改造しないでください。火災・感電の原因となります。また、本書に記載されていない操作はしないでください。事故や故障の原因となります。



使用中に万一、煙が出る、においがする、異常な音がするなどの異常な状態がみられる場合は、すぐに電源を切り、感電や火傷に注意しながら速やかにバッテリーを取り外してください。充電中であれば、ACアダプタの電源プラグをコンセントから抜いてください。そして当社お客様相談室にご連絡してください。そのまま使用すると破裂・発火・火災・発熱の原因となります。



本機にお茶、コーヒー、ジュースなどの飲物をこぼしたり、殺虫剤を吹きかけたりしないでください。故障や火災・感電の原因となります。水などをこぼした場合には、電源を切りACアダプタをコンセントから抜き、販売店へご連絡ください。そのまま使用すると、火災・感電の原因となります。



液晶パネルが破損した場合、中の液晶には絶対に触れないでください。万一、口の中に入った場合は、すぐにうがいをして医師に相談してください。目に入った、皮膚に付着した場合は、きれいな水で十分に洗った後、医師の診断を受けてください。

■バッテリーの取り扱いについて



指定しているバッテリーやACアダプタ以外を使用しないでください。



持ち運び際や保管するときは、金属製の物と一緒にしないでください。バッテリーがショートし、破裂・発火・発熱の原因となります。



使用中や充電中に液漏れしたり、異臭がしたり、変色するなどの異常がある場合は、ただちに本機からバッテリーを取り出し、火気から遠ざけてください。



表示された電源電圧以外の電圧を使用しないでください。火災・感電・破裂の原因となります。



充電の際に所定の充電時間を超えても充電が完了しないときは、充電を止めてください。液漏れ、発熱、破裂の原因となります。

警告



この製品で使用しているバッテリーやmicroSDカードを誤って飲み込むことがないように、子供の手の届かないところに置いてください。万一飲み込んだ場合は、ただちに医師に相談してください。



バッテリーをリサイクルするときや、やむなく廃棄するときは、テープなどで接点を絶縁してください。他の金属と接触すると、発熱、破裂、発火の原因となります。

■ACアダプタについて



同梱のピットレック専用ACアダプタ以外のアダプタは、使用しないでください。故障したり、過熱、発煙するおそれがあり、火災・感電の原因となります。



ACアダプタは、指定された電源電圧以外の電圧では使用しないでください。故障したり、過熱、発煙するおそれがあり、火災・感電の原因となります。



ACアダプタのコードを引っ張ったり、コードの上に重いものをのせないでください。火災・感電の原因となります。



本機付属のACアダプタはピットレック専用です。USBミニBタイプのコネクタを採用しておりますが、他のUSBミニBタイプのコネクタを採用している機器には使用しないでください。

■microSDカードについて



乳幼児の手の届くところに置かないでください。誤って飲み込むと窒息するおそれがあります。万一飲み込んだと思われるときは、ただちに医師にご相談ください。



水に濡らしたり、濡れた手で操作しないでください。

■その他



引火性ガスやガソリン、ベンジン、シンナーなどの近くで使用しないでください。爆発や火災、火傷の原因となります。



航空機の中など、使用が制限または禁止されている場所では使用しないでください。事故などの原因となります。

注意



バッテリー内部の液が皮膚に付着した場合は、すぐにきれいな水で十分に洗い流してください。また液漏れが起こったときには、液を良く拭き取ってから新しいバッテリーを入れてください。

本機を次のようなところに置かないでください。故障の原因となることがあります。



- ・直射日光の当たる所、熱器具の近くなど温度の高い所
- ・激しい振動のある所
- ・強力な磁気のある所
- ・腐食性ガスの発生する所
- ・ほこりの多い所

取り扱い上の注意

■共通のお願い

- 無理な力がかかると、液晶パネルや内部の基盤などが破損し故障の原因となりますので、ズボンやスカートのポケットに入れたまま座ったり、カバンの中で重いものの下になったりしないよう、ご注意ください。外部に破損がなくても保証の対象外とします
- 電源／充電端子をときどき乾いた綿棒などで掃除してください。汚れていると接触不良の原因となる場合があります。また、このときに電源端子を変形させないでください。
- 汚れた場合は柔らかい布で乾拭きしてください。ベンジン／シンナー／アルコール／洗剤などを用いると外装や文字が変質するおそれがありますので、使用しないでください。
- バッテリーは電源を切ってから取り外してください。

■本体についてお願い

- ピットレックで使用している液晶パネルは、非常に高度な技術で作られていますが、一部に点灯しないドット（点）または、常時点灯するドットが存在する場合があります。故障ではありませんので、あらかじめご了承ください。
- 液晶パネルを強く押す、叩くなど、故意に強い衝撃を与えたり、強くこすったりしないでください。傷の発生や、破損の原因となることがあります。
- ポケットやカバンなどに収納するときは、液晶パネルが金属などの硬い部材にあたらないようにしてください。液晶パネルの傷や破損の原因となることがありますのでご注意ください。
- エアコンの吹き出し口の近くに置かないでください。急激な温度変化により結露すると、内部が腐食し故障の原因となります。
- データを再生中に無理なキー操作をおこなうと、データが停止するなど通常と異なる動作をする場合があります。

取り扱い上の注意

■バッテリーについて

- はじめてご使用になるときや、長時間ご使用にならなかったときは、ご使用前に充電してください。
- 長時間お使いになったバッテリーは、発熱していることがあるのでご注意ください。
- 周囲の温度が0～40℃の範囲を超える場所ではお使いにならないでください。バッテリーの性能劣化や故障の原因となります。
- 長時間使用しない場合は、本体から外し、ケースなどに入れて高温多湿を避けて保管してください。
- 周囲の温度が5～35℃の室内で充電してください。
- バッテリーの温度が0～10℃、45～60℃のときは、充電できる容量が少なくなることがあります。
- 充電が完了したバッテリーを、続けて再充電しないでください。バッテリー性能が劣化します。
- 充電直後にバッテリーの温度が上がることがありますが、性能その他に異常はありません。
- バッテリーは一般的な特性として、低温時には性能が低下します。低温時にお使いになるときは、バッテリーおよび本機を冷やさないようにしてください。
- 残量のなくなったバッテリーを本機に入れたまま何度も電源のON/OFFを繰り返すと、バッテリーの寿命に影響をおよぼすおそれがあります。残量がなくなったバッテリーは充電してからお使いください。
- バッテリーには寿命があります。充電しても機能が回復しない場合は寿命ですので、指定の新しいバッテリーをご購入ください。なお、寿命は使用状態によって異なります。
- ビットレックの電池はリチウムイオン電池です。不要になった電池は、貴重な資源を守るために廃棄しないで、キングジム、またはリサイクル協力店へお持ちください。
リサイクル協力店については、有限責任中間法人JBRCのホームページをご参照ください。
・ホームページ：<http://www.jbrc.com>



■ACアダプタについて

- ご使用にならないときは、ACアダプタの電源プラグをコンセントから外してください。

■microSDカードについて

- 端子部に直接触れたり、金属や固いものを当てたりしないでください。静電気によりデータが破壊・消失するおそれがあります。
- 分解や改造をしたり、強い衝撃を与えたりしないでください。
- 高温・多湿な場所、結露する場所、埃が多い場所、静電気、電気ノイズ、強い磁気がある場所での使用や保管は避けてください。
- アップデートやデータの読み出し中に機器の電源を落としたり、機器から本製品を引き抜いたりしないでください。
- 廃棄の際は、お住まいの自治体のルールに沿って廃棄してください。
- 電源ONの状態、microSDカードを抜き差ししないでください。電源ONの状態、microSDカードを抜き差しすると、保存されたデータが破損するおそれがあります。

■カメラ機能について

- ご使用の際は、一般的なモラルをお守りのうえ、ご使用ください。
- 故障、修理、その他取り扱いにより、撮影した画像データが変化または消失する可能性があります。その場合当社は変化または消失したデータの修復や、生じた損害について一切の責任を負いません。

撮って登録！

ピットレックで名刺を撮影、氏名と会社名だけを登録してみましょう。

step1 名刺を撮影する

詳しくは P.43

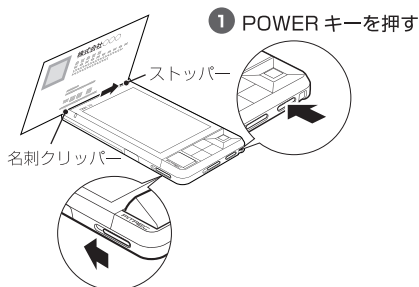

② CAMERA キーをスライドさせる

③ 名刺がストッパーにあたるまで
差し込んで立てる
このとき、名刺はカメラ側に傾いた状態で立ちます。

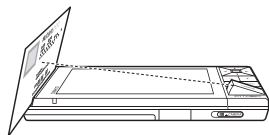

「ピッ！」と撮影

撮影した内容を確認して



step2 読み取り開始→確認する

氏名／会社名の読み取りが始まる



約 20 秒で読み取り終了

読み取った内容を確認する



※名刺のデザインや撮影状況によっては、読み取りに時間がかかったり、読み取れない場合があります。

※データ読み取り可能な言語は、日本語と英語です。

メモ

名刺の画像だけ登録したいときは？

「名前や会社名は読み取らなくてもいい」というときは、名刺情報読み取り画面で文字認識の「スキップ」をするか、設定から文字認識を OFF にします。(→P.132) 文字の読み取り時間が省けて、すぐに登録できます。

step3 そのまま登録

内容を修正するときは

で修正する項目を選んで



文字を修正する (詳しくは P.37)



修正が終わったら、で
[完了]を選んで



で [登録] を選んで



で [はい] を選んで

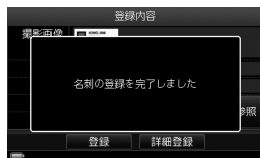
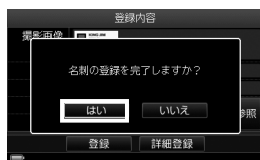

登録完了！

探して確認！

登録した名刺は自動的に分類、保存されます。目的の名刺を探してみましょう。

step1 6種類の検索画面から選ぶ

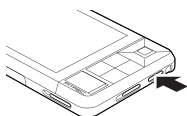

POWER キー押し▶

PITREC

起動画面

※はじめて起動するときは、名刺のセット方法を示す画面と、日時設定画面の両方が表示されます。(→P.33)



で各アイコン (目/📍/📄/🕒/🔍/📄) を選んで



会社名分類 詳しくは P.63



登録日順 詳しくは P.75



氏名分類 詳しくは P.71



キーワード検索 詳しくは P.77



履歴順 詳しくは P.73



マイリスト 詳しくは P.81

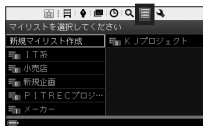

※名刺を閲覧した履歴順です。

<例>「キングジム」という会社の「須田紘明」さんの名刺を探すとき

step2 名刺を探す



6枚表示画面



リスト表示画面



1枚表示画面

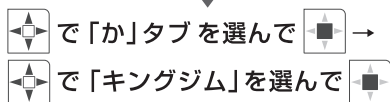

step3 名刺を確認する

名刺の画像を確認する



拡大表示



登録内容を確認する



メモ

たとえば「株式会社ヤマダ」という会社名を読み取ると？

会社名分類では、「か」タブではなく、「や」タブの中に入っています。

初期設定では、「株式会社」や「財団法人」などは読み取りに成功すると、読みとばす設定になっています。(→P.133)

選べる、便利な分類・検索方法

ヒットレックでは、さまざまな分類・検索方法で、目的の名刺を探し出せます。



よく使う名刺には「スター」をつける

「毎日のように使う」「ほかの名刺と区別したい」、そんな名刺にはスターをつけると便利。登録した名刺画像に☆がつけられ、リストの中でも一目瞭然。また、スター名刺だけを絞り込んで表示することもできます。

▶ 詳しくは P.91



スター (☆)



「しおり」で分類、ピンポイント検索

たとえば「新宿」「渋谷」といったキーワード（しおり）を名刺につけて登録すると、氏名や会社名とは違った検索が可能です。「今日は新宿方面に行く」というときは「新宿」のしおりで絞り込み、ヒットした名刺を確認。訪問先選びにも活躍します。

▶ 詳しくは P.92

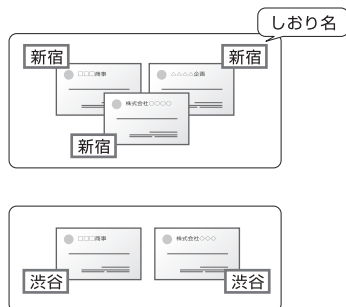





「マイリスト」なら、整理も管理もお好み次第

たとえば進行中のプロジェクト名など、自分の好きな名前でもフォルダ（マイリスト）を作り、名刺のコピーをそこに登録。複数のマイリストにまたがって同じ人の名刺を入れられます。プロジェクトが終了すれば、マイリストごと削除。もとの名刺は消えないので、また新たなマイリストに登録しなおせます。

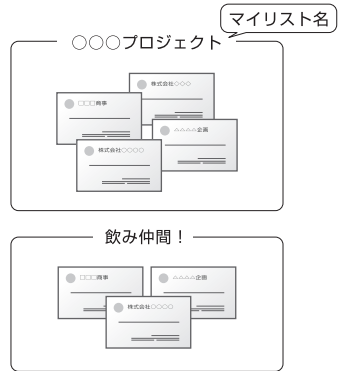
▶ 詳しくは P.96



捨てる？ 捨てない？ 迷ったときは「倉庫」に保存

「倉庫」に入れた名刺は、普段は一覧表示されなくなりますが、データはしっかり保存されています。必要なときだけ取り出して倉庫アイコン（）つきで表示、または倉庫名刺だけを表示して確認できます。

※本書では、倉庫に入れた名刺を「倉庫名刺」、それ以外の通常の名刺を「活用名刺」と呼んで区別しています。

▶ 詳しくは P.93

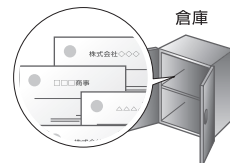

倉庫アイコン

ほかにもいろいろ、ピットレックの便利機能

ピットレックの便利な機能を活用すれば、使い勝手がさらにアップします。



会ったときの印象などは、すかさず「メモ」に登録

名刺と一緒に、その人の特徴をメモに登録。
時間が経っても、その人を思い出すきっかけ
になります。

▶ 詳しくは P.103

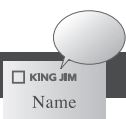
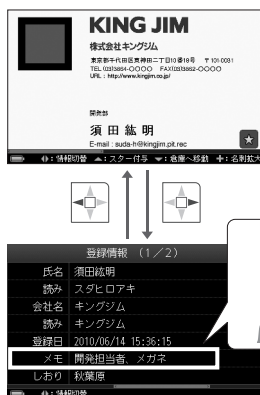

重複名刺はチェックしてお知らせ

同じ名刺を登録しようとしたときは、ポップ
アップでお知らせを表示。上書き登録、追加
登録、画像だけ差し替え、今回の撮影画像は
登録しない、を選べます。

▶ 詳しくは P.59



名刺画像だけをさくさく登録

氏名と会社名の文字認識を OFF にすれば、文字の読み取り時間がカットされ、「ピッ！」で登録完了。さらに連続撮影モードなら、8枚まで一気に登録できます。

▶ 詳しくは P.61、132

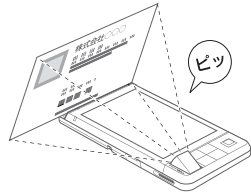

最大 9,999 枚まで名刺を保存

付属の microSD カード (2GB) では約 1,800 ~ 2,000 枚、市販の microSDHC カード (16GB 以上) を利用すれば、最大 9,999 枚の名刺を保存できます。

▶ 詳しくは P.26

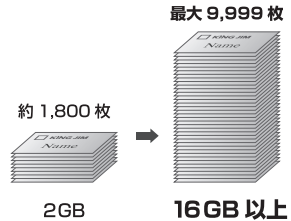

名刺データの編集・管理は PC 編集ソフト「PITREC on PC」におまかせ

ピットレックで登録した名刺データを、パソコン上で簡単に編集できる PC 編集ソフト「PITREC on PC」。キーボード操作で氏名や会社名などの文字修正ができるので、たくさんの名刺データを編集する場合にとても便利です。

「PITREC on PC」は弊社ホームページ (<http://www.kingjim.co.jp/>) から無償でダウンロードできます。

※お持ちの「ピットレック」本体で使用していた microSD カードと、microSD/microSDHC スロット、または microSD/microSDHC カードを読み取り可能な外部装置が必要ですのでご注意ください。

1 ご使用前の準備

セット内容を確認する

本体

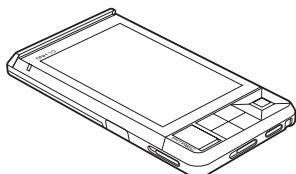

ACアダプタ

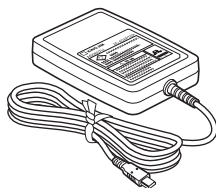

付属ケース

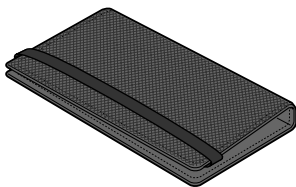

microSDカード(2GB)



※ご購入時、microSDカードは本機にセットされています。

名刺スペーサー

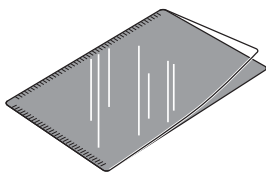

バッテリー

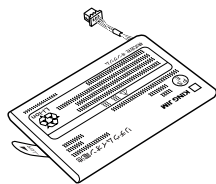

※特殊サイズの名刺をセットするときに使用します。(→P.51)

※リチウムイオンバッテリー

取扱説明書(本書)

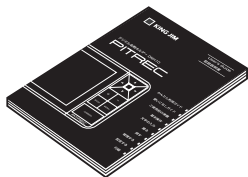

SDカード変換アダプタ



注意紙

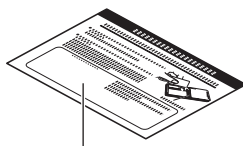

ここに、SDカード変換アダプタが貼られています。

保証書

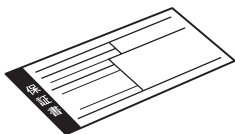

お客様登録カード

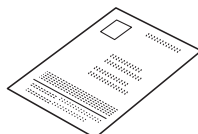

別売品のご案内

・ 本革ケース(ダークブラウン)DNC1



上質な本革を使用した、ピットレック専用ケースです。

・ ナイロンケース
(ブルー/オレンジ/ブラック)DNC2



カラフルなナイロンを使用した、カジュアルなピットレック専用ケースです。

・ 液晶保護フィルム(2枚入り)DNP3

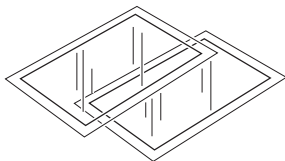

ピットレックの液晶パネルのキズや汚れを防止する、低反射タイプの液晶保護フィルムです。

各部の名称

本体

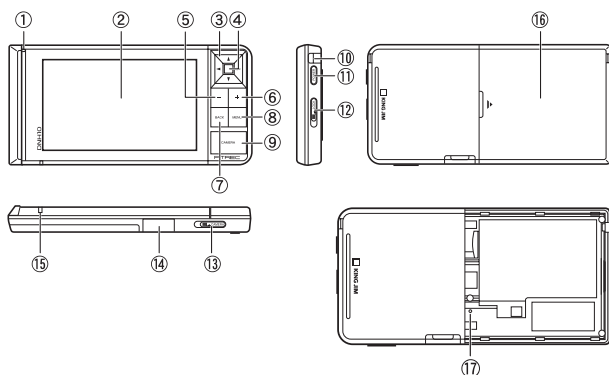

①名刺クリッパー

名刺を撮影するとき、この名刺クリッパーのミゾに名刺を差し込み、名刺を立てます。(→P.43)

②液晶パネル

検索画面やメニュー画面、文字入力画面などが表示されます。(→P.21)

③▲▼◀▶キー(方向キー)

キーを押して、カーソルを移動します。長押しすると、カーソルを連続移動できます。

④決定キー

選んだ操作(対象)を決定します。

⑤-キー

表示を縮小します。

⑥+キー

表示を拡大します。

⑦BACKキー

前の画面に戻ります。

⑧MENUキー

メニュー画面がポップアップ表示されます。もう一度押すと、メニュー画面が消えます。

⑨カメラ

CAMERAキー(→P.21の⑬)をスライドすると、カメラが開きます。

⑩クリップ穴

付属ケースをセットするときに、ケース用クリップをクリップ穴にあわせませす。
(→P.31)

⑪POWERキー

電源をON / OFFします。(→P.32)

⑫LOCKキー

キーロックを設定 / 解除します。(→P.35)

⑬CAMERAキー

カメラを開閉します。(→P.36)

⑭ACアダプタ差込口

ACアダプタを接続して充電します。(→P.30)

⑮ランプ

電源をONにしたときと、充電が完了したときに緑色に点灯します。電池残量が少なくなると、赤色に点滅してお知らせします。(→P.22)

⑯カード / バッテリーカバー

カード / バッテリーカバーを外し、microSDカードと付属のバッテリーをセットします。(→P.24、27)

⑰リセットボタン

リセットボタンを先の細いもので押すと、自動的に電源がOFFになります。電源ボタンを押して再起動させてください。登録中のデータは破棄され、日時設定がリセットされます。

 注意

ご使用前には、必ずmicroSDカードとバッテリーをセットしてください。

液晶パネルの表示内容

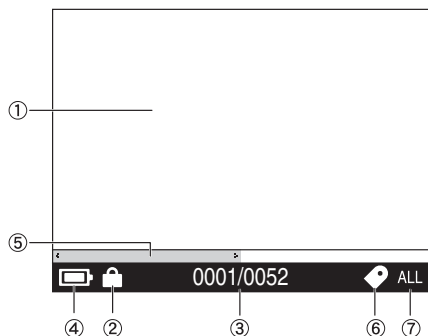

①表示エリア

- ・ 名刺を検索したり、名刺画像を表示したりします。
- ・ MENUキーを押すと、メニュー画面がポップアップ表示されます。
- ・ 処理に時間がかかるときは、処理中を示すアイコンが表示されます。



②キーロックアイコン

キーロックを設定すると表示されます。(→P.35)

③ガイド表示

- ・ 操作中：各キーを押してできることが表示されます。
- ・ 検索画面(例：氏名分類画面)：「選択している名刺／そのタブ内にある総枚数」が表示されます。

④バッテリーアイコン

電池残量の目安が表示されます。

アイコン／メッセージ表示	内 容	ランプ表示	
	電池残量は十分あります。	起動時	緑色点灯
	残り約2 / 3です。	起動時	緑色点灯
	残り約1 / 3です。	常時	赤色点滅
 「電池残量が残りわずかになりました 充電してください」	残りわずかです。メッセージが表示されたら決定キーを押し、充電してください。	常時	赤色点滅
「電池残量がありません いますぐ充電をしてください」	バッテリーがなくなりました。 すぐに充電してください。	常時	赤色点滅
	充電中です。充電が完了すると、 アイコンが に変わります。	充電中	赤色点灯
		充電完了	緑色点灯



注意

1 / 3以下の電池残量になると、電源OFF状態でもランプが赤色点滅します。ランプの赤色点滅を確認したら、すみやかに充電してください。



⑤スクロールバー

次画面以降があるときに表示されます。ただし、スクロールバーは操作できません。

⑥しおりアイコン

しおりによる絞り込みが設定されているときに表示されます。(→P.88)

⑦倉庫設定アイコン

アイコン	内 容
表示なし	倉庫名刺は表示されていません（通常の表示内容）。
	倉庫名刺のみ表示しています。
	すべての名刺を表示しています。

microSDカードをセットする／取り出す

ご購入時は、microSDカードがセットされています。

ピットレックでは、付属のmicroSDカード（2GB）または対応したmicroSDカードが利用できます（最大32GB）。

注意

- ・バッテリーをセットする前に、microSDカードをセットしてください。
- ・本機は、2GBまでのmicroSDカードまたは32GBまでのmicroSDHCカードに対応しています。これらより大きい容量のカードは使用できません。
- ・本機で動作確認済みのmicroSDカードの情報は、弊社ホームページ（<http://www.kingjim.co.jp/>）をご確認ください。
- ・microSDカードがセットされていない場合は、ピットレックをご使用できません。
- ・保存された名刺のデータは、すべてmicroSDカードに保存されます。
- ・名刺データの転用防止のため、別のピットレックで作った名刺データは、そのままの状態では利用できません。バックアップを作成し、そのバックアップデータを展開すると利用できます。(→P.131)

microSDカードをセットする

1 POWERキーを押して、電源をOFFにする



注意

カード／バッテリーカバーを開ける
ときは、必ず電源をOFFにしてくだ
さい。

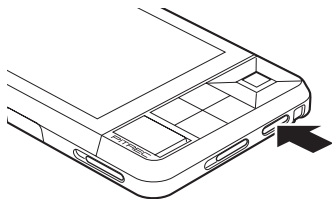

2 カード／バッテリーカバーを開ける

指をかけてスライドさせて、外します。



注意

バッテリーがセットされているとき
は、「PULL」のラベルをつまんで、
バッテリーを持ち上げます。このと
き、端子を抜かないように注意して
ください。

ご購入時、バッテリーはセットされ
ていません。

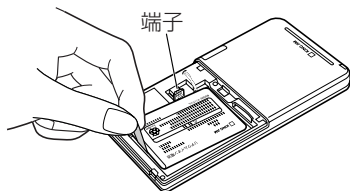
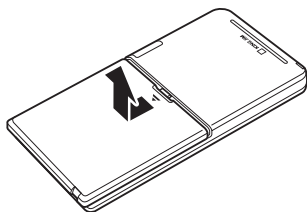

3 microSDカードを差し込む

「カチッ」と音がするまで差し込みます。



注意

名刺データの転用防止のため、別の
ピットレックで作った名刺データは、
そのままの状態では利用できません。
バックアップを作成し、そのバック
アップデータを展開すると利用でき
ます。(→P.131)

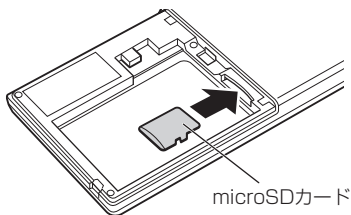

microSDカードを取り出す

1 POWERキーを押して、電源をOFFにする



注意

カード／バッテリーカバーを開ける
ときは、必ず電源をOFFにしてくだ
さい。

電源ONの状態でもicroSDカードを
取り出すと、保存されたデータが破
損するおそれがあります。

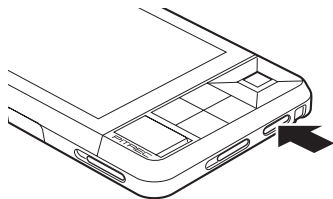

2 カード／バッテリーカバーを開ける

指をかけてスライドさせて、外します。

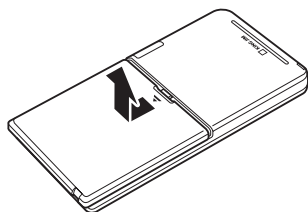

3 「PULL」のラベルをつまんで、バッテリーを持ち上げる



注意

- ・ 端子を抜かないよう、注意してく
ださい。端子を抜いた場合は、次
回起動時に時間がかかることがあ
ります。
- ・ ケーブルに無理な力をかけないで
ください。破損の原因になります。

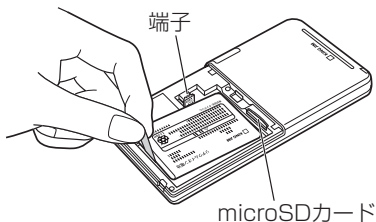

4 microSDカードを指で軽く奥に押し

指を離すと、microSDカードが押し出されます。

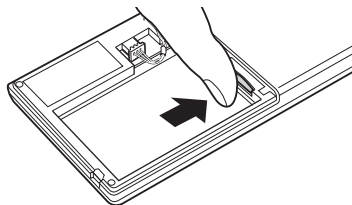

5 microSDカードをまっすぐ引き抜く



電源ONの状態では、microSDカードを取り出さないでください。電源ONの状態ではmicroSDカードを取り出すと、保存されたデータが破損するおそれがあります。

microSDカードのメモリ別最大保存枚数

メモリ	名刺の保存枚数
2GB	約1,800～2,000枚
4GB	約3,600～4,000枚
8GB	約7,300～8,100枚
16GB	9,999枚
32GB	9,999枚



- ・ 保存枚数は、通常の名刺（活用名刺）と、倉庫に入れた名刺（倉庫名刺）の合計です。
- ・ 本機で管理できる名刺の枚数は最大9,999枚です。
- ・ 名刺の保存枚数はおよその目安です。本機の使用条件などによって変化します。
- ・ microSDカード内に、バックアップのデータなどが入っていると、最大保存枚数まで保存できない場合があります。

バッテリーをセットする／取り出す

本機を使用する前に、付属のバッテリーをセットします。ご購入時、バッテリーはセットされていません。

注意

先にmicroSDカードをセットしてから、バッテリーをセットしてください。ご購入時、microSDカードはセットされています。

■ バッテリーをセットする

1 POWERキーを押して、電源をOFFにする

注意

カード／バッテリーカバーを開けるときは、必ず電源をOFFにしてください。

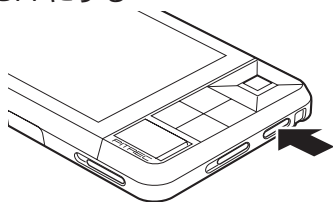

2 カード／バッテリーカバーを開ける

指をかけてスライドさせて、外します。

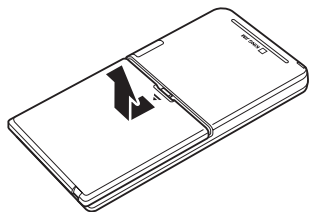

3 バッテリーの端子を差し込む

奥までしっかり差し込みます。

注意

端子が差し込みにくい場合は、無理に差し込まないでください。破損のおそれがあります。端子の向きを確認し、改めて最初からおこなってください。

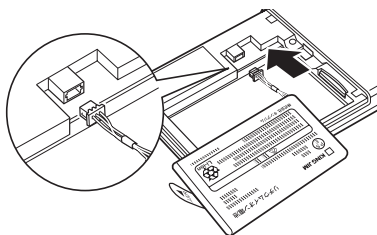

4 印刷面を上にして、バッテリーをはめ込む



注意

ケーブルをバッテリーと本体の間にはさまないように、気をつけてセットしてください。

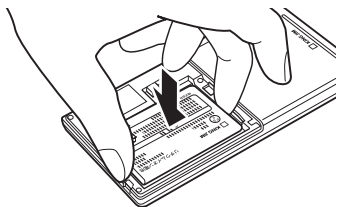

5 カード／バッテリーカバーを閉める

カード／バッテリーカバーのツメ(3箇所)をミゾに合わせて「カチッ」と音がするまでスライドさせます。

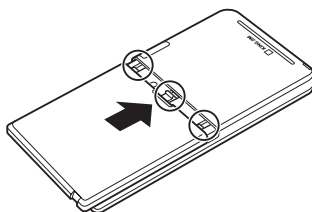

メモ

- ・ 電池残量が少なくなると、バッテリーアイコンとランプ表示でお知らせします。(→P.22)
- ・ 連続撮影時間は約3時間、連続閲覧時間は約8時間です。(→P.166)

■ バッテリーを取り出す

1 POWERキーを押して、電源をOFFにする



注意

カード／バッテリーカバーを開けるときは、必ず電源をOFFにしてください。

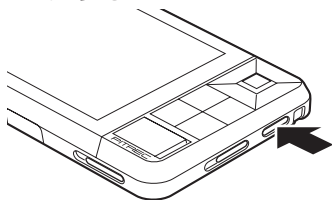

2 カード／バッテリーカバーを開ける

指をかけてスライドさせて、外します。

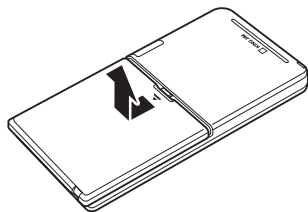

3 「PULL」のラベルをつまんで、バッテリーを取り出す

バッテリーを取り出し、端子を引き抜きます。

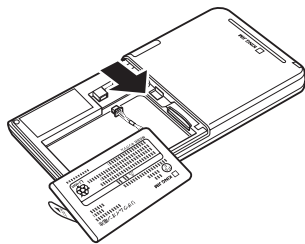
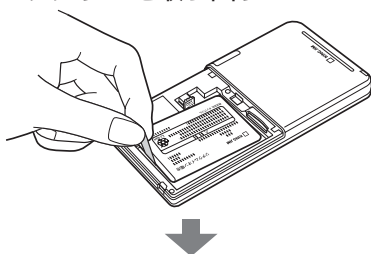

注意

- ・バッテリーケーブルを引っ張って、端子を抜かないでください。破損のおそれがあります。必ず端子をつかんで引き抜いてください。
- ・バッテリーを抜いてしまうと、次に起動するときに時間がかかることがあります。
- ・本機を長時間ご使用にならない場合は、バッテリーを抜いて本機を保管してください。抜いたバッテリーは涼しい場所に保管してください。

充電する

本機にACアダプタを接続して充電します。

注意

- ・ご購入直後は、必ず充電してから使用してください。
- ・充電には、専用のアダプタ以外は使用しないでください。

- 1 ACアダプタ差入口のふたを開け、ACアダプタの端子を差し込む
正しい向きで、ACアダプタの端子を差し込みます。

注意

端子が差し込みにくい場合は、無理に差し込まないでください。破損のおそれがあります。端子の向きを確認し、改めて最初からおこなってください。

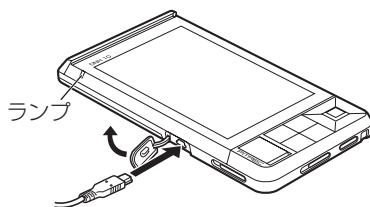

メモ

本機の充電口はUSBミニBタイプを採用しています。

- 2 ACアダプタのプラグをコンセントに差し込む

ランプが赤色に点灯し、充電が始まります。

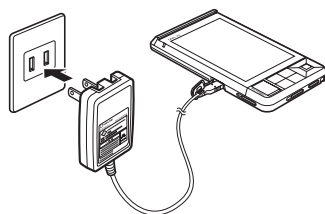

充電が完了すると、ランプが緑色に点灯します。

バッテリー（DN1LB）の充電時間の目安は、約3時間です。ただし、電池残量によって充電時間は異なります。

- 3 充電が完了したらACアダプタを外し、ふたを閉める

付属ケースをセットする／取り外す

液晶パネルや操作キーを保護し、名刺を収納できるビットレック専用の付属ケースをセットします。

■ 付属ケースをセットする

1 ケース用クリップを本体のクリップ穴にあわせ、本体を上から押し込む

注意

- ・ 本体がきちんとはまっているか、確認してください。
- ・ 本体を押し込むときに、液晶パネルを強く押さないでください。
- ・ 強い力や衝撃を加えるとケース用クリップが破損することがあります。

- ・ 衝撃を加えるとケース用クリップごと本体が外れることがありますので、ケース用クリップを付属ケースにつけてから本体にセットしてください。

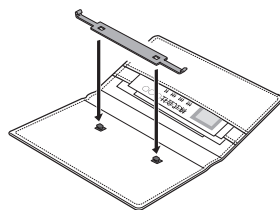
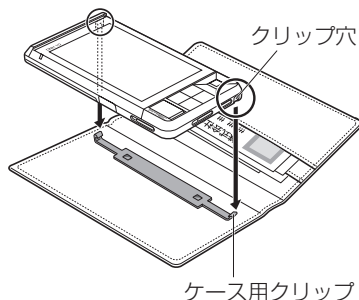

■ 付属ケースを取り外す

1 ケース用クリップに指をひっかけて、取り外す

注意

- ・ 無理に取り外そうとすると、爪が割れるなど、思わぬけがの原因となります。
- ・ 外れにくいときは、ケースを手などで固定し、本体だけ左横方向に軽く押しつけながら、右側のクリップ部分に軽く指をひっかけると、外しやすくなります。

メモ

別売品として本革ケース、ナイロンケースがあります。(→P.19)

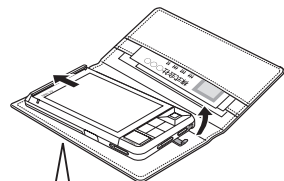

ケースを固定したまま、本体を左横に押し、右側のクリップ部分を開いてください

2 基本操作

電源をON / OFFする

■ 電源をONにする



注意

電源をONにする前に、microSDカードとバッテリーが正しくセットされていることを確認してください。microSDカードとバッテリーがセットされていないと、電源はONになりません。

1 POWERキーを押す

ランプが緑色に2秒間点灯し、液晶パネルのバックライトがONになります。

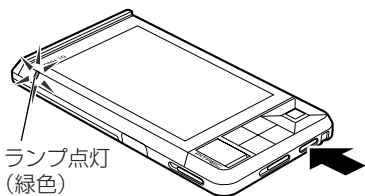

ランプ点灯
(緑色)

前回電源をOFFにしたときの画面が表示されます。



注意

キーロックが設定されているときに電源をONにしようすると、液晶パネルにキーロック中のアイコンが表示されます。キーロックを解除してから、電源をONにしてください。(→P.35)



■ はじめて電源をONにしたとき(日時設定)

初回起動時には、起動画面と名刺のセット方法のガイド画面のあとに、日時設定画面が表示されます。ここで設定した日時をもとに、名刺の登録日などが記録されます。必ず設定してください。初期化、アップデート、リセットボタンを押した直後の起動時にも表示されます。

1 POWERキーを押す

起動画面が表示されます。



名刺のセット方法のガイド画面が約90秒間表示されます。

BACKキーを押すと、説明をスキップすることもできます。



2 ◀▶キーで設定したい項目(年/月/日/時/分/秒)を選ぶ



3 ▲▼キーで数字を選び、決定キーを押す



4 設定が終わったら、◀▶キーで[決定]を選び、決定キーを押す

5 「設定しました」と表示されたら、決定キーを押す

検索画面が表示されます。

電源をOFFにする

1 POWERキーを押す

液晶パネルのバックライトがOFFになります。

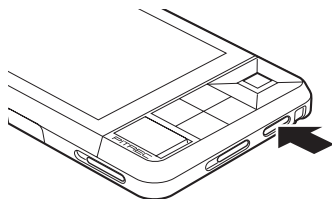

電源のオートパワー OFFについて

3分間何も操作しないと、自動的に電源がOFFになります(初期設定)。オートパワーOFFの設定は変更できます。(→P.143)

また、約50秒間何も操作しないと、自動的に液晶パネルのバックライトが暗くなります。いずれかのキーを押すと、バックライトがONになります。

キーロックを設定／解除する

本機をカバンやポケットの中に入れて持ち運ぶときは、キーロックを設定しておくことで誤動作を防ぐことができます。

- 1 キーロックを設定するときは、LOCKキーを矢印の方向にスライドする

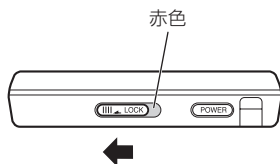

キーロックが設定されます。



キーロックを設定した状態で電源をONにすると、キーロックアイコンが表示され、起動しません。

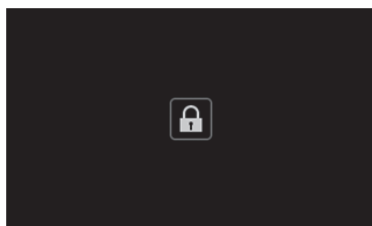

<キーロックアイコン>

- 2 キーロックを解除するときは、LOCKキーを矢印の方向にスライドする

キーロックが解除され、キーロック中のポップアップ表示が消えます。

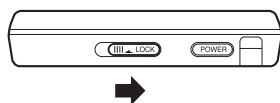

カメラを開く／閉じる

名刺を撮影するときは、電源をONにした状態で、カメラを開きます。

1 カメラを開くときは、電源をONにした状態で、CAMERAキーを矢印の方向にスライドさせる

カメラが開き、撮影画面が表示されます。



注意

電源OFFの状態では、撮影画面は表示されません。必ず電源をONにしておこなってください。

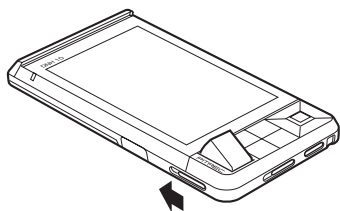

2 カメラを閉じるときは、カメラを押し込む

「カチッ」と音がするまでカメラを押しします。



注意

カメラを無理に押し込まないでください。破損のおそれがあります。

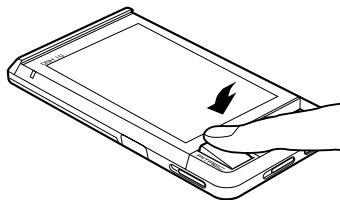

注意

本機をカバンやポケットに入れる際には、必ずカメラを閉じてください。カメラを開いたまま収納すると、破損のおそれがあります。

3 文字の入力

文字入力画面の切り替え方

氏名の入力などで文字入力画面が表示されたときは、画面下の [かな] / [英数] / [記号] ボタンで文字入力画面の種類を切り替えられます。

文字入力画面には、かな入力画面 (ひらがな / カタカナ)、英数入力画面 (大文字 / 小文字)、記号入力画面、の3種類があります。

かな入力画面(ひらがな / カタカナ)

1 ▲▼◀▶キーで[かな]を選び、決定キーを押す

テキスト入力エリア



- ・ ▲▼◀▶キーで[ア] / [あ]を選んで決定キーを押すと、ひらがな / カタカナを切り替えられます。

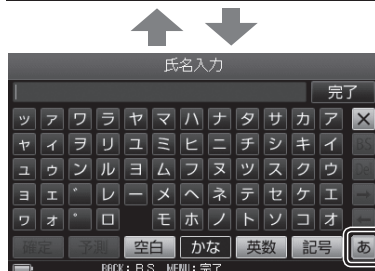

英数入力画面(大文字／小文字)

1 ▲▼◀▶キーで[英数]を選び、決定キーを押す

- ・▲▼◀▶キーで[a]／[A]を選んで決定キーを押すと、大文字／小文字を切り替えられます。



記号入力画面

1 ▲▼◀▶キーで[記号]を選び、決定キーを押す



各画面での共通キー操作

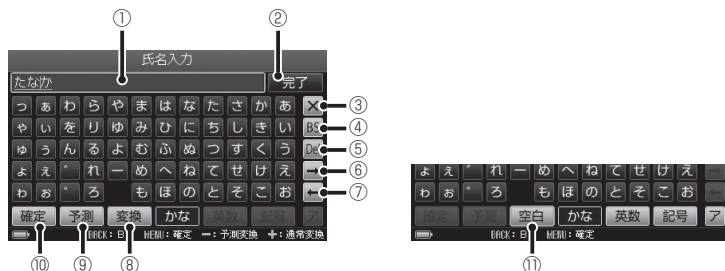

- ①入力した文字を表示します。(テキスト入力エリア)
- ②文字入力を終了し、次の画面を表示します。
- ③文字入力を中止します。
- ④文字カーソル位置の左側の文字を1文字削除します。(バックスペースボタン)
長押し(1秒間)すると、カーソル位置から左側の文字をすべて削除します。
※BACKキーを押して操作することもできます。
- ⑤文字カーソル位置の右側の文字を1文字削除します。
長押し(1秒間)すると、カーソル位置から右側の文字をすべて削除します。
- ⑥文字カーソルの位置を右に1文字分移動します。
- ⑦文字カーソルの位置を左に1文字分移動します。
- ⑧通常の変換候補を表示します。
※**+**キーを押して表示することもできます。
- ⑨予測変換候補を表示します。
※**-**キーを押して表示することもできます。
- ⑩文字を確定します。未確定文字がある場合のみ、使用します。
※MENUキーを押して確定することもできます。
- ⑪空白スペースを入力します。

メモ

- ・未確定文字がある場合にMENUキーを押すと確定します。
- ・すべて確定文字の場合にMENUキーを押すと、文字入力を終了し、次の画面を表示します。

文字を入力する

文字を変換する

文字入力画面で「田中」と入力してみます。

1 ▲▼◀▶キーで[た]を選び、決定キーを押す

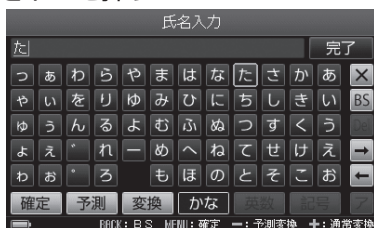

2 ▲▼◀▶キーで[な]を選び、決定キーを押す

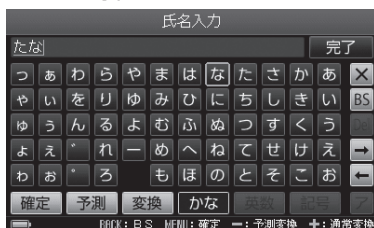

3 ▲▼◀▶キーで[か]を選び、決定キーを押す

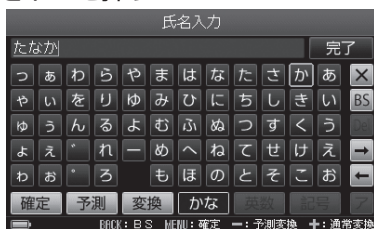

4 ▲▼◀▶キーで[変換]を選び、決定キーを押す (または + キーを押す)

変換候補リストが表示されます。



5 ▲▼キーで変換候補を選ぶ



◀▶キーを押すと、変換対象となる文字範囲が変わり、対応する変換候補が表示されます。

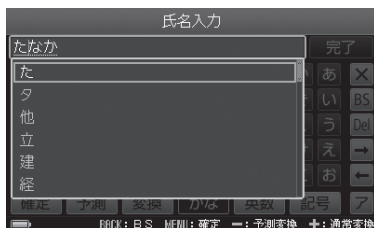

6 決定キーを押す



7 ▲▼◀▶キーで[完了]を選び、決定キーを押す

文字入力が終了し、次の画面が表示されます。



予測変換を使う

[予測] を選ぶと、入力中の検索語と、先頭が一致する単語を変換候補として表示します。



ピットレックでの予測変換とは、単語単位の前方向一致のことをいいます。

- 1 文字入力後に、▲▼◀▶キーで [予測] を選び、決定キーを押す (または キーを押す)

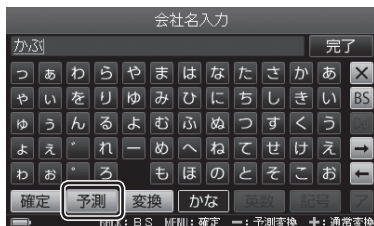

- 2 ▲▼キーで予測変換候補を選ぶ

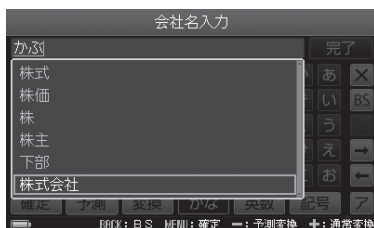

- 3 決定キーを押す



- 4 ▲▼◀▶キーで [完了] を選び、決定キーを押す
文字入力が終了し、次の画面が表示されます。

メモ

19文字を超えるときは、テキスト入力エリアで文字全部を確認できません。テキスト入力エリアを選んで決定キーを押すと、文字全部がポップアップ表示されます。▲▼◀▶キーでカーソル位置を移動できます。

4 撮る

名刺を撮影→登録する

名刺を正しくセットして、撮影、登録します。名刺は最大9,999枚 (microSDHCカード16GB以上を使用時)まで登録できます。

1 CAMERAキーをスライドさせる

カメラが開き、自動的に名刺撮影モードに入ります。



カメラを閉じると、撮影モードが終了します。



電源OFFの状態では、撮影画面は表示されません。必ず電源をONにしておこなってください。

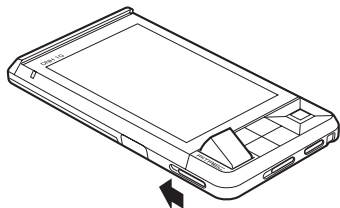

2 名刺を名刺クリッパーに差し込み、名刺を立てる

名刺を名刺クリッパーに差し込むと、左右にスライドできます。通常サイズ (55mm×91mm) の場合は、一番奥 (ストッパー) まで名刺を差し込んで、セットしてください。

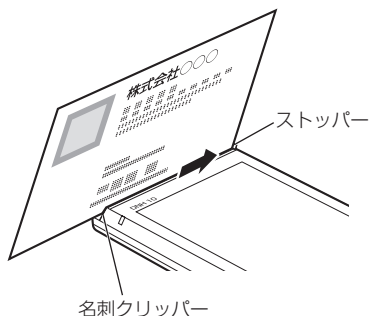
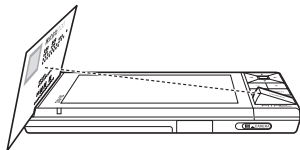

名刺はカメラ側に傾いた状態で立ちます。

- ・特殊サイズの名刺をセットする (→P.51)

注意

- ・名刺のサイズが55mm×91mmより小さい場合は、名刺を差し込んだあと、画面中央になるように調整して撮影してください。
- ・名刺のサイズが55mm×91mmより大きい場合は、名刺クリッパーに正しくはさむことができないため、撮影・登録することはできません。
- ・横型の名刺をセットする場合は、必ず名刺の頭を上に向けてセットしてください。
- ・縦型の名刺をセットする場合は、名刺の頭を左に向けてセットすると、読み取りがスムーズにおこなえます。

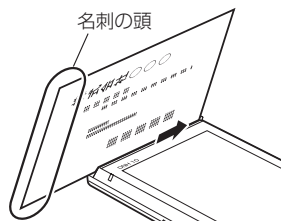
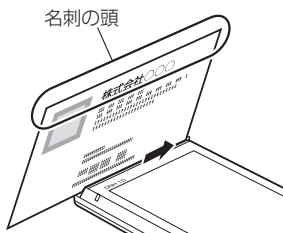

3 液晶パネルで名刺の画像を確認する

名刺全体が写るようにします。

- ・▲▼キー : 明るさを調整(7段階)
- ・MENUキー : 撮影位置や撮影サイズを調整する(→P.48)

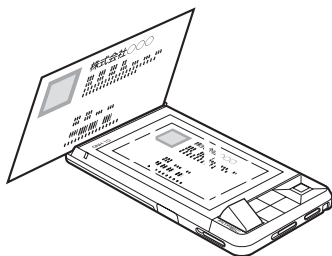

注意



初めて名刺を撮影するときは、必ず撮影位置の調整をおこなってください。(→P.48)



4 決定キーを押す

「ピッ」と音がして、名刺が撮影されます。

5 撮影画像を確認する

- ・▲キー : スターをつける／はずす(→P.91)
- ・▼キー : 倉庫に入れる／取り出す(→P.93)
- ・キー : 名刺を拡大(▲▼◀▶キーで表示位置を移動)、キーで元に戻る



6 この画像でよければ、決定キーを押して、カメラを閉じる

氏名／会社名の読み取りが始まります。

- ・氏名と会社名が重複する名刺があったときは(→P.59)



文字情報を読み取らないときは、[スキップ]を選び、決定キーを押します。(→P.47)



7 読み取りが終了したら、登録内容を確認する



- ・名刺のデザインや撮影状況によっては、読み取りに時間がかかったり、読み取れない場合があります。
- ・データ読み取り可能な言語は、日本語と英語です。



たとえば「株式会社ヤマダ」という会社の名刺は、会社名分類画面(→P.63)の「か」タブではなく、「や」タブの中に入ります。初期設定では「株式会社」や「財団法人」などは読み取りに成功すると、読みとばす設定になっています。(→P.133)

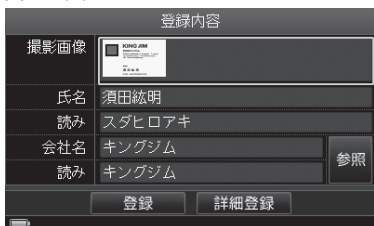

<登録内容確認画面>

8 画像を確認するときは、▲▼◀▶キーで撮影画像を選び、決定キーを押す



- ・▲キー : スターをつける／はずす(→P.91)
- ・▼キー : 倉庫に入れる／取り出す(→P.93)
- ・キー : 名刺を拡大(▲▼◀▶キーで表示位置を移動)、キーで元に戻る
- ・BACKキー : 手順8の画面に戻る

9 ▲▼◀▶キーで[登録]を選び、決定キーを押す

- ・BACKキー : 名刺の登録を中止する
- ・登録内容を修正する(→P.52)
- ・詳細情報(登録日/スター/しおり/倉庫設定/マイリスト/裏面画像)を登録する(→P.53)

10 ◀▶キーで[はい]を選び、決定キーを押す

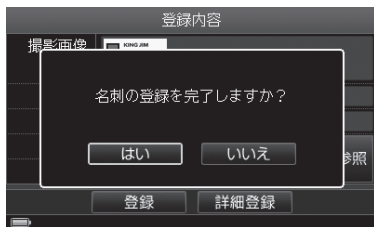

11 「名刺の登録が完了しました」と表示されたら、決定キーを押す

氏名／会社名の読み取りをしないときは

「名刺を撮影→登録する」の手順6で[スキップ]を選んだ場合(→P.45)は、以下のように登録されます。

(例)

2010年6月14日15時36分15秒に名刺を登録した場合

- ・氏名 : '10年06月14日15:36:15
- ・氏名の読み : '10ネン06ガツ14ニチ15:36:15
- ・会社名 : '10年06月
- ・会社名読み : '10ネン06ガツ

名刺を検索するときは、この氏名・会社名をもとにおこなってください。

登録内容	
撮影画像	
氏名	'10年06月14日15:36:15
読み	'10ネン06ガツ14ニチ15:3...
会社名	'10年06月
読み	'10ネン06ガツ
参照	
登録 詳細登録	

氏名や会社名を修正したいときは、各項目を選んで決定キーを押し、文字を入力します。

メモ

「名刺読み取り設定」で、文字認識をOFFに設定すると、常に文字情報を読み取らないようにできます。(→P.132)

撮影位置や撮影サイズを調整する

名刺を撮影する前に、名刺サイズに合わせて、撮影位置や撮影サイズを微調整できます。名刺の縦横の比率は変えずに、大きさを微妙に変えることができます。

- 1 「名刺を撮影→登録する」の手順1～3の操作をする(→P.43)
- 2 MENUキーを押す
- 3 ▲▼◀▶キーでカーソルを移動し、カメラの撮影位置を名刺の位置に合わせる



- 4 + / - キーで、撮影サイズを微調整し、名刺の大きさに合わせる
・ + / - キー：拡大／縮小(7段階)
- 5 決定キーを押す
- 6 ◀▶キーで[はい]を選び、決定キーを押す

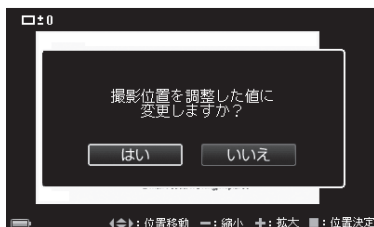

- 7 「名刺を撮影→登録する」の手順4～11の操作をする(→P.44)

名刺を確認する

名刺の画像や登録情報を確認します。

1 目的の名刺を検索する

- ・会社名で探す(→P.63)
- ・氏名で探す(→P.71)
- ・閲覧履歴で探す(→P.73)
- ・登録日で探す(→P.75)
- ・キーワードで探す(→P.77)
- ・マイリストで探す(→P.81)
- ・倉庫名刺を探す(→P.84)
- ・絞り込み機能で探す(→P.86)

2 名刺の画像を確認する

- ・◀▶キー：登録情報の表示(手順5へ)
- ・▲キー：スターをつける／はずす(→P.91)
- ・▼キー：倉庫に入れる／取り出す(→P.93)



3 名刺を拡大するときは、**+**キーを押す(2段階まで拡大可)

- ・▲▼◀▶キー：表示位置を移動
- ・**-**キー：名刺を縮小



4 BACKキーを押す

手順2の画面に戻ります。

5 登録情報や裏面画像を見るときは、▶キー（または決定キー）／ ◀キーを繰り返し押す

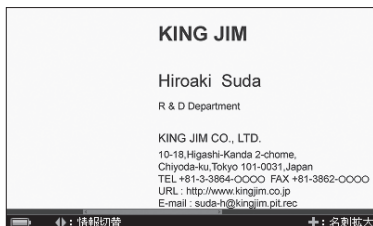

<裏面画像>



登録されている情報のみ表示されます。



MENU 押し

- ・スターをつける(→P.91)
- ・しおりの選択(→P.92)
- ・倉庫へ収納(→P.93)
- ・マイリストに登録(→P.96)
- ・表面画像の撮り直し(→P.97)
- ・裏面画像の撮影(→P.99)
- ・氏名の編集(→P.101)
- ・会社名の編集(→P.101)
- ・登録日の編集(→P.102)
- ・メモの編集(→P.103)
- ・削除(→P.106)

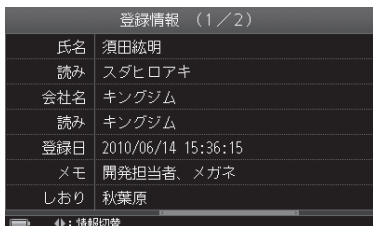

<登録情報1 / 2>

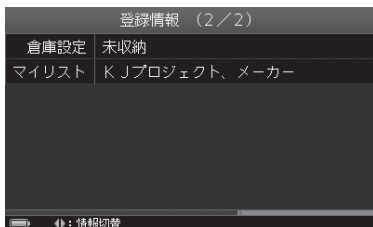

<登録情報2 / 2>

特殊サイズの名刺をセットする

特殊サイズの名刺を撮影するときは、付属の名刺スパーサーを使います。

1 名刺スパーサーに名刺をセットする

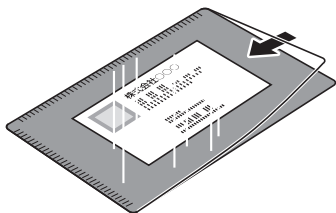

2 名刺スパーサーを名刺クリッパーに差し込み、名刺を立てる



注意

名刺スパーサーの開く側を、ストッパーにあててください。

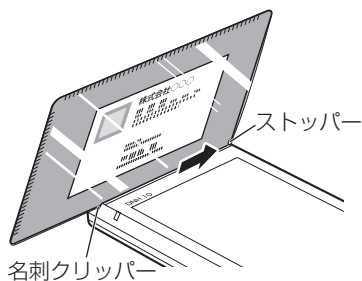

3 液晶パネルで名刺の画像を確認する(→P.44)

名刺全体が写るように調整してください。

名刺が中央に来るように調整してください。

登録内容を修正する

自動的に読み取った氏名／会社名を修正できます。

メモ

名刺を登録したあとで、各項目の内容を編集することもできます。(→P.91)

1 登録内容確認画面(→P.45)で、▲▼◀▶キーで修正項目(氏名／読み／会社名／読み)を選び、決定キーを押す

注意

氏名や会社名は、空白で登録はできません。空白で登録しようとした場合、氏名と読みは「'(登録日時)」、会社名と読みは「'(登録月)」で登録されます。

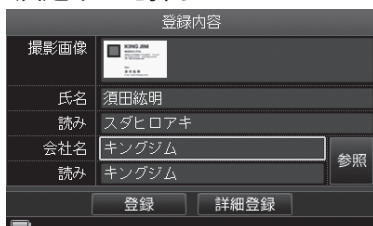

メモ

登録済みの会社名を参照して修正するときは、[参照]を選んで決定キーを押します。(→P.110の手順6)

2 内容を修正したあと、▲▼◀▶キーで[完了]を選び、決定キーを押す

・文字の入力(→P.37)

メモ

氏名／会社名を修正したときは、氏名読み入力／会社名読み入力の画面が表示されます。内容を修正したあと、[完了]を選び、決定キーを押してください。

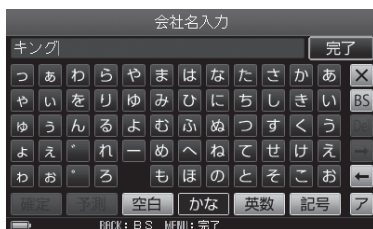

3 登録内容を修正したあと、「名刺を撮影→登録する」の手順9～11(→P.46)の操作をする

詳細情報を登録する

名刺の表面画像／氏名／会社名のほかに、登録日／スター／メモ／しおり／倉庫設定／マイリスト／裏面画像の登録ができます。

メモ

名刺を登録したあとで、各項目の内容を編集することもできます。(→P.91)

1 登録内容確認画面(→P.45)で、▲▼◀▶キーで[詳細登録]を選び、決定キーを押す

登録内容	
撮影画像	
氏名	須田敏明
読み	スタヒロアキ
会社名	キングダム
読み	キングダム
	参照
登録	
詳細登録	

2 ▲▼◀▶キーで登録したい項目を選び、決定キーを押す

- ・ 氏名/読みを修正する(→P.52)
- ・ 会社名/読みを修正する(→P.52)
- ・ 会社名を参照して修正する(→P.52)
- ・ 登録日を変更する(→P.54)
- ・ よく使う名刺にスターをつける(→P.55)
- ・ メモを登録する(→P.55)
- ・ しおりを登録する(→P.56)
- ・ 普段使わない名刺を倉庫に入れる(→P.56)
- ・ マイリストに登録する(→P.57)
- ・ 裏面画像を登録する(→P.57)

詳細登録 (1/2)	
氏名	須田敏明
読み	スタヒロアキ
会社名	キングダム
読み	キングダム
	参照
登録日	2010/6/14 15:36:15
スター	スターなし
登録	

<詳細登録画面1 / 2>
←キー ↑ ↓ ▶キー

詳細登録 (2/2)		
メモ	未登録	削除
しおり	未登録	
倉庫設定	活用名刺	
マイリスト	未登録	削除
裏面画像	未登録	削除
登録		

<詳細登録画面2 / 2>

3 詳細情報を登録したあと「名刺を撮影→登録する」の手順9～11(→P.46)の操作をする

メモ

- ・ メモ/マイリスト/裏面画像の[削除]を選ぶと、登録内容を削除できます。
- ・ 会社名(読みを含む)は最大24文字、氏名(読みを含む)は最大24文字、メモの文字数は最大200文字までです。

<登録日を変更する>

名刺を登録した日時は自動的に記録されます。登録日時は変更することができます。

1 ◀▶キーで年/月/日/時/分/秒を選び、決定キーを押す



2 ▲▼キーで数字を選び、決定キーを押す

手順1～2を繰り返し、日時を変更します。



3 日時の変更が終わったら、◀▶キーで[決定]を選び、決定キーを押す

<よく使う名刺にスターをつける>

名刺にスター(→P.91)をつけたり、外したりすることができます。

1 ◀▶キーで[はい]を選び、決定キーを押す

すでにスターがついている場合は、「スターをはずしますか?」と表示されます。

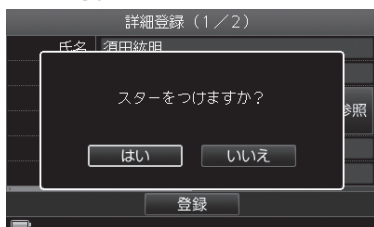

<メモを登録する>

名刺に関連する内容をメモに登録しておく、あとで確認することができます。

1 メモを入力する

・文字の入力(→P.37)

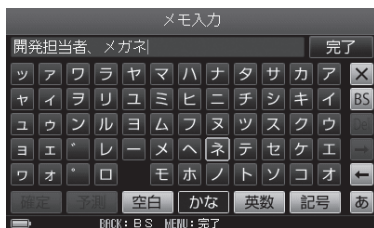

2 入力が終わったら、▲▼◀▶キーで[完了]を選び、決定キーを押す

<しおりを登録する>

名刺ごとに任意のキーワード(しおり)(→P.92)をつけて登録すると、同じしおりをつけた名刺だけを一覧表示することができます。しおりは最大120個作成できます。

1 ▲▼◀▶キーでしおりを選び、決定キーを押す(複数選択可)

選んだしおりにチェックがつけられます。

- ・ [リセット]: すべてのチェックをはずす
- ・ 新規しおりを作成する (→P.117の手順4)

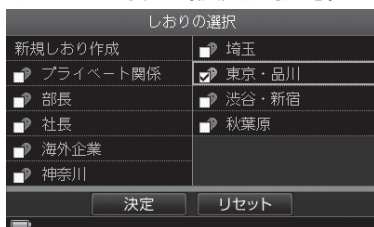

2 しおりを選択したら、▲▼◀▶キーで [決定] を選び、決定キーを押す

<普段使わない名刺を倉庫に入れる>

あまり利用しない名刺を倉庫 (→P.93) に入れておくと、必要なときだけ確認することができます。倉庫に入れた名刺 (倉庫名刺) には倉庫アイコンがつけられ、通常の名刺 (活用名刺) と区別できます。

1 ◀▶キーで [はい] を選び、決定キーを押す

すでに倉庫に収納されている場合は、「選択した名刺を倉庫から取り出しますか?」と表示されます。

注意

倉庫へ収納すると、通常表示では登録した名刺を確認できません。倉庫名刺設定で、表示する名刺の設定を変更する必要があります。

(→P.84、137)

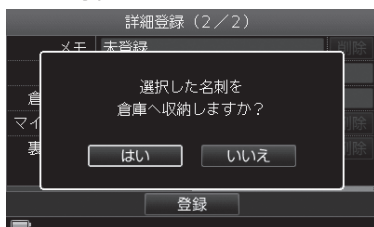

2 完了メッセージが表示されたら、決定キーを押す

<マイリストに登録する>

自分の好きな名前でフォルダ(マイリスト)(→P.96)を作成し、名刺のコピーを登録することができます。マイリストは最大120個登録できます。

1 ▲▼◀▶キーで登録先のマイリストを選び、決定キーを押す

- ・新規マイリストを作成する
(→P.121の手順2)

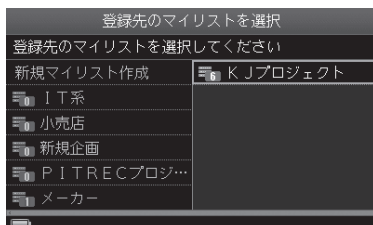

<裏面画像を登録する>

名刺の裏面画像を撮影し、登録することができます。



注意

登録できるのは画像のみで、裏面の氏名/会社名を読み取ることはできません。

1 画面の表示を確認する

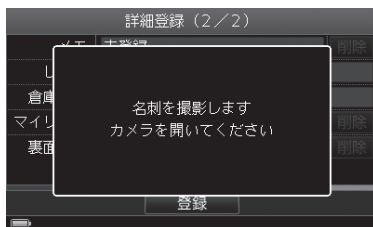

2 CAMERAキーをスライドさせ、カメラを開く

カメラが開き、自動的に名刺撮影モードに入ります。

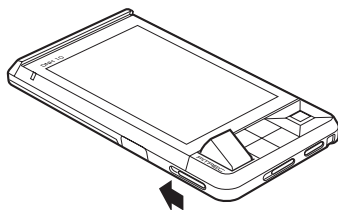

3 名刺(裏面)を名刺クリッパーに差し込み、名刺を立てる(→P.43)

4 液晶パネルで名刺の裏面画像を確認する

名刺の裏面全体が写るようにします。

- ・ ▲▼キー : 明るさを調整(7段階)
- ・ MENUキー : 撮影位置や撮影サイズを調整する(→P.48)

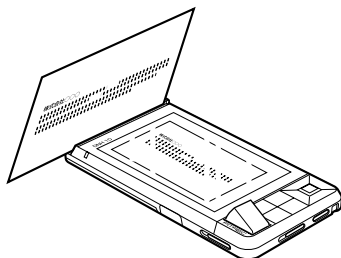

5 決定キーを押す

「ピッ」と音がして名刺が撮影されます。

6 画像を確認する

撮影画像が表示されます。

- ・ **+**キー : 名刺を拡大(▲▼◀▶キーで表示位置を移動)、**-**キーで元に戻る



7 この画像でよければ、決定キーを押す

8 「撮影画像を使用しますか?」と表示されたら、◀▶キーで[はい]を選び、決定キーを押す

 **注意**

名刺の裏面画像に自動文字認識機能(氏名/会社名の読み取り)は動きません。

氏名と会社名が重複する名刺があったときは

登録しようとしている名刺の中に、氏名と会社名が重複する名刺があったときは、お知らせメッセージが表示され、重複名刺の内容を確認することができます。

注意

名刺撮影／登録時には、登録された名刺の氏名／会社名（読みを含む）の情報をもとに重複名刺の確認をおこなっています。

1 ◀▶キーで[はい]を選び、決定キーを押す

注意

[いいえ] を選ぶと、すべて別の名刺として登録されます。

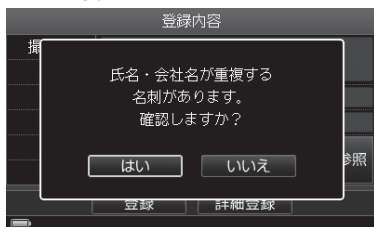

2 ▲▼◀▶キーで[上書き]／[別で追加]／[画像差替]／[スキップ]を選び、決定キーを押す

- ・ [上書き] : 上書きして登録
- ・ [別で追加] : 別の名刺として登録
- ・ [画像差替] : 名刺画像のみを差し替え
- ・ [スキップ] : 今回撮影した名刺の登録を中止



保存名刺：登録済みの名刺

追加名刺：これから登録する名刺

メモ

- ・ 保存名刺／追加名刺の画像を選んで決定キーを押すと、大きな画像から名刺を確認できます。BACKキーを押すと、手順2の画面に戻ります。
- ・ バックアップデータの展開中には、「以降すべて」が表示されます。「以降すべて」にチェックをつけると、今回の展開中の名刺について、重複名刺すべてを同じ内容で処理できます。

3 ◀▶キーで[はい]を選び、決定キーを押す



重複名刺が複数あるときは、手順2～3が繰り返されます。

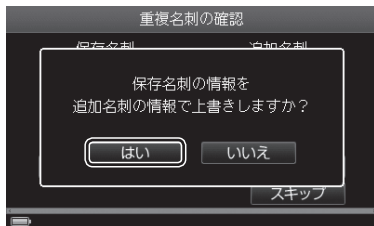

<例：[上書き]を選んだ場合>

4 登録完了メッセージが表示されたら、決定キーを押す

バックアップデータの展開中に重複名刺があったとき

バックアップデータの展開中に、右のようなお知らせメッセージが表示されます。

- ・ [確認する]：手順2へ(→P.59)
- ・ [すべて上書き]：以降のすべての重複を上書き



バックアップデータの展開中データの氏名/会社名(読みを含む)に加え、すべての情報をもとに重複名刺の確認をおこなっています。

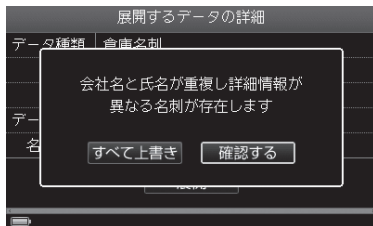

連続撮影モードで撮影→登録する

最大8枚の名刺を連続して撮影、登録することができます。

1 CAMERAキーをスライドさせる

カメラが開きます。

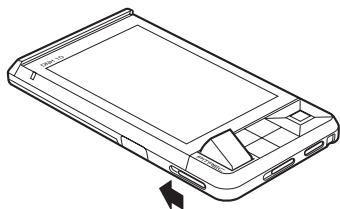

2 **+**キー/**-**キーを押す

連続撮影モード(連続撮影 ON)になります。



通常モードに戻るときは、もう一度

+キー/**-**キーを押します。



3 名刺をセットし、撮影する

「名刺を撮影→登録する」の手順2～5(→P.43)の操作後、決定キーを押す操作を繰り返します。

4 すべての名刺を撮影したら、BACKキーを押す

登録画面に進みます。

5 ◀▶キーで[はい]を選び、決定キーを押す

撮影枚数が表示されます。

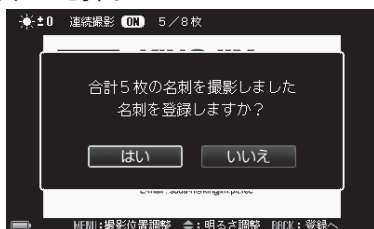

氏名／会社名の読み取りが始まります。



上限の8枚に達した場合は、右のように表示されますので、決定キーを押してください。氏名／会社名の読み取りが始まります。

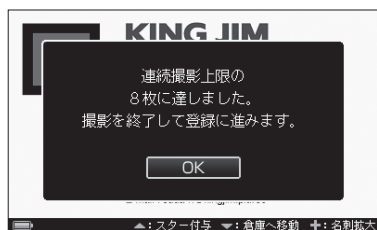

6 読み取りが終了したら、名刺の登録内容を確認し、登録する

「名刺を撮影→登録する」の手順7～10(→P.45)の操作を繰り返します。

- ・ [すべて登録] を選択すると、連続撮影した他の名刺について、同じ内容で登録できます。すべて中止する場合は[すべて中止]を選択します。
- ・ 氏名と会社名が重複する名刺があったときは(→P.59)

7 「名刺の登録が完了しました」と表示されたら、決定キーを押す

名刺データの編集・管理はPC編集ソフト「PITREC on PC」で

PC編集ソフト「PITREC on PC」を使うと、ピットレックで登録した名刺データを、パソコン上で簡単に編集することができます。

「PITREC on PC」は弊社ホームページ(<http://www.kingjim.co.jp/>)から無償でダウンロードできます。

※お持ちの「ピットレック」本体で使用していたmicroSDカードと、microSD/microSDHCスロット、またはmicroSD/microSDHCカードを読み取り可能な外部装置が必要ですのでご用意ください。

5 探す

📁 会社名で探す

登録された会社名と会社名読み情報をもとに、自動的に五十音順の会社名フォルダに保存されます。会社名から目的の名刺を探することができます。

1 ▲▼◀▶キーで📁を選び、決定キーを押す

会社ごとに、五十音順で最初に来る名刺が表示されています。

- ・ **+** **-** キー：表示の切り替え(→P.67)
- ・ 検索アイコン／タブ／名刺の選び方(→P.66)

メモ

検索アイコンを選ぶと、機能説明がポップアップ表示されます。

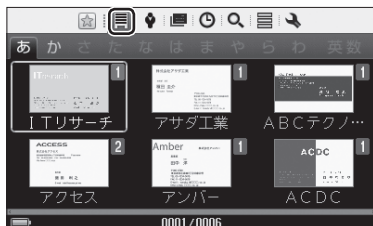

<会社名分類画面>

2 ▲キーを押したあと、◀▶キーで「あ」～「わ」、「英数」タブを選び、決定キーを押す

「あ」～「わ」、「英数」で始まる会社名の会社フォルダから選びます。

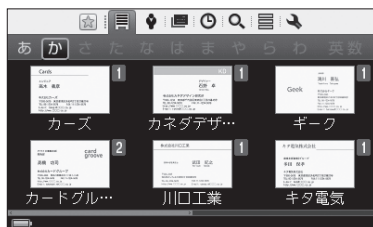

3 ▼キーを押したあと、▲▼◀▶キーで会社名を選び、決定キーを押す



MENU 押し

- ・スターで絞り込み(→P.86)
- ・しおりで絞り込み(→P.87)
- ・キーワード検索(→P.89)
- ・会社フォルダ管理(→P.109)
- ・複数選択(→P.115)



フォルダの中にある名刺の枚数

4 ▲▼◀▶キーで氏名を選び、決定キーを押す



MENU 押し

- ・名刺の並べ替え(→P.90)
- ・スターで絞り込み(→P.86)
- ・しおりで絞り込み(→P.87)
- ・キーワード検索(→P.89)
- ・名刺管理(→P.91)
- ・複数選択(→P.104)



<名刺表示画面(会社名分類)>

5 名刺を確認する(→P.49)



メモ

BACKキーを押すと、名刺表示画面(会社名分類)に戻ります。



<名刺表面画像>

検索画面の種類について

ピットレックの検索画面について、本書では以下のような名称をつけて説明しています。

・ 会社名分類画面

登録されている会社ごとに分類され、会社ごとに五十音順で最初に来る名刺が表示されています。会社名を選んで決定キーを押すと、名刺表示画面に移ります。

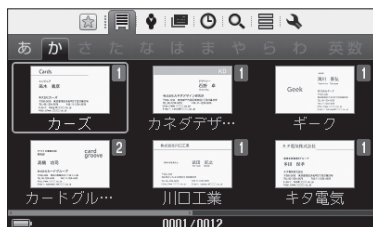

・ 名刺表示画面

登録されている名刺が表示されます。会社名分類／氏名分類／履歴順／登録日順／キーワード検索結果／マイリストの各画面で表示されます。



検索アイコン／タブ／名刺の選び方

画面上部の検索アイコンを選んで決定キーを押すと、先頭のタブ内にある最初の名刺にカーソルが移動します。

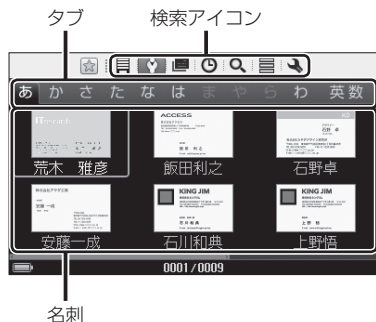

<例>検索アイコン→タブ→名刺の選び方

- ① ◀▶キーで検索アイコンを選び、決定キーを押す
- ② ▲キーを押す
- ③ ◀▶キーで「あ」～「英数」タブを選び、決定キーを押す
- ④ ▼キーを押す
- ⑤ ▲▼◀▶キーで名刺を選ぶ
次ページがあるときは、▶キーを繰り返し押すと表示されます。

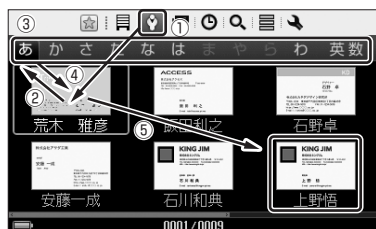

<例>名刺→タブ→検索アイコンの選び方

- ① ▲キーを押す
- ② ▲キーを押す
- ③ ▲キーを押す



上記の手順①でBACKキーを押すと、検索アイコンにカーソルが移動します。





検索画面の表示を切り替える

リスト表示／6枚表示／1枚表示に切り替えることができます。お好きな表示を選んでください。

1 キー／キーを押して、表示を切り替える



メモ

選んだ表示画面は、電源のON／OFFをおこなっても引き継がれます。表示を切り替えたいときは、再度キー／キーを押してください。



<リスト表示>

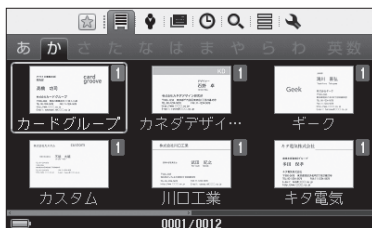

<6枚表示>



<1枚表示>

ショートカット機能ですばやく探す

ショートカット機能を使うと、目的の名刺をすばやく探すことができます。

1 ▲▼◀▶キーで「あ」～「わ」、「英数」タブを選び、決定キーを押す

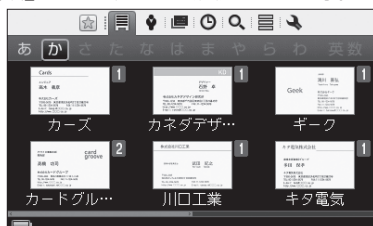

2 ▲▼キーで会社名の頭文字を選び、決定キーを押す

選んだ頭文字をもつ会社フォルダまで、カーソルが移動します。



登録されていない会社名の頭文字は表示されません。

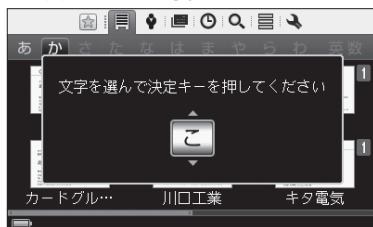

<名刺表示画面／名前順表示の場合>

1 ▲▼◀▶キーで表示されている会社名を選び、決定キーを押す



2 ▲キーを押して会社名にカーソルをあわせ、決定キーを押す



3 ▲▼キーで氏名の頭文字を選び、決定キーを押す

選んだ頭文字をもつ名刺まで、カーソルが移動します。



メモ

登録されていない名前の頭文字は表示されません。

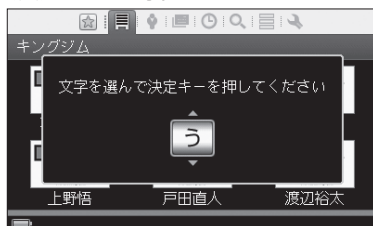

<登録日順表示の場合>

「名刺の並べ順」を「登録日順表示」に設定しているときは（→P.90）、登録年月のショートカット機能を利用できます。

1 ▲▼◀▶キーで会社名を選び、決定キーを押す



2 ▲キーを押して会社名にカーソルをあわせ、決定キーを押す



3 ▲▼キーで登録年月を選び、決定キーを押す

選んだ年月に登録した名刺までカーソルが移動します。



名刺を登録していない年月は表示されません。

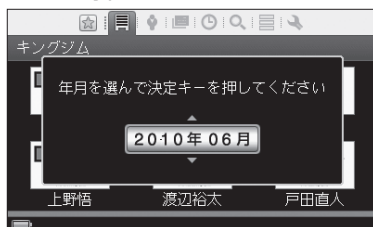

氏名で探す

登録された氏名読み情報をもとに、自動的に五十音順に名刺が表示されます。登録された氏名で名刺を探ることができます。

1 ▲▼◀▶キーで👤を選び、決定キーを押す

五十音順に名刺が表示されています。

- ・ **+** **-** キー：表示の切り替え(→P.67)
- ・ 検索アイコン/タブ/名刺の選び方(→P.66)



<名刺表示画面(氏名分類)>

2 ▲キーを押したあと、◀▶キーで「あ」～「わ」、「英数」タブを選び、決定キーを押す



3 ▼キーを押したあと、▲▼◀▶キーで氏名を選び、決定キーを押す

MENU 押し

- ・ スターで絞り込み(→P.86)
- ・ しおりで絞り込み(→P.87)
- ・ キーワード検索(→P.89)
- ・ 名刺管理(→P.91)
- ・ 複数選択(→P.104)



4 名刺を確認する(→P.49)



<名刺表面画像>

ショートカット機能ですばやく探す

1 ▲▼◀▶キーで「あ」～「わ」、「英数」タブを選び、決定キーを押す



2 ▲▼キーで氏名の頭文字を選び、決定キーを押す

選んだ頭文字をもつ氏名までカーソルが移動します。



登録されていない名前の頭文字は表示されません。

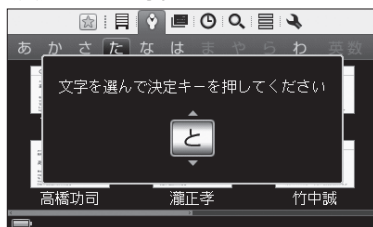

閲覧履歴で探す



名刺画像や登録内容を閲覧した履歴は自動的に記録され、閲覧日時の新しいものから順に並べられています。閲覧履歴から目的の名刺を探することができます。名刺の画像（表面／裏面）や登録情報を表示した場合に、閲覧履歴として記録されます。

注意

リスト表示／6枚表示／1枚表示の検索画面を表示しただけでは、閲覧履歴として残りません。

1 ▲▼◀▶キーで を選び、決定キーを押す

閲覧日時の新しいものから順に表示されています。

- ・   キー：表示の切り替え(→P.67)
- ・ 検索アイコン／タブ／名刺の選び方(→P.66)

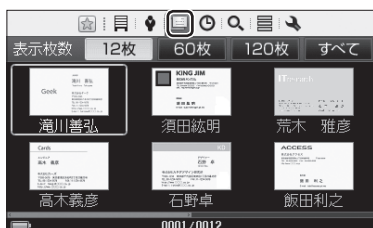

<名刺表示画面(履歴順)>

2 ▲キーを押したあと、◀▶キーで [12枚] / [60枚] / [120枚] / [すべて] のいずれかを選び、決定キーを押す

表示する枚数を選ぶことができます。最新の履歴から、12枚だけを表示する場合は、[12枚] を選んで決定キーを押します。

同様に[60枚]、[120枚]、[すべて] と表示する枚数を選べます。



3 ▼キーを押したあと、▲▼◀▶キーで氏名を選び、決定キーを押す



MENU 押し

- ・スターで絞り込み(→P.86)
- ・しおりで絞り込み(→P.87)
- ・キーワード検索(→P.89)
- ・名刺管理(→P.91)
- ・複数選択(→P.104)



4 名刺を確認する(→P.49)



<名刺表面画像>

🕒 登録日で探す

名刺を登録した日時は自動的に記録され、登録日時の新しいものから順に並べられています。名刺を登録した日時から名刺を探することができます。

1 ▲▼◀▶キーで🕒を選び、決定キーを押す

登録日の新しいものから順に表示されています。

- ・ **+** **-** キー：表示の切り替え(→P.67)
- ・ 検索アイコン/タブ/名刺の選び方(→P.66)



<名刺表示画面(登録日順)>

2 ▲▼◀▶キーで氏名を選び、決定キーを押す

 MENU 押し

- ・ スターで絞り込み(→P.86)
- ・ しおりで絞り込み(→P.87)
- ・ キーワード検索(→P.89)
- ・ 名刺管理(→P.91)
- ・ 複数選択(→P.104)



3 名刺を確認する(→P.49)



<名刺表面画像>

カレンダーから探す

「会ったのは、1週間くらい前だった」というときは、カレンダーから登録日を指定して、名刺を探ることができます。

1 「登録日で探す」の手順2の画面(→P.75)で、▲▼◀▶キーで[カレンダー]を選び、決定キーを押す



2 ▲▼◀▶キーで登録日を選び、決定キーを押す

- ・ [<]: 前月のカレンダーを表示
- ・ [>]: 次月のカレンダーを表示
- ・ ▲▼◀▶キー: カーソルを移動



注意

名刺が登録されていない日付を選んで決定キーを押しても、反応しません。



登録枚数を表示

3 ▲▼◀▶キーで氏名を選び、決定キーを押す



4 名刺を確認する(→P.49)

🔍 キーワードで探す

任意のキーワードで絞り込んだ名刺の中から、目的の名刺を探します。検索対象は、名刺すべて／氏名／会社名／メモから選べます。

1 ▲▼◀▶キーで🔍を選び、決定キーを押す

- ・検索アイコン／タブ／名刺の選び方(→P.66)

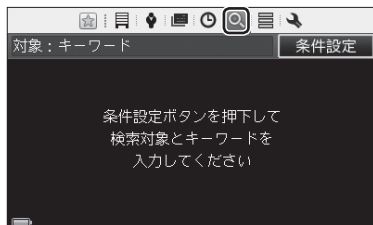

<キーワード検索画面>

2 決定キーを押す

3 ▲▼◀▶キーで検索対象(すべて／氏名／会社名／メモ)を選ぶ

名刺の登録情報から、以下の内容を対象として検索を実行します。

- ・氏名 : 氏名(読みを含む)の箇所
- ・会社名 : 会社名(読みを含む)の箇所
- ・メモ : メモの箇所
- ・すべて : 氏名／会社名／メモの箇所

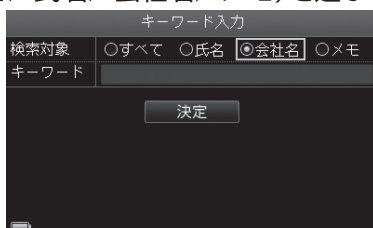

4 ▲▼◀▶キーでキーワード入力エリアを選び、決定キーを押す

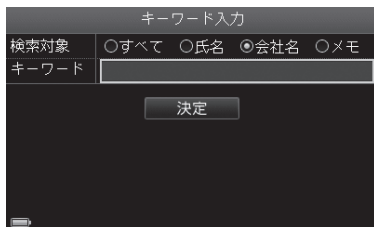

5 キーワードを入力する(最大50文字)

・文字の入力(→P.37)

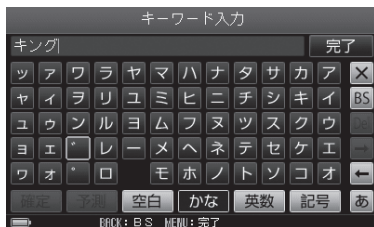

6 入力が終わったら、▲▼◀▶キーで [完了] を選び、決定キーを押す

※MENUキーを押して完了することもできます。

7 ▲▼◀▶キーで [決定] を選び、決定キーを押す

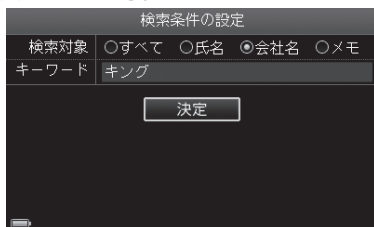

8 検索結果を確認する

- ・ **+** **-** キー：表示の切り替え(→P.67)
- ・ **[条件設定]**：条件を変えて再検索



「該当する名刺がありません」と表示されたときは、決定キーを押して、検索内容の変更をおこなってください。



<名刺表示画面(キーワード検索結果)>

9 ▲▼◀▶キーで氏名を選び、決定キーを押す



- ・ 名刺の並べ替え(→P.90)
- ・ スターで絞り込み(→P.86)
- ・ しおりで絞り込み(→P.87)
- ・ 名刺管理(→P.91)
- ・ 複数選択(→P.104)



10 名刺を確認する(→P.49)



<名刺表面画像>

ショートカット機能ですばやく探す

<名前順／会社名順表示の場合>

- 1 キーワード検索結果画面で、検索キーワードにカーソルを移動し、決定キーを押す



<キーワード検索結果画面>

- 2 ▲▼キーで文字を選び、決定キーを押す

選んだ頭文字をもつ氏名／会社名の名刺までカーソルが移動します。



登録されていない名前の頭文字は表示されません。

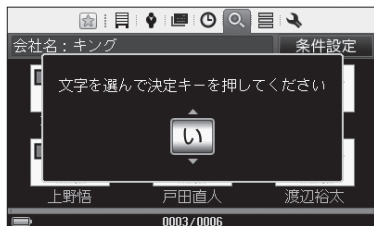

<登録日順表示の場合>

- 1 キーワード検索結果画面で、検索キーワードにカーソルを移動し、決定キーを押す

- 2 ▲▼キーで登録年月を選び、決定キーを押す

選んだ年月に登録した名刺までカーソルが移動します。



名刺を登録していない年月は表示されません。

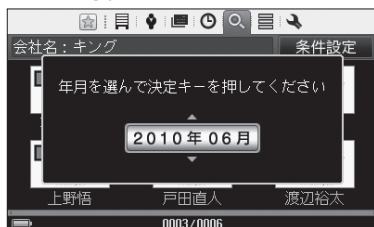

☰ マイリストで探す

好きな名前をつけて作成したマイリスト(→P.96)から、目的の名刺を探します。

1 ▲▼◀▶キーで☰を選び、決定キーを押す

マイリスト一覧画面が表示されます。

- ・新規マイリストを作成する(→P.121の手順2)
- ・検索アイコン/タブ/名刺の選び方(→P.66)

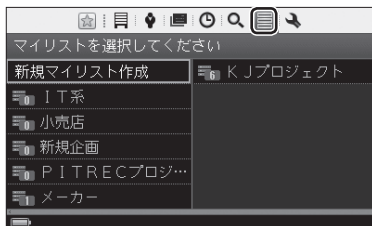

<マイリスト一覧画面>

2 ▲▼◀▶キーでマイリストを選び、決定キーを押す

- ・**+** **-** キー：表示の切り替え(→P.67)



MENU 押し

- ・スターで絞り込み(→P.86)
- ・しおりで絞り込み(→P.87)
- ・新規マイリストの作成(→P.121)
- ・マイリストの移動(→P.122)
- ・マイリスト名の編集(→P.123)
- ・マイリストを削除(→P.124)

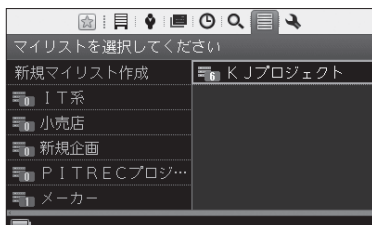

3 ▲▼◀▶キーで氏名を選び、決定キーを押す



<名刺表示画面(マイリスト)>

4 名刺を確認する(→P.49)



<名刺表面画像>

ショートカット機能ですばやく探す

<名前順／会社名順表示の場合>

- 1 名刺表示画面(マイリスト)で、マイリスト名にカーソルを移動し、決定キーを押す



- 2 ▲▼キーで文字を選び、決定キーを押す

選んだ頭文字をもつ氏名／会社名の名刺までカーソルが移動します。



登録されていない名前の頭文字は表示されません。

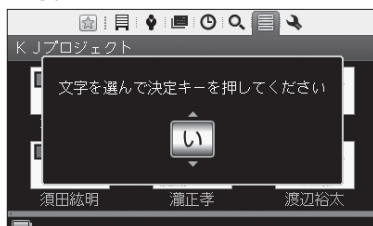

<登録日順表示の場合>

1 マイリスト一覧画面で、マイリスト名を選び、決定キーを押す

2 ▲▼キーで登録年月を選び、決定キーを押す

選んだ年月に登録した名刺までカーソルが移動します。



メモ

名刺を登録していない年月は表示されません。

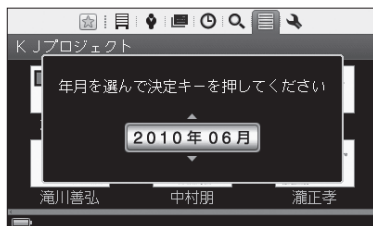

倉庫名刺を探す

倉庫(→P.93)に入れておいた倉庫名刺を探して、内容を確認します。

1 ▲▼◀▶キーで を選び、決定キーを押す

設定メニュー画面が表示されます。

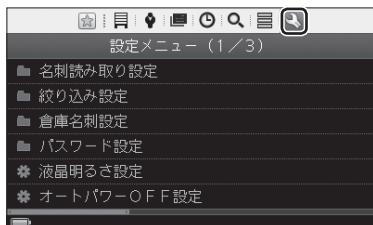

<設定メニュー画面>

2 ▲▼◀▶キーで「倉庫名刺設定」を選び、決定キーを押す

3 ▲▼キーで「表示名刺設定」を選び、決定キーを押す

4 ▲▼キーで「すべての名刺を表示」／「倉庫名刺のみ表示」を選び、決定キーを押す

- ・すべての名刺を表示：倉庫名刺は倉庫アイコン()つきで表示されます。
- ・倉庫名刺のみ表示：倉庫名刺だけが表示されます。

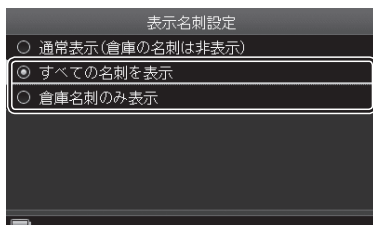

5 「設定を変更しました」と表示されたら、決定キーを押す

6 ▲▼◀▶キーで / / / を選び、決定キーを押す

7 ▲▼◀▶キーで倉庫名刺を選び、決定キーを押す



倉庫アイコン

<「すべての名刺を表示」を選んだ場合>

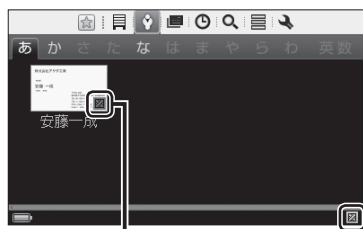

倉庫アイコン

<「倉庫名刺のみ表示」を選んだ場合>

8 名刺を確認する(→P.49)



メモ

通常モードに戻すときは、手順4(→P.84)で「通常表示(倉庫の名刺は非表示)」を選び、決定キーを押してください。

絞り込み機能で探す

スター／しおり／キーワードで、名刺を絞り込んで探すことができます。

スター名刺で絞り込む

スターをつけた名刺のみを表示して、目的の名刺を探します。

1 ▲▼◀▶キーで☆を選び、決定キーを押す



<例：名刺表示画面(氏名分類)>

スター名刺のあるタブと、スター名刺のみの表示に変わります。

スター表示が黄色になります。

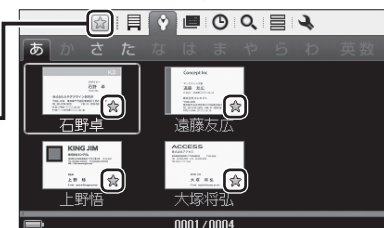

2 名刺を検索する

3 絞り込みを解除するときは、▲▼◀▶キーで☆を選び、決定キーを押す

通常モードに戻ります。



MENUキー押しでの操作で、スター名刺で絞り込むこともできます。

①各検索画面でMENUキーを押す

※名刺にカーソルを移動した状態で、MENUキーを押してください。

- ②メニューから、▲▼キーで「スターで絞り込み」を選び、決定キーを押す
スター名刺のあるタブ／スター名刺のみの表示に変わります。
- ③名刺を検索する
- ④スターによる絞り込みを解除するときは、名刺を選んだ状態でMENUキーを押す
- ⑤メニューから、▲▼キーで「スターによる絞り込みの解除」を選び、決定キーを押す
通常モードに戻ります。

しおりで絞り込む

しおりをつけた名刺のみを表示して、目的の名刺を探します。

1 各検索画面でMENUキーを押す



注意

名刺にカーソルを移動した状態で、MENUキーを押してください。



<例：名刺表示画面(氏名分類)>

2 メニューから、▲▼キーで「しおりで絞り込み」を選び、決定キーを押す

3 ▲▼◀▶キーでしおりを選び、決定キーを押す(複数選択可)

選んだしおりにチェックがつけられます。

- ・ [リセット]：すべてのチェックをはずす

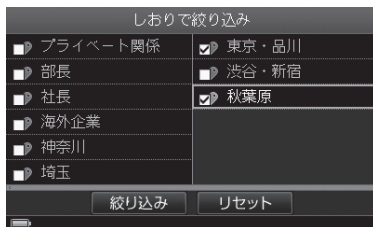

4 ▲▼◀▶キーで[絞り込み]を選び、決定キーを押す

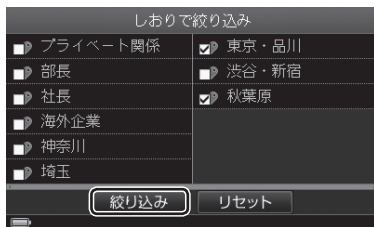

5 「設定を変更しました」と表示されたら、決定キーを押す

選んだしおりがつけられた名刺のあるフォルダ／名刺のみが表示されます。



しおりアイコンは、しおりで絞り込みをおこなっているときに表示されます。

6 名刺を検索する

7 絞り込みを解除するときは、手順1～2の操作をする(→P.87)

8 ▲▼◀▶キーで[リセット]を選び、決定キーを押す

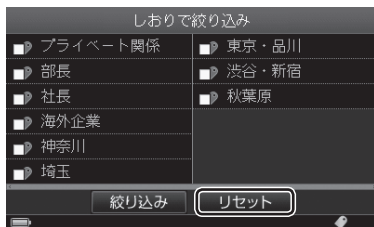

9 ◀キーで[絞り込み]を選び、決定キーを押す

10 「設定を変更しました」と表示されたら、決定キーを押す

通常モードに戻ります。

キーワードで絞り込む

今現在選択している検索機能ごとに絞り込みます。会社名のフォルダ内で絞り込むと、その会社名のフォルダ内で検索します。閲覧履歴で表示枚数を選択している場合、しおりで絞り込みをおこなっている場合、倉庫表示設定で表示を変更している場合も同様に、その結果から絞り込みをします。

- 1 各検索画面でMENUキーを押す(→P.87の手順1)
- 2 メニューから、▲▼キーで「キーワード検索」を選び、決定キーを押す



注意

キーワード検索画面では、「キーワード検索」は表示されません。

- 3 検索対象を選び、キーワードを入力して検索する
「キーワードで探す」の手順3～7の操作(→P.77)をします。

4 検索結果を確認する

- ・ キー：表示の切り替え(→P.67)
- ・ [条件設定]：条件を変えて再検索



メモ

「該当する名刺はありません 検索条件を変更してください」と表示されたら、決定キーを押し、再検索してください。



MENU 押し

- ・ 名刺の並べ替え(→P.90)

- 5 キーワードによる絞り込みを解除するときは、▲▼◀▶キーで [終了] を選び、決定キーを押す
通常モードに戻ります。



<名刺表示画面(キーワード検索結果)>



名刺を並べ替える

名刺表示画面(会社名分類/キーワード検索結果/マイリスト)(→P.65)では、名刺の並べ替え(名前順表示/会社名順表示/閲覧履歴順表示/登録日順表示)ができます。

- 1 名刺表示画面(会社名分類/キーワード検索結果/マイリスト)(→P.65)で、MENUキーを押す
- 2 メニューから、▲▼キーで「名刺の並べ替え」/「マイリスト名刺の並べ替え」を選び、決定キーを押す
- 3 ▲▼キーで並び順(名前順表示/会社名順表示/閲覧履歴順表示/登録日順表示)を選び、決定キーを押す

選んだ並び順で名刺が表示されます。

メモ

- ・ 名刺表示画面(会社名分類)では、「会社名順表示」は表示されません。
- ・ 名刺表示画面(マイリスト)の場合は、「マイリスト順表示」が表示されます。

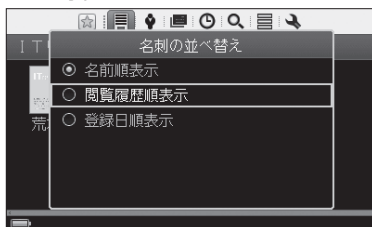

注意

選んだ並び順は、電源をOFFにしても記憶されています。名刺を並べ替えるときは、再度、上記の手順で変更してください。

6 管理する

名刺を管理する

スター／しおり／倉庫／マイリストなどを利用すると、検索性をよくすることができます。また、名刺の登録内容の変更、画像の撮り直しなどができます。

スターをつける／はずす

よく使う名刺にはスターをつけると便利です。登録した名刺画像にスター（☆）が表示され、見分けやすくなります。スター名刺だけを絞り込んで表示することもできるので、検索しやすくなります。

1 名刺表示画面(→P.65)で名刺を選び、決定キーを押す

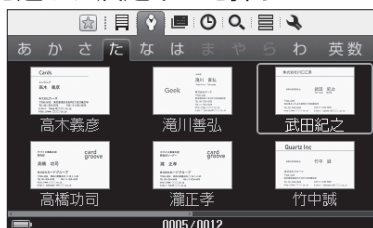

<例：名刺表示画面(氏名分類)>

2 ▲キーを押して、スターをつける／はずす

▲キーを押すたびに、スターをつける／はずす、を繰り返します。



MENUキー押しの操作で、スターをつける／はずすこともできます。

①名刺表示画面で名刺を選び、MENUキーを押す

②メニューから、▲▼キーで「名刺管理」を選び、決定キーを押す

③メニューから、▲▼キーで「スターをつける」／「スターをはずす」を選び、決定キーを押す

④「スターをつけました」／「スターをはずしました」と表示されたら、決定キーを押す

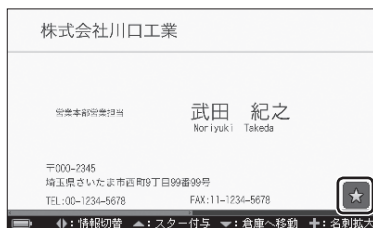

しおりを登録する

任意のキーワードで作成したしおりを名刺に登録しておく、しおりごとに検索できて便利です。1枚の名刺に対して、最大120個のしおりを登録できます。

1 名刺表示画面(→P.65)で名刺を選び、決定キーを押す



<例：名刺表示画面(氏名分類)>

2 MENUキーを押す

3 メニューから、▲▼キーで「しおりの選択」を選び、決定キーを押す

4 ▲▼◀▶キーでしおりをを選び、決定キーを押す(複数選択可)

チェックをはずすときは、もう一度しおりをを選び、決定キーを押します。

- ・ [リセット]：すべてのチェックをはずす
- ・ 新規しおりを作成する (→P.117の手順4)

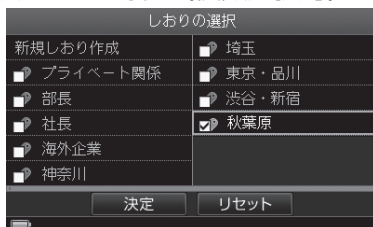

メモ

複数選択モードでしおりをつける場合、選んだ名刺のいくつかにつけられているしおりには、グレーでチェックが入っています。選択したすべての名刺につけられているしおりには、ブラックでチェックが入っています。一度チェックをはずすと、複数選択したすべての名刺のチェックがはずれます。

5 ▲▼◀▶キーで[決定]を選び、決定キーを押す

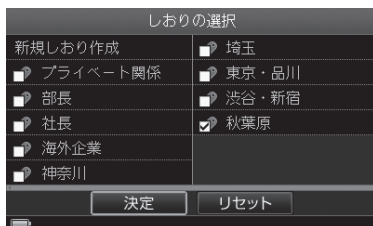

6 「しよりを編集しました」と表示されたら、決定キーを押す

倉庫に入れる／倉庫から取り出す

■ 倉庫に入れる

あまり利用しない名刺を倉庫に入れておくと、必要なときだけ確認することができます。倉庫に入れた名刺(倉庫名刺)には倉庫アイコンがつけられ、通常の名刺(活用名刺)と区別できます。

注意

倉庫に入れた名刺もメモリを使用します。

1 名刺表示画面(→P.65)で名刺を選び、決定キーを押す



<例：名刺表示画面(氏名分類)>

2 MENUキーを押す

3 メニューから、▲▼キーで「倉庫へ収納」を選び、決定キーを押す

4 ◀▶キーで[はい]を選び、決定キーを押す

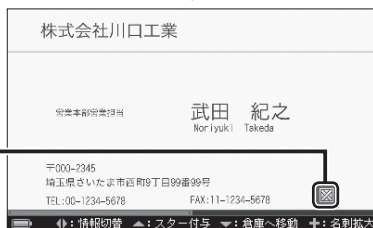
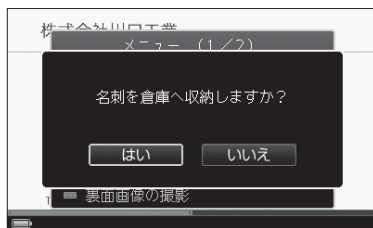

倉庫アイコンが表示
されます。

5 BACKキーを押して戻るときにメッセージが表示されたら、決定キーを押す

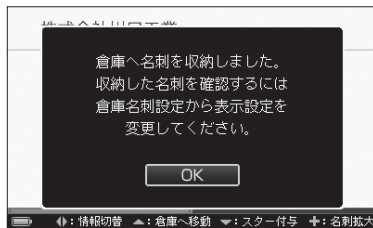

メモ

次の方法で、倉庫に入れることもできます。

- ①名刺表示画面で名刺を選び、決定キーを押す
- ②▼キーを押して、倉庫に入れる
- ③BACKキーを押す
- ④メッセージが表示されたら、決定キーを押す
名刺表示画面に戻ります。

■ 倉庫から取り出す

倉庫名刺を倉庫から取り出して、通常の名刺（活用名刺）として一覧表示させるように、設定を戻すことができます。

1 「倉庫名刺設定」を「すべての名刺を表示」または「倉庫名刺のみ表示」に変更する(→P.137)

倉庫名刺は、倉庫アイコンつきで表示されています。

以下は、「すべての名刺を表示」に設定した場合の手順です。

2 名刺表示画面(→P.65)で倉庫名刺を選び、決定キーを押す



倉庫アイコン

<例：名刺表示画面(氏名分類)>

3 MENUキーを押す

4 メニューから、▲▼キーで「倉庫から取り出す」を選び、決定キーを押す

5 ◀▶キーで[はい]を選び、決定キーを押す

6 「倉庫から取り出しました」と表示されたら、決定キーを押す 倉庫アイコンが消えます。

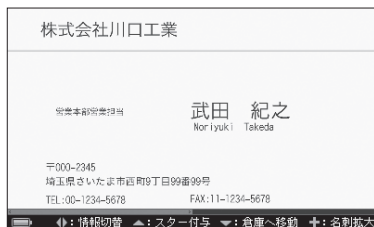

メモ

次の方法で、倉庫から取り出すこともできます。

- ①名刺表示画面で倉庫名刺を選び、決定キーを押す
- ②▼キーを押して、倉庫から取り出す
倉庫アイコンが消えます。
- ③BACKキーを押す
- ④メッセージが表示されたら、決定キーを押す
名刺表示画面に戻ります。

マイリストに登録する

任意の名前をつけてフォルダ(マイリスト)を作り、名刺のコピーを登録できます。たとえば進行中のプロジェクト名でマイリストを作り、メンバーを登録します。複数のマイリストに同じ人の名刺を入れることもできます。もとの名刺データは保存されているので、自分の好きなやり方で名刺を管理することができます。

1 名刺表示画面(→P.65)で名刺を選び、決定キーを押す



<例：名刺表示画面(氏名分類)>

2 MENUキーを押す

3 メニューから、▲▼キーで「マイリストに登録」を選び、決定キーを押す

4 ▲▼◀▶キーで登録するマイリストを選び、決定キーを押す

- ・新規マイリストを作成する(→P.121の手順2)

注意

すでに登録しているマイリストには登録できません。選択した場合は「登録を解除しますか」というメッセージが表示されます。[はい]を選んで決定キーを押すと、登録から解除されます。

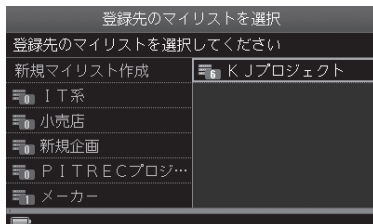

5 ◀▶キーで[はい]を選び、決定キーを押す

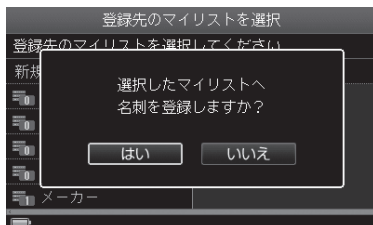

6 「マイリストへ登録しました」と表示されたら、決定キーを押す

表面画像を撮り直す

名刺の表面画像を撮り直すことができます。

1 名刺の表面画像を表示して、MENUキーを押す

注意

名刺表示画面(→P.65)で名刺を選んだ状態でMENUキーを押したときは、「表面画像の撮り直し」は表示されません。



- 2 メニューから、▲▼◀▶キーで「表面画像の撮り直し」を選び、決定キーを押す

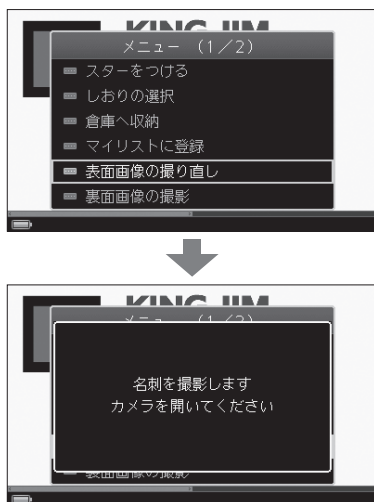

- 3 カメラを開き、名刺をセットして撮影する
「名刺を撮影→登録する」の手順1～6の操作をします。(→P.43)

- 4 ◀▶キーで[はい]を選び、決定キーを押す

・ [いいえ]：画像だけを登録→手順6へ



氏名／会社名の読み取りが始まります。

[スキップ]：読み取り中止→手順6へ

・ 氏名と会社名が重複する名刺があったときは(→P.59)



5 読み取り結果を確認し、◀▶キーで[結果を適用]を選び、決定キーを押す

注意

- ・ [結果を無視] を選ぶと、もとの画像のまま登録されます。
- ・ 文字の種類や撮影環境により、読み取れない場合があります。

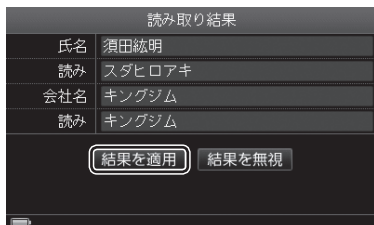

6 「撮影画像を登録しました。カメラを閉じてください」と表示されたら、カメラを閉じる

注意

手順4で[スキップ]を押した場合、または文字認識をOFFに設定している場合(→P.132)は、氏名と読みは「'(登録日時)」、会社名と読みは「'(登録月)」で登録されます。

裏面画像を撮影する／撮り直す／削除する

名刺の裏面画像を撮影／撮り直す／削除することができます。

注意

裏面画像の文字情報は読み取りません。

1 名刺の表面画像（または裏面画像）を表示して、MENUキーを押す

注意

名刺表示画面(→P.65)で名刺を選んだ状態でMENUキーを押したときは、「裏面画像の撮影」/「裏面画像の撮り直し/削除」は表示されません。



<例: 裏面画像>

2 メニューから、▲▼◀▶キーで「裏面画像の撮影」／「裏面画像の撮り直し／削除」を選び、決定キーを押す

メモ

裏面画像が登録済みの場合は「裏面画像の撮り直し／削除」と表示されます。下記の「[裏面画像の撮り直し／削除]を選んだときは」を参照してください。

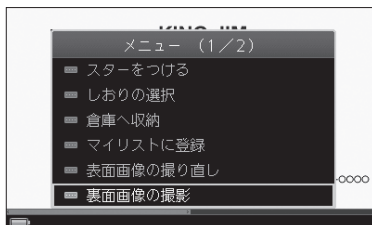

3 「名刺を撮影します カメラを開いてください」と表示されたら、カメラを開き、名刺をセットして撮影する

「名刺を撮影→登録する」の手順1～6の操作をします。(→P.43)

4 「撮影名刺を登録しますか？」と表示されたら、◀▶キーで [はい] を選び、決定キーを押す

5 「撮影画像を登録しました。カメラを閉じてください」と表示されたら、カメラを閉じる

「裏面画像の撮り直し／削除」を選んだときは

1 ◀▶キーで[撮り直し]または[削除]を選び、決定キーを押す

・ [撮り直し]→上記の手順3～5の操作をする

・ [削除]→下記の手順2へ

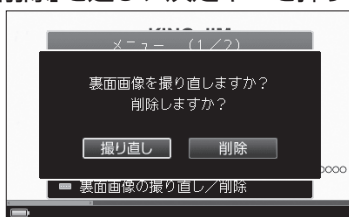

2 「裏面画像を削除しますか？」と表示されるので、[はい] を選んで決定キーを押す

3 「削除しました」と表示されたら、決定キーを押す

氏名／会社名を編集する

1 名刺の表面画像を表示して、MENUキーを押す



注意

名刺表示画面(→P.65)で名刺を選んだ状態でMENUキーを押したときは、「氏名の編集」／「会社名の編集」は表示されません。



2 メニューから、▲▼◀▶キーで「氏名の編集」／「会社名の編集」を選び、決定キーを押す

次ページを表示するときは、▶キーを押します。

・会社名の編集(→P110の手順5)

3 氏名を編集する

・文字の入力(→P.37)



<「氏名の編集」を選んだ場合>

4 編集が終わったら、▲▼◀▶キーで [完了] を選び、決定キーを押す

5 読みを編集する

・文字の入力(→P.37)



注意

読みにひらがなは入力できません。

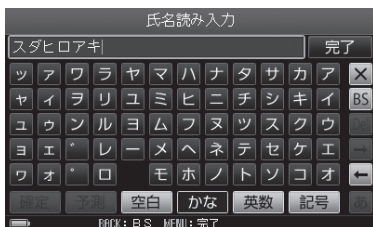

6 編集が終わったら、▲▼◀▶キーで [完了] を選び、決定キーを押す

・氏名と会社名が重複する名刺があったときは(→P.59)

7 「氏名を編集しました」と表示されたら、決定キーを押す

登録日を編集する

名刺を登録した日時は自動的に記録されます。登録日時は変更することができます。

1 名刺の表面画像を表示して、MENUキーを押す



名刺表示画面(→P.65)で名刺を選んだ状態でMENUキーを押したときは、「登録日の編集」は表示されません。



2 メニューから、▲▼◀▶キーで「登録日の編集」を選び、決定キーを押す

次ページを表示するときは、▶キーを押します。

3 ◀▶キーで年/月/日/時/分/秒を選ぶ



4 ▲▼キーで数字を選び、決定キーを押す

手順3～4を繰り返し、日時を修正します。



5 日時の編集が終わったら、◀▶キーで[決定]を選び、決定キーを押す

メモを編集する

名刺に関連する内容をメモに登録しておく、あとで確認することができます。

1 名刺の表面画像を表示して、MENUキーを押す



名刺表示画面(→P.65)で名刺を選んだ状態でMENUキーを押したときは、「メモの編集」は表示されません。



2 メニューから、▲▼◀▶キーで「メモの編集」を選び、決定キーを押す

次ページを表示するときは、▶キーを押します。

3 メモを入力する(最大200文字)

・文字の入力(→P.37)

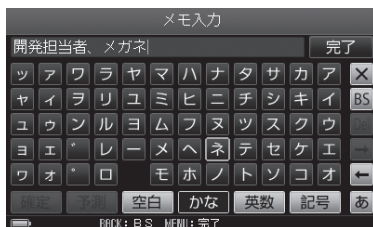

- 4 メモの入力が終わったら、▲▼◀▶キーで [完了] を選び、決定キーを押す
- 5 「メモを編集しました」と表示されたら、決定キーを押す

複数の名刺を一度に編集するとき

複数選択モードにしてから、編集する名刺を選びます。

1 名刺表示画面(→P.65)で、MENUキーを押す



<例：名刺表示画面(氏名分類)>

2 メニューから、▲▼キーで「複数選択」を選び、決定キーを押す

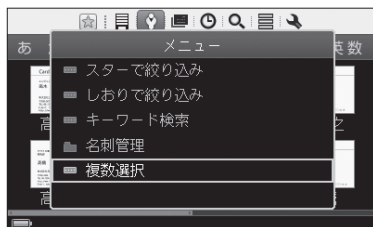

複数選択モードになります。

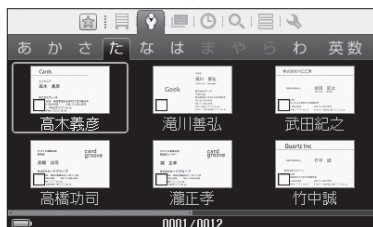

3 ▲▼◀▶キーで編集する名刺を選び、決定キーを押す

手順3を繰り返し、名刺を選びます。

- ・ BACKキー：通常モードに戻る



4 MENUキーを押す

5 メニューから、▲▼◀▶キーで編集項目を選び、決定キーを押す

- ・ 複数選択モードを解除
：通常モードに戻す
 - ・ すべてを選択
：すべての名刺を一度に選択
 - ・ スター(→P.91)
 - ・ しおり(→P.92)
 - ・ 倉庫(→P.93)
 - ・ マイリスト(→P.96)
 - ・ 選択対象を削除(→P.108の手順6)
- ※会社名分類のときのみ以下を表示
- ・ 選択対象の会社名を編集
(→P.109の手順4)

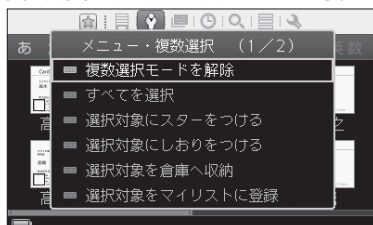

<メニュー・複数選択画面 1 / 2>

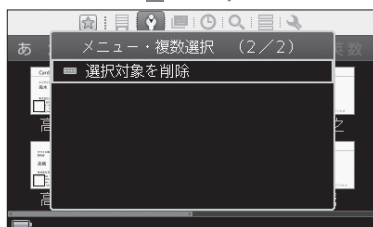

<メニュー・複数選択画面 2 / 2>

名刺を削除する

不要になった名刺を削除します。



注意

削除した名刺の登録データは元に戻りません。データの削除は慎重におこなってください。

■名刺を1枚ずつ削除する

1 名刺表示画面(→P.65)で削除する名刺を選び、決定キーを押す



<例：名刺表示画面(氏名分類)>

2 MENUキーを押す

3 メニューから、▲▼◀▶キーで「削除」を選び、決定キーを押す
次ページを表示するときは、▶キーを押します。

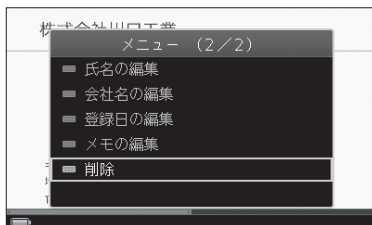

4 ◀▶キーで[はい]を選び、決定キーを押す

5 「削除しました」と表示されたら、決定キーを押す

■ 複数の名刺を一度に削除する

複数選択モードにしてから、削除する名刺を選びます。

1 名刺表示画面(→P.65)で、MENUキーを押す



<例：名刺表示画面(氏名分類)>

2 メニューから、▲▼キーで「複数選択」を選び、決定キーを押す

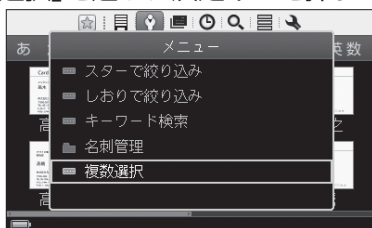

複数選択モードになります。



3 ▲▼◀▶キーで削除する名刺を選び、決定キーを押す

手順3を繰り返し、複数の名刺を選びます。



4 MENUキーを押す

5 メニューから、▲▼◀▶キーで「選択対象を削除」を選び、決定キーを押す

次ページを表示するときは、▶キーを押します。

6 ◀▶キーで[はい]を選び、決定キーを押す

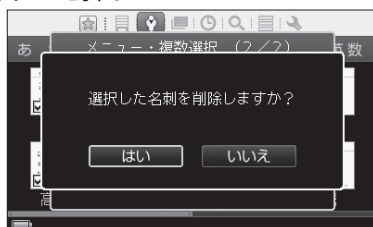

7 「削除しました」と表示されたら、決定キーを押す

手順1の画面に戻ります。



複数選択モードは、自動的に解除されます。

会社フォルダを管理する

同じ会社フォルダに入っている名刺を、まとめて一度に編集することができます。

会社名を変更する

- 1 会社名分類画面(→P.63)で会社を選び、MENUキーを押す



- 2 メニューから、▲▼キーで「会社フォルダ管理」を選び、決定キーを押す
- 3 メニューから、▲▼キーで「会社名の編集」を選び、決定キーを押す
- 4 ◀▶キーで[はい]を選び、決定キーを押す

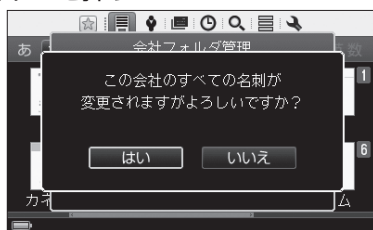

5 ▲▼キーで「直接入力」または「会社名参照」を選び、決定キーを押す

- ・「直接入力」 : 手順7へ
- ・「会社名参照」 : 手順6へ

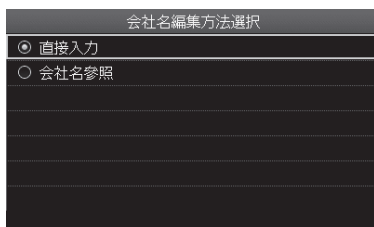

6 ▲▼◀▶キーで会社名を選び、決定キーを押す

選んだ会社名に変更されます。

(→手順11へ)

- ・ キー：表示の切り替え(→P.67)

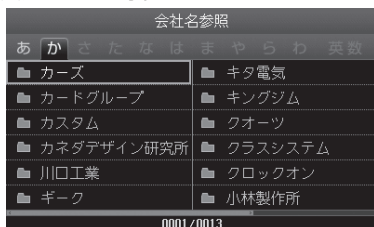

7 会社名を変更する

- ・ 文字の入力(→P.37)

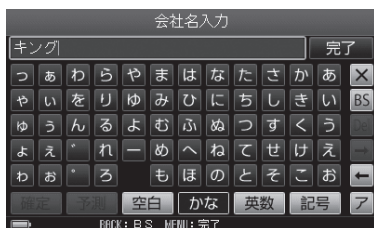

8 変更が終わったら、▲▼◀▶キーで [完了] を選び、決定キーを押す

9 読みを変更する

- ・文字の入力(→P.37)



注意

読みにひらがなは入力できません。

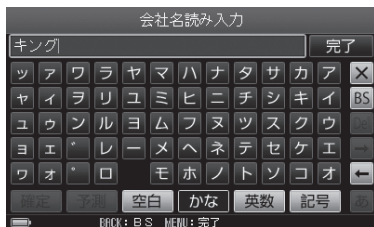

10 変更が終わったら、▲▼◀▶キーで [完了] を選び、決定キーを押す

- ・氏名と会社名が重複する名刺があったときは(→P.59)

11 「会社名を変更しました」と表示されたら、決定キーを押す

会社ごと倉庫に入れる／倉庫から取り出す

■ 倉庫に入れる

会社ごとまとめて倉庫に入れることができます。

- 1 「会社名を変更する」の手順1～2の操作をする(→P.109)
- 2 メニューから、▲▼キーで「会社ごと倉庫へ収納」を選び、決定キーを押す
 - ・ 会社フォルダの中に、活用名刺と倉庫名刺の両方があるときは(→P.113)
- 3 ◀▶キーで[はい]を選び、決定キーを押す

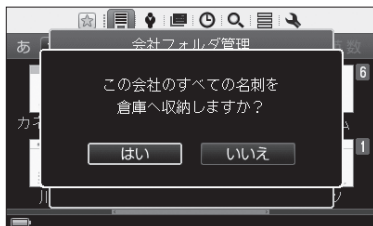

- 4 「倉庫へ名刺を収納しました…」と表示されたら、決定キーを押す

■ 倉庫から取り出す

会社ごとまとめて倉庫名刺から取り出し、活用名刺に戻すことができます。

倉庫に入れた名刺を確認するときは、「倉庫名刺設定」を「すべての名刺を表示」または「倉庫名刺のみ表示」に変更します。(→P.137)

以下は、「すべての名刺を表示」を選んだ場合の操作です。

- 1 「会社名を変更する」の手順1～2の操作をする(→P.109)
- 2 メニューから、▲▼キーで「会社ごと倉庫から取り出す」を選び、決定キーを押す
 - ・ 会社フォルダの中に、活用名刺と倉庫名刺の両方があるときは(→P.113)

3 ◀▶キーで[はい]を選び、決定キーを押す

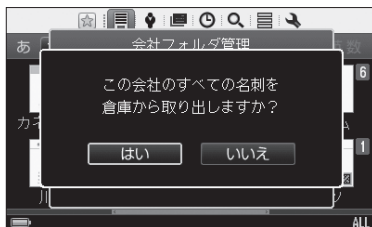

4 「倉庫から取り出しました」と表示されたら、決定キーを押す

会社フォルダの中に、活用名刺と倉庫名刺の両方があるときは会社フォルダの中の名刺を、すべて活用名刺に変更したり、すべて倉庫名刺にしたりすることができます。

1 「会社名を変更する」の手順1～2の操作をする(→P.109)

2 メニューから、▲▼キーで「会社ごと倉庫設定を変更」を選び、決定キーを押す

3 ◀▶キーで[収納する]／[取り出す]を選び、決定キーを押す

[収納する]：すべてを倉庫名刺にする

[取り出す]：すべてを活用名刺にする

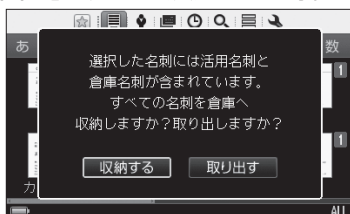

4 登録完了メッセージが表示されたら、決定キーを押す

会社ごとマイリストに登録する

会社ごとにまとめてマイリスト(→P.96)に登録することができます。

- 1 「会社名を変更する」の手順1～2の操作をする(→P.109)
- 2 メニューから、▲▼キーで「会社ごとマイリストに登録」を選び、決定キーを押す
- 3 ▲▼◀▶キーで登録先のマイリストを選び、決定キーを押す
・新規マイリストを作成する(→P.121の手順2)

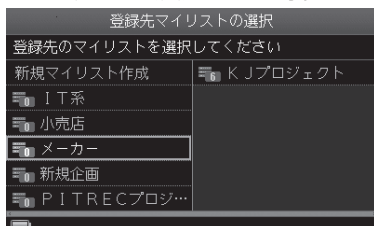

- 4 ◀▶キーで[はい]を選び、決定キーを押す

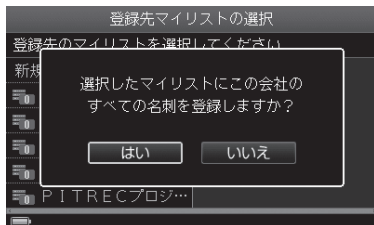

- 5 「マイリストへ登録しました」と表示されたら、決定キーを押す

会社ごとと名刺を削除する

会社ごとにもとめて名刺を削除することができます。

注意

削除した名刺の登録データは元に戻りません。データの削除は慎重におこなってください。

- 1 「会社名を変更する」の手順1～2の操作をする(→P.109)
- 2 メニューから、▲▼キーで「会社ごとと名刺の削除」を選び、決定キーを押す
- 3 ◀▶キーで[はい]を選び、決定キーを押す

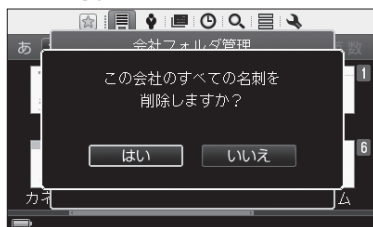

- 4 「削除しました」と表示されたら、決定キーを押す

複数の会社を一度に編集するときは

複数選択モードにしたあと、編集する会社を選びます。

- 1 会社名分類画面で、MENUキーを押す

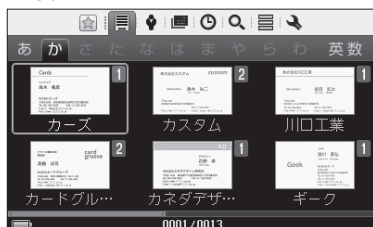

<会社名分類画面>

2 メニューから、▲▼キーで「複数選択」を選び、決定キーを押す
複数選択モードになります。

3 ▲▼◀▶キーで編集する会社を選び、決定キーを押す

手順3を繰り返し、複数の会社を選びます。

- ・ BACKキー：通常モードに戻る

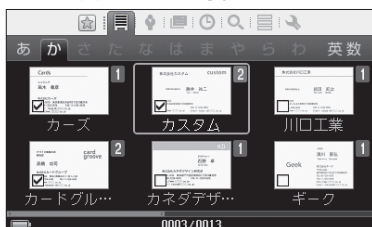

<複数選択モード画面>

4 MENUキーを押す

5 メニューから、▲▼キーで編集項目を選び、決定キーを押す

- ・ 複数選択モードを解除：通常モードに戻る
- ・ すべて選択：すべての会社を一度に選択
- ・ 選択対象の会社名を変更 (→P.109の手順4)
- ・ マイリスト(→P.96)
- ・ 倉庫(→P.93)
- ・ 選択対象を削除(→P.108の手順6)

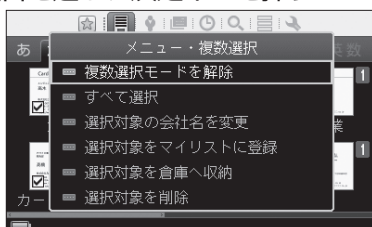

例：会社名分類画面でMENUキーを押した場合

- 6 入力が終わったら、▲▼◀▶キーで [完了] を選び、決定キーを押す



注意

しおりの登録数が上限の120個に達した場合はメッセージが表示されます。内容を確認して、決定キーを押してください。

しおりを移動する

- 1 「新規しおりを作成する」の手順1～3の操作をする(→P.117)

- 2 ▲▼◀▶キーで、移動するしお리를選ぶ

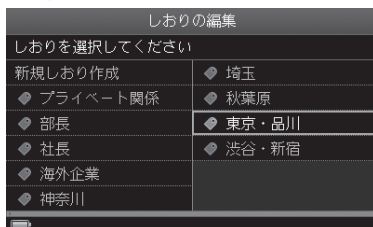

- 3 MENUキーを押す

- 4 メニューから、▲▼キーで「しおりの移動」を選び、決定キーを押す

- 5 ◀▶キーでしおりを移動し、決定キーを押す

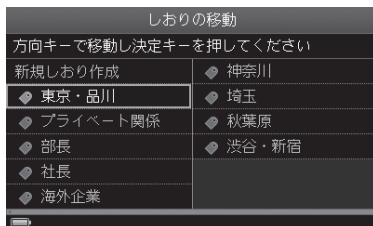

- 6 「しおりを移動しました」と表示されたら、決定キーを押す

しおり名を編集する

- 1 「新規しおりを作成する」の手順1～3の操作をする(→P.117)
- 2 ▲▼◀▶キーで編集するしおりを選ぶ

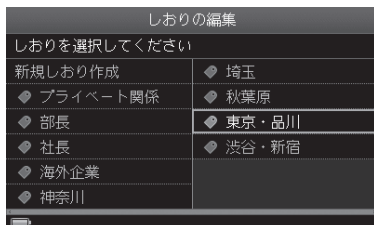

- 3 MENUキーを押す
- 4 メニューから、▲▼キーで「しおり名の編集」を選び、決定キーを押す
- 5 しおり名を編集する(最大24文字)
・文字の入力(→P.37)

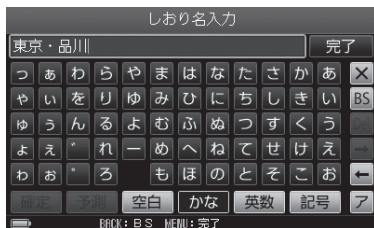

- 6 編集が終わったら、▲▼◀▶キーで [完了] を選び、決定キーを押す

しおりを削除する

- 1 「新規しおりを作成する」の手順1～3の操作をする(→P.117)
- 2 ▲▼◀▶キーで削除するしお리를選ぶ

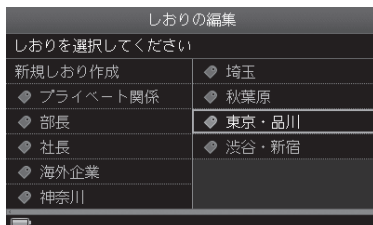

- 3 MENUキーを押す
- 4 メニューから、▲▼キーで「しおりを削除」を選び、決定キーを押す
- 5 ◀▶キーで[はい]を選び、決定キーを押す

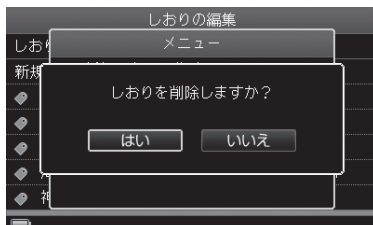

- 6 「しおりを削除しました」と表示されたら、決定キーを押す

メモ

しおりを設定していた名刺からしおりは削除されますが、名刺データは削除されません。

マイリストを管理する

自分の好きな名前でフォルダ(マイリスト)(→P.96)を作成し、名刺のコピーを登録することができます。マイリストは最大120個登録できます。

新規マイリストを作成する

- 1 ▲▼◀▶キーで  を選び、決定キーを押す
- 2 ▲▼◀▶キーで「新規マイリスト作成」を選び、決定キーを押す

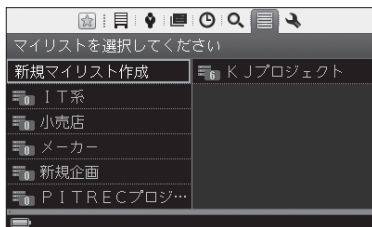

3 マイリスト名を入力する(最大24文字)

・文字の入力(→P.37)



メモ

自動的に「マイリスト1」と入力されています。[BS]を選んで長押しすると、すべての文字を消すことができます。

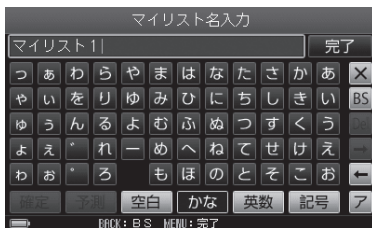

4 入力が終わったら、▲▼◀▶キーで [完了] を選び、決定キーを押す

手順2の画面に戻ります。



注意

- ・登録済みのマイリスト名を入力した場合は、メッセージが表示されます。内容を確認して決定キーを押してください。
- ・マイリストの登録数が上限の120個に達した場合は、メッセージが表示されません。内容を確認して決定キーを押してください。

マイリストを移動する

マイリスト一覧画面の表示順を変更することができます。

- 1 ▲▼◀▶キーで ≡ を選び、決定キーを押す
- 2 ▲▼◀▶キーで、移動するマイリストを選ぶ

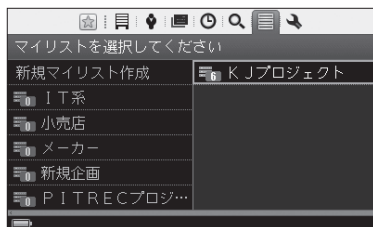

<マイリスト一覧画面>

- 3 MENUキーを押す
- 4 メニューから、▲▼キーで「マイリストの移動」を選び、決定キーを押す
- 5 ▲▼◀▶キーでマイリストを移動し、決定キーを押す

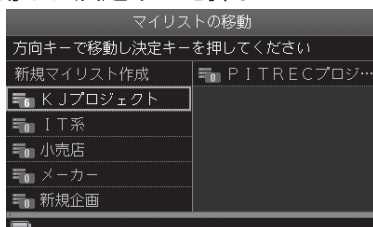

- 6 「マイリストを移動しました」と表示されたら、決定キーを押す

マイリスト名を編集する

- 1 ▲▼◀▶キーで  を選び、決定キーを押す
- 2 ▲▼◀▶キーで、編集するマイリスト名を選ぶ

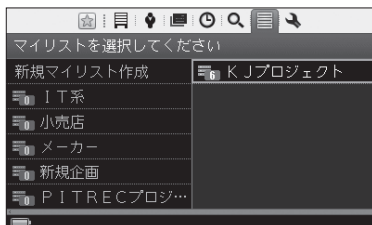

- 3 MENUキーを押す
- 4 メニューから、▲▼◀▶キーで「マイリスト名の編集」を選び、決定キーを押す
- 5 マイリスト名を編集する(最大24文字)

・文字の入力(→P.37)

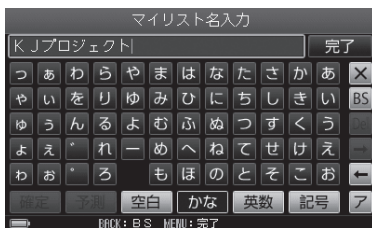

- 6 編集が終わったら、▲▼◀▶キーで [完了] を選び、決定キーを押す

注意

すでに登録されているマイリスト名を登録しようとした場合は、メッセージが表示されます。決定キーを押して、入力し直してください。

- 7 「マイリスト名を変更しました」と表示されたら、決定キーを押す

マイリストを削除する

- 1 ▲▼◀▶キーで ≡ を選び、決定キーを押す
- 2 ▲▼◀▶キーで、削除するマイリストを選ぶ

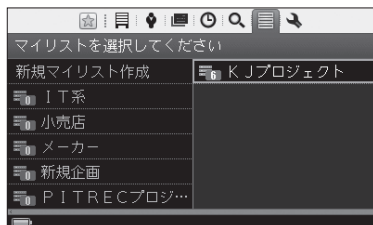

- 3 MENUキーを押す
- 4 メニューから、▲▼キーで「マイリストを削除」を選び、決定キーを押す
- 5 ◀▶キーで[はい]を選び、決定キーを押す

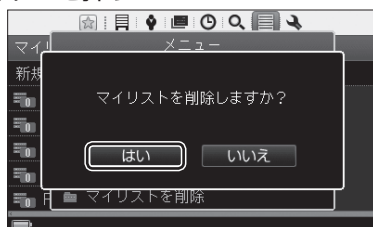

- 6 「マイリストを削除しました」と表示されたら、決定キーを押す

注意

マイリストを削除しても、名刺データは削除されません。

マイリスト名刺の表示順を編集する

マイリストに登録した名刺(マイリスト名刺)の表示順を変更することができます。

1 ▲▼◀▶キーで  を選び、決定キーを押す

2 ▲▼◀▶キーでマイリストを選び、決定キーを押す

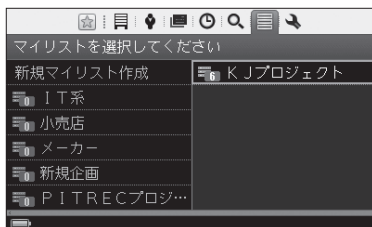

3 ▲▼◀▶キーで、マイリスト名刺を選ぶ



<名刺表示画面(マイリスト)>

4 MENUキーを押す

5 メニューから、▲▼キーで「マイリスト名刺の管理」を選び、決定キーを押す

6 メニューから、▲▼キーで「マイリスト順の編集」を選び、決定キーを押す

7 ▲▼◀▶キーでマイリスト名刺を移動し、決定キーを押す



マイリスト順の編集のときは、すべての名刺が表示されます。

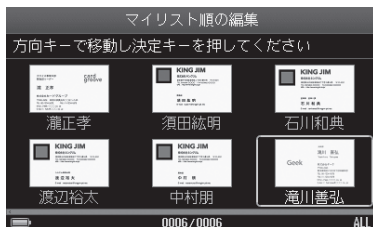

8 「マイリスト名刺を移動しました」と表示されたら、決定キーを押す

1枚表示の画面でマイリスト名刺を移動すると

マイリスト名刺の左右にある名刺の氏名が、文字で表示されます。

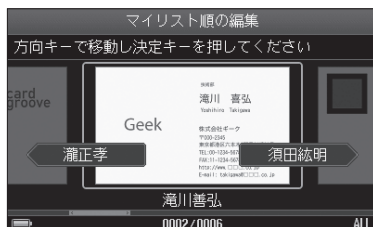

別のマイリストに名刺を移動する

マイリストに登録した名刺（マイリスト名刺）を、別のマイリストに移動することができます。

- 1 「もとの名刺の登録内容を変更する」の手順1～4の操作をする（→P.129）
- 2 メニューから、▲▼キーで「別のマイリストへ移動」を選び、決定キーを押す

3 ▲▼◀▶キーで移動先のマイリストを選び、決定キーを押す

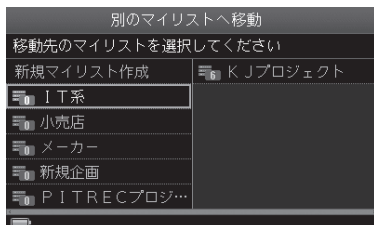

4 ◀▶キーで[はい]を選び、決定キーを押す

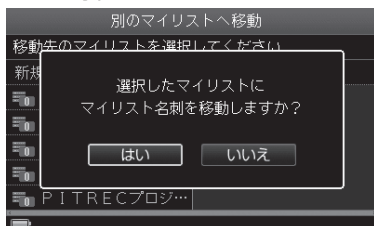

5 「マイリスト名刺を移動しました」と表示されたら、決定キーを押す

別のマイリストに名刺をコピーする

- 1 「もとの名刺の登録内容を変更する」の手順1～4の操作をする (→P.129)
- 2 メニューから、▲▼キーで「別のマイリストへコピー」を選び、決定キーを押す

3 ▲▼◀▶キーでコピー先のマイリストを選び、決定キーを押す

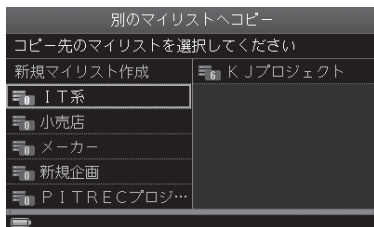

4 ◀▶キーで[はい]を選び、決定キーを押す

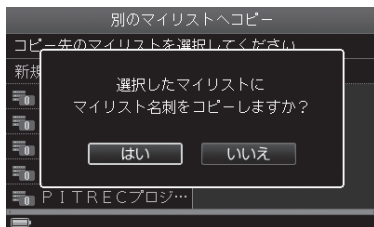

5 「マイリスト名刺を別のマイリストにコピーしました」と表示されたら、決定キーを押す

注意

オリジナル名刺自体がコピーされることはありません。

マイリストから登録を解除する

- 1 「もとの名刺の登録内容を変更する」の手順1～4の操作をする (→P.129)
- 2 メニューから、▲▼キーで「マイリストから登録の解除」を選び、決定キーを押す

3 ◀▶キーで[はい]を選び、決定キーを押す

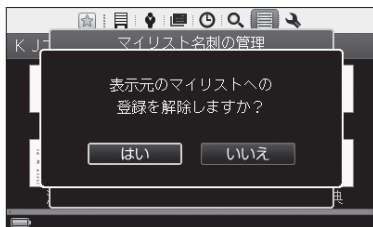

4 「表示元のマイリストへの登録を解除しました」と表示されたら、決定キーを押す

注意

オリジナル名刺自体が削除されることはありません。

もとの名刺の登録内容を変更する

もとの名刺(オリジナル名刺)の登録内容を変更することができます。オリジナル名刺の登録内容を変更すると、マイリスト名刺の登録内容も自動的に変更されます。

1 ▲▼◀▶キーで を選び、決定キーを押す

2 ▲▼◀▶キーでマイリストを選び、決定キーを押す

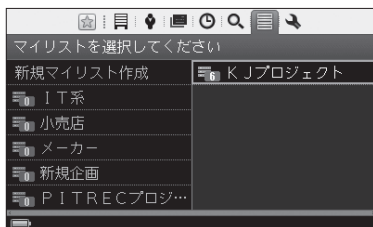

3 ▲▼◀▶キーでマイリスト名刺を選び、決定キーを押す



4 MENUキーを押す

5 メニューから、▲▼キーで「オリジナル名刺の編集」を選び、決定キーを押す



メモ

ここから「別のマイリストへ移動」(→P.126)、「別のマイリストへコピー」(→P.127)、「マイリストから登録の解除」(→P.128)の操作をすることもできます。

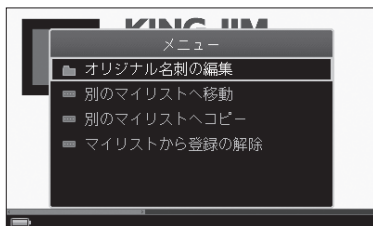

6 ◀▶キーで[はい]を選び、決定キーを押す

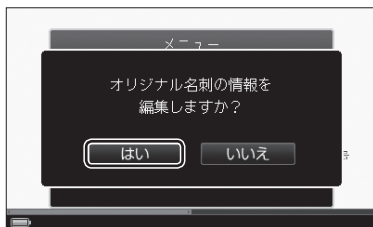

7 ▲▼◀▶キーで編集項目を選び、決定キーを押す

- ・スターをつける／はずす(→P.91)
- ・しよりの選択(→P.92)
- ・倉庫へ収納／倉庫から取り出す(→P.93)
- ・マイリストに登録(→P.96)
- ・表面画像の撮り直し(→P.97)
- ・裏面画像の撮影(→P.99)
- ・裏面画像の撮り直し/削除(→P.99)
- ・氏名の編集(→P.101)
- ・会社名の編集(→P.101)
- ・登録日の編集(→P.102)
- ・メモの編集(→P.103)
- ・削除(→P.106)

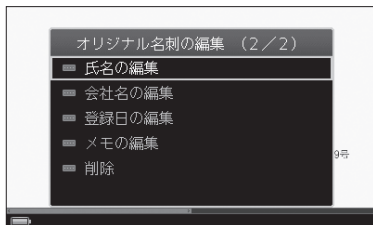
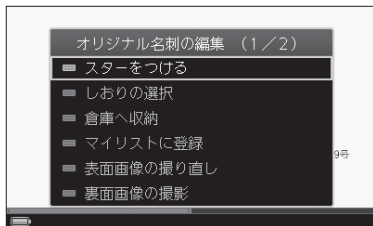



注意

オリジナル名刺を削除すると、マイリスト名刺も削除されます。

別のmicroSDカードにデータを移すときは

microSDカードの容量がいっぱいになったときは、別の大容量のmicroSDカードにデータを移すことができます。



注意

microSDカードの抜き差しは、必ず電源をOFFにしてから操作してください。

1 市販のカードリーダーにピットレックのmicroSDカードをセットして、パソコンに接続する

microSDカードをSDカードサイズに変換するときは、付属のSDカード変換アダプタをご利用ください。

また、microSD内のデータをパソコンに移すときはmicroSD/microSDHCスロット、またはmicroSD/microSDHCカードを読み取り可能な外部装置が必要です。

2 microSDカードの中のデータを、すべてパソコンに移動する

3 別のmicroSDカードをパソコンに接続し、パソコンに移動したデータをmicroSDに移す



メモ

microSDカードの内容をパソコンに移す操作の詳細については、お使いのパソコンの取扱説明書をご確認ください。



注意

- ・名刺データの転用防止のため、別のピットレックで作ったデータは、そのままの状態では利用できません。バックアップを作成し、そのバックアップデータを展開すると利用できます。
- ・microSD内にあるファイルの削除および名称変更をしないでください。

7 設定する

名刺読み取り設定

文字認識のON / OFFを設定する

名刺の氏名／会社名／英語表記を読み取るかどうか設定します。文字認識をOFFにすると、文字の読み取り時間が省略され、名刺の登録時間を短縮できます。

- 1 ▲▼◀▶キーで  を選び、決定キーを押す
- 2 ▲▼◀▶キーで「名刺読み取り設定」を選び、決定キーを押す
- 3 ▲▼キーで「文字認識のON / OFF」を選び、決定キーを押す
- 4 ▲▼◀▶キーで、読み取る項目を選び、決定キーを押す
決定キーを繰り返し押すと、ON / OFFが切り替わります。



氏名や会社は読み取らず、名刺の画像だけを登録したい、というときは、「氏名」と「会社名」のチェックをはずします。

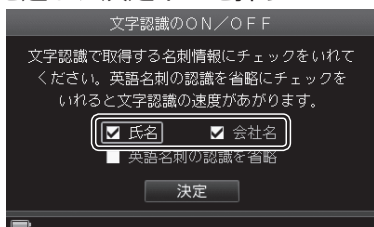

初期設定：氏名／会社名ON

- 5 英語名刺を読み取らないときは、▲▼◀▶キーで「英語名刺の認識を省略」を選び、決定キーを押す



「英語名刺の認識を省略」にチェックをつけると、読み取り時間が省略されます。

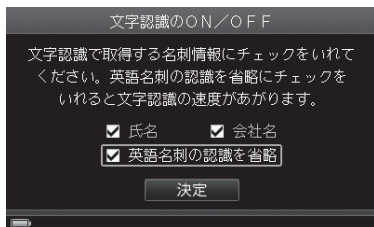

初期設定：OFF

- 6 設定が終わったら、▲▼◀▶キーで [決定] を選び、決定キーを押す
- 7 「設定を変更しました」と表示されたら、決定キーを押す

文字認識の読み飛ばしを設定する

名刺の撮影で、会社名についている「株式会社」「有限会社」などの文字を文字認識で読み飛ばすかどうか設定します。

- 1 ▲▼◀▶キーで  を選び、決定キーを押す
- 2 ▲▼◀▶キーで「名刺読み取り設定」を選び、決定キーを押す
- 3 ▲▼キーで「文字認識の読み飛ばし」を選び、決定キーを押す
- 4 ▲▼◀▶キーで、読み飛ばす項目を選び、決定キーを押す

読み飛ばす項目にチェックをつけます。

・ 読み飛ばせる文字の一覧

株式会社	財団法人
有限会社	医療法人
合名会社	学校法人
合資会社	管理組合法人
NPO法人	社会福祉法人
社団法人	宗教法人

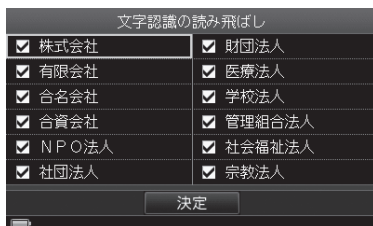

初期設定：すべて読み飛ばす
(全チェックあり)

注意

「株式会社」のチェックをはずすと、「株式会社」の文字が読み取られるようになり、「株式会社〇〇」と「株式会社△△」という会社は、両社とも「か」タブ内に保存されます。

- 5 設定が終わったら、▲▼◀▶キーで [決定] を選び、決定キーを押す
- 6 「設定を変更しました」と表示されたら、決定キーを押す

絞り込み設定

スターで絞り込む

スターをつけた名刺だけを表示して、名刺を探します。



画面左上の☆を選ぶだけの操作でも、スターによる絞り込み／解除をすることができます。(→P.86)

- 1 ▲▼◀▶キーで  を選び、決定キーを押す
- 2 ▲▼◀▶キーで「絞り込み設定」を選び、決定キーを押す
- 3 ▲▼キーで「スターによる絞り込み設定」を選び、決定キーを押す
- 4 ▲▼キーで「スターで絞り込み」を選び、決定キーを押す

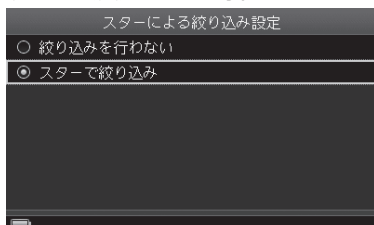

初期設定：「絞り込みを行わない」

- 5 「設定を変更しました」と表示されたら、決定キーを押す

- 6 ▲▼◀▶キーで  /  /  /  /  を選び、決定キーを押す
 スター名刺だけの検索画面が表示されます。
 スターによる絞り込みがおこなわれている間は、画面左上の  が黄色く表示されます。

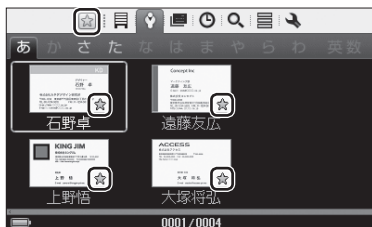

〈例：名刺表示画面(氏名分類)〉

- 7 絞り込みを解除するときは、手順1～3の操作をする(→P.134)
- 8 ▲▼キーで「絞り込みを行わない」を選び、決定キーを押す
 通常モードに戻ります。

しおりで絞り込む

選んだしおりがついている名刺だけを表示して、名刺を探します。

- 1 ▲▼◀▶キーで  を選び、決定キーを押す
- 2 ▲▼◀▶キーで「絞り込み設定」を選び、決定キーを押す
- 3 ▲▼キーで「しおりによる絞り込み設定」を選び、決定キーを押す
- 4 ▲▼◀▶キーでしおりを選び、決定キーを押す(複数選択可)
 選んだしおりにチェックがつきます。
 ・[リセット]：すべてのチェックをはずす

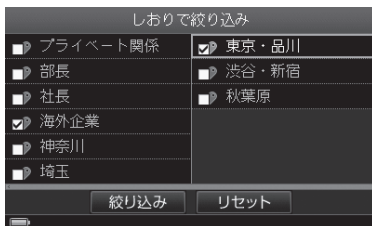

- 5 しおりを選んだら、▲▼◀▶キーで「絞り込み」を選び、決定キーを押す

6 「設定を変更しました」と表示されたら、決定キーを押す

7 ▲▼◀▶キーで  /  /  /  /  を選び、決定キーを押す
選んだしおりがついている名刺だけの
検索画面が表示されます。

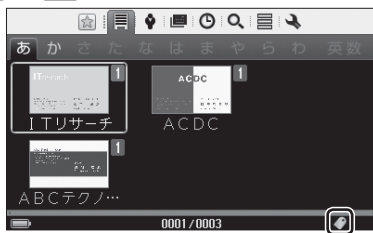

しおりで絞り込みをおこなっていると
きに表示されます。

8 絞り込みを解除するときは、手順1～3の操作をする(→P.135)

9 ▲▼◀▶キーで[リセット]を選び、決定キーを押す
すべてのしおりのチェックをはずします。

10 ◀キーで[絞り込み]を選び、決定キーを押す
通常モードに戻ります。



しおりの追加と編集

新規しおりを作成／移動／編集／削除します。「しおりを管理する」を参照してください。(→P.117～120)

倉庫名刺設定

表示名刺を設定する

各検索画面での名刺の表示内容を設定します。通常表示（活用名刺のみ表示）／すべての名刺を表示／倉庫名刺のみ表示、の3種類から選べます。

- 1 ▲▼◀▶キーで  を選び、決定キーを押す
- 2 ▲▼◀▶キーで「倉庫名刺設定」を選び、決定キーを押す
- 3 ▲▼キーで「表示名刺設定」を選び、決定キーを押す
- 4 ▲▼キーで「通常表示」／「すべての名刺を表示」／「倉庫名刺のみ表示」を選び、決定キーを押す
倉庫名刺は （倉庫アイコン）つきで表示されます。



注意

倉庫に名刺が入っていない場合は、「倉庫名刺のみ表示」は選べません。

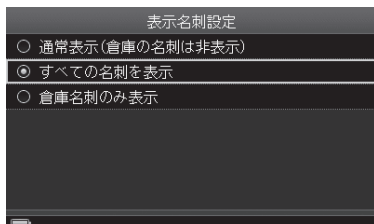

初期設定：「通常表示」

- 5 「設定を変更しました」と表示されたら、決定キーを押す
- 6 ▲▼◀▶キーで  /  /  /  を選び、決定キーを押す



倉庫アイコン

<「すべての名刺を表示」を選んだ場合>

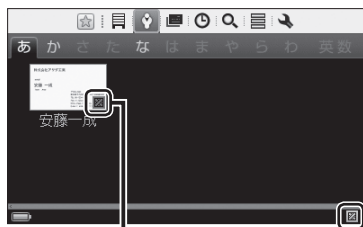

倉庫アイコン

<「倉庫名刺のみ表示」を選んだ場合>



メモ

通常モードに戻すときは、手順4で「通常表示（倉庫の名刺は非表示）」を選び、決定キーを押してください。

倉庫名刺を一括削除する

倉庫に入れた名刺を一括削除します。

注意

- ・ 削除した名刺の登録データは元に戻りません。
- ・ 倉庫に名刺が入っていない場合、この項目を選択することができません。

- 1 ▲▼◀▶キーで  を選び、決定キーを押す
- 2 ▲▼◀▶キーで「倉庫名刺設定」を選び、決定キーを押す
- 3 ▲▼キーで「倉庫名刺の一括削除」を選び、決定キーを押す
- 4 ◀▶キーで [はい] を選び、決定キーを押す

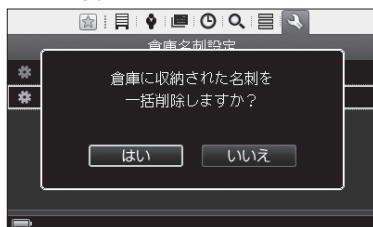

- 5 「名刺の削除を完了しました」と表示されたら、決定キーを押す

パスワード設定

パスワード確認を設定する

電源をONにしたときに、パスワード確認の画面を表示するかどうかを設定します。初回起動時は、パスワードは設定されていません。

- 1 ▲▼◀▶キーで  を選び、決定キーを押す
- 2 ▲▼◀▶キーで「パスワード設定」を選び、決定キーを押す
- 3 ▲▼キーで「パスワード確認設定」を選び、決定キーを押す
- 4 ▲▼キーで「確認しない」／「電源ON時に確認」を選び、決定キーを押す

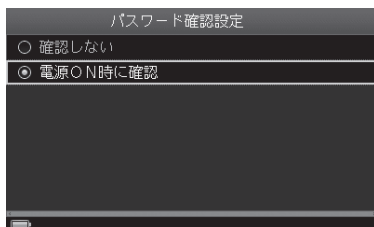

初期設定：「確認しない」

- 5 ◀▶キーで数字を選び、決定キーを押す(4～16桁)

パスワードを入力します。数字を選ぶと「●」で表示されます。

- ・ [クリア] : 選んだ数字をすべてクリア
- ・ BACKキー : パスワード変更を中止

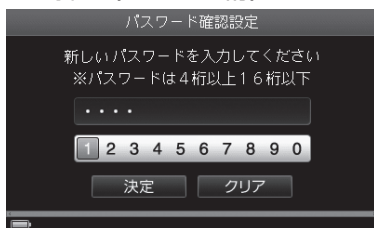

- 6 パスワードを入力したら、▼キーで [決定] を選び、決定キーを押す



注意

「パスワードが違います…」と表示されたら、決定キーを押してパスワードを再入力してください。

- 7 「設定を変更しました」と表示されたら、決定キーを押す

パスワードを変更する

- 1 ▲▼◀▶キーで  を選び、決定キーを押す
- 2 ▲▼◀▶キーで「パスワード設定」を選び、決定キーを押す
- 3 ▲▼キーで「パスワードの変更」を選び、決定キーを押す
- 4 ◀▶キーで数字を選び、決定キーを押す(4 ~ 16桁)

現在のパスワードを入力します。数字を選ぶと「●」で表示されます。

- ・ [クリア] : 選んだ数字をすべてクリア
- ・ BACKキー : パスワード変更を中止

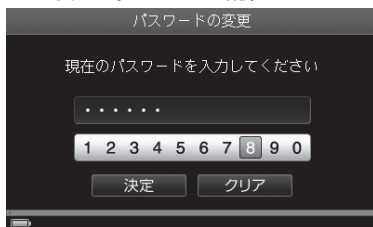

- 5 現在のパスワードを入力したら、▼キーで [決定] を選び、決定キーを押す



注意

「パスワードが違います…」と表示されたら、決定キーを押してパスワードを再入力してください。

6 ◀▶キーで数字を選び、決定キーを押す(4～16桁)

新しいパスワードを入力します。数字を選ぶと「●」で表示されます。

- ・ [クリア]：選んだ数字をすべてクリア

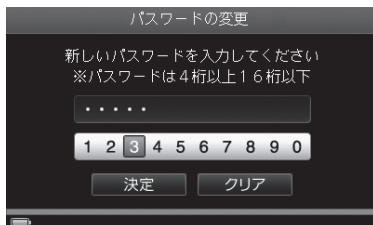

7 新しいパスワードを入力したら、▼キーで [決定] を選び、決定キーを押す

8 再度、◀▶キーで数字を選び、決定キーを押す(4～16桁)

新しいパスワードを再入力します。数字を選ぶと「●」で表示されます。

- ・ [クリア]：選んだ数字をすべてクリア

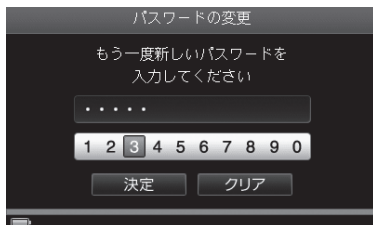

9 新しいパスワードを再入力したら、▼キーで [決定] を選び、決定キーを押す



注意

「パスワードが一致しません…」と表示されたら、決定キーを押してパスワードを再入力してください。

10 「パスワードを変更しました」と表示されたら、決定キーを押す

重要

設定したパスワードは、紙に書くなどして絶対に忘れないようにしてください。リセットボタン(→P.21)を押しても、セキュリティのためパスワードは解除されません。

液晶明るさ設定

液晶パネルの明るさを設定します。

- 1 ▲▼◀▶キーで  を選び、決定キーを押す
- 2 ▲▼◀▶キーで「液晶明るさ設定」を選び、決定キーを押す
- 3 ▲▼キーでスライダーを選び、◀▶キーで明るさを調節する
(5段階)

スライダーを左に移動すると暗くなり、右に移動すると明るくなります。

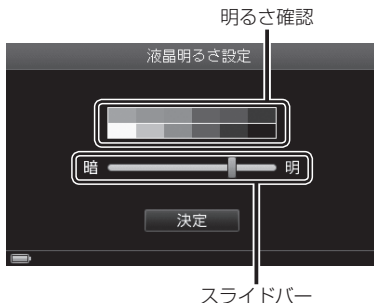

初期設定：中央

- 4 明るさを調節したら、▼キーで[決定]を選び、決定キーを押す
- 5 「設定を変更しました」と表示されたら、決定キーを押す

オートパワー OFF設定

何も操作しないとき、自動的に電源がOFFになるまでの時間を設定します。オートパワー OFFをしないように設定することもできます。

- 1 ▲▼◀▶キーで  を選び、決定キーを押す
- 2 ▲▼◀▶キーで「オートパワー OFF設定」を選び、決定キーを押す
- 3 ▲▼キーで設定値を選び、決定キーを押す

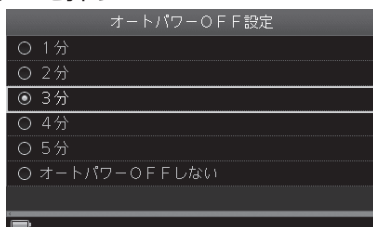

初期設定：「3分」

- 4 「設定を変更しました」と表示されたら、決定キーを押す

日時設定

日時を設定します。

- 1 ▲▼◀▶キーで  を選び、決定キーを押す
- 2 ▲▼◀▶キーで「日時設定」を選び、決定キーを押す
次ページを表示するときは、▶キーを押します。
- 3 ◀▶キーで設定したい項目(年/月/日/時/分/秒)を選ぶ



- 4 ▲▼キーで数字を選び、決定キーを押す



- 5 設定が終わったら、◀▶キーで[決定]を選び、決定キーを押す
- 6 「設定を変更しました」と表示されたら、決定キーを押す

確認音設定

操作確認音／撮影確認音(シャッター音)のON / OFFを設定します。

- 1 ▲▼◀▶キーで  を選び、決定キーを押す
- 2 ▲▼◀▶キーで「確認音設定」を選び、決定キーを押す
次ページを表示するときは、▶キーを押します。
- 3 ▲▼キーで「操作音の設定」／「撮影確認音の設定」を選び、決定キーを押す
- 4 ▲▼キーで「ON」／「OFF」を選び、決定キーを押す



<「操作音の設定」を選んだ場合>
初期設定：「ON」

- 5 「設定を変更しました」と表示されたら、決定キーを押す

ユーザ辞書

ユーザ辞書には、最大255件まで登録できます。

新規に単語を登録する

- ▲▼◀▶キーで  を選び、決定キーを押す
- ▲▼◀▶キーで「ユーザ辞書」を選び、決定キーを押す
次ページを表示するときは、▶キーを押します。
- ▲▼キーで「新規単語登録」を選び、決定キーを押す
- 単語（最大24文字）を入力したあと、▲▼◀▶キーで [完了] を選び、決定キーを押す
・文字の入力(→P.37)

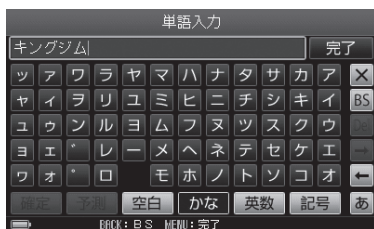

- 単語の読み（最大24文字）を入力したあと、▲▼◀▶キーで [完了] を選び、決定キーを押す
・文字の入力(→P.37)



注意

読みにひらがなは入力できません。

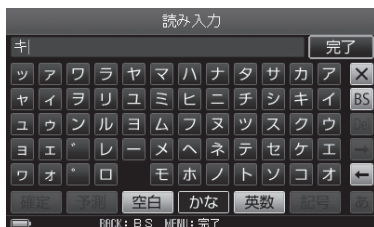

- 「単語を登録しました」と表示されたら、決定キーを押す

登録した単語を編集する

- 1 ▲▼◀▶キーで  を選び、決定キーを押す
- 2 ▲▼◀▶キーで「ユーザ辞書」を選び、決定キーを押す
次ページを表示するときは、▶キーを押します。
- 3 ▲▼キーで「登録単語リスト」を選び、決定キーを押す
- 4 ▲▼◀▶キーで編集する単語を選び、決定キーを押す



メモ

MENUキーを押して、メニューから「編集」を選ぶこともできます。

登録単語リスト	
単語	読み
IT	アイティ
株式会社	カ
キングダム	キ

0003/0003

- 5 ▲▼キーで「編集」を選び、決定キーを押す

・文字の入力(→P.37)

登録単語リスト	
メニュー	
IT	* 編集
株式	* 削除
キン	

- 6 単語を編集したあと、▲▼◀▶キーで [完了] を選び、決定キーを押す

・文字の入力(→P.37)

単語入力														
キング														完了
ツ	ア	ワ	ラ	ヤ	マ	ハ	ナ	タ	サ	カ	ア			X
ヤ	イ	ラ	リ	ユ	ミ	ヒ	ニ	チ	シ	キ	イ			BS
ユ	ウ	ン	ル	ヨ	ム	フ	ヌ	ツ	ス	ク	ウ			
ヨ	エ	*	レ	ー	メ	ヘ	ネ	テ	セ	ケ	エ			
ワ	オ	*	ロ		モ	ホ	ノ	ト	ソ	コ	オ			←
空白	かな	英数	記号	あ										
BEXX : BS MEMO : 完了														

- 7 単語の読みを編集したあと、▲▼◀▶キーで[完了]を選び、決定キーを押す

・文字の入力(→P.37)



メモ

読みにひらがなは入力できません。

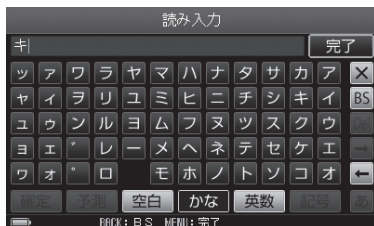

- 8 「単語の編集を完了しました」と表示されたら、決定キーを押す

登録した単語を削除する

- 1 ▲▼◀▶キーで  を選び、決定キーを押す
- 2 ▲▼◀▶キーで「ユーザ辞書」を選び、決定キーを押す
次ページを表示するときは、▶キーを押します。
- 3 ▲▼キーで「登録単語リスト」を選び、決定キーを押す
- 4 ▲▼◀▶キーで削除する単語を選び、決定キーを押す
- 5 ▲▼キーで「削除」を選び、決定キーを押す

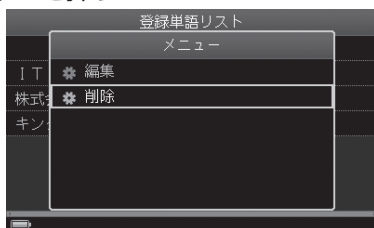

- 6 ◀▶キーで[はい]を選び、決定キーを押す
- 7 「削除しました」と表示されたら、決定キーを押す



注意

ユーザ辞書はバックアップをとることができません。

バックアップ

バックアップを実行する

登録した名刺のデータをバックアップします。バックアップするデータは、すべて／活用名刺のみ／倉庫名刺のみ／名刺を選択／会社を選択／マイリストを選択、から選べます。

注意

- ・ピットレック本体でのバックアップの実行はバッテリーを消耗します。必ずACアダプタを接続した状態でおこなってください。
- ・登録されている名刺の枚数によっては時間がかかることがあります（バックアップの実行：1枚あたりの目安は約3秒）。一度にたくさん枚数をバックアップする場合は、PC編集ソフト「PITREC on PC」をご利用ください。「PITREC on PC」は弊社ホームページ(<http://www.kingjim.co.jp/>)から無償でダウンロードできます。
※お持ちの「ピットレック」本体で使用していたmicroSDカードと、microSD/microSDHCスロット、またはmicroSD/microSDHCカードを読み取り可能な外部装置が必要ですのでご用意ください。
- ・バックアップデータは、使用しているmicroSDカードの空きメモリに保存されます。microSDカードの容量が少ない場合はメッセージが表示されます。不要なデータを削除してから再度バックアップを実行してください。
- ・バックアップ中はmicroSDカードを取り出さないでください。データが破損する恐れがあります。

1 ▲▼◀▶キーで  を選び、決定キーを押す

2 ▲▼◀▶キーで「バックアップ」を選び、決定キーを押す
次ページを表示するときは、▶キーを押します。

3 ▲▼キーで「バックアップの実行」を選び、決定キーを押す

4 ▲▼キーでバックアップするデータを選び、決定キーを押す

- ・「〇〇を選択してバックアップ」を選んだとき→手順5へ（例：名刺を選択）
- ・それ以外→手順7へ（→P.150）

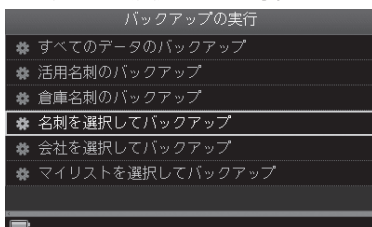

5 ▲▼◀▶キーでバックアップする名刺を選び、決定キーを押す (名刺を選択してバックアップの場合のみ複数選択可)

- ・ **[+]** **[-]** キー：表示の切り替え(→P.67)
- ・ **BACK** キー：バックアップを中止

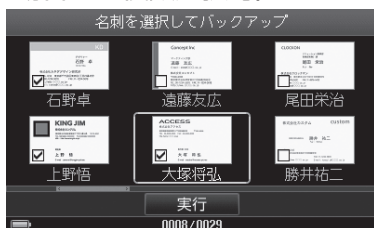

MENU 押し

- ・ 名刺の並べ替え(→P.90)
- ・ スターで絞り込み(→P.86)
- ・ しおりで絞り込み(→P.87)
- ・ キーワード検索(→P.89)
- ・ 表示名刺設定(→P.137)

6 名刺を選んだら、▲▼◀▶キーで[実行]を選び、決定キーを押す

7 ◀▶キーで[はい] / [いいえ]を選び、決定キーを押す

- ・ [はい] → 手順8へ
- ・ [いいえ] → 手順13へ(→P.151)

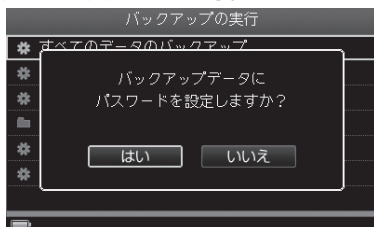

8 ◀▶キーで数字を選び、決定キーを押す(4 ~ 16桁)

数字を選ぶと「●」と表示されます。

- ・ **[クリア]**：選んだ数字をすべてクリア

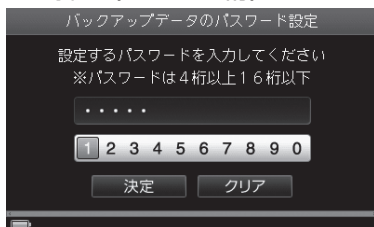

9 パスワードを入力したら、▼キーで[決定]を選び、決定キーを押す

10 再度、◀▶キーで数字を選び、決定キーを押す(4～16桁)



注意

「パスワードが一致しません…」と表示されたら、決定キーを押してパスワードを再入力してください。

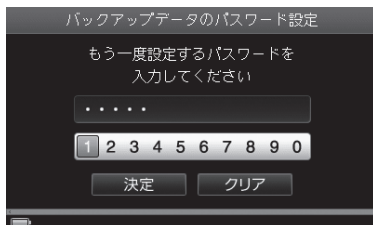

11 パスワードを入力したら、▼キーで[決定]を選び、決定キーを押す

12 バックアップデータ名を入力したあと、▲▼◀▶キーで [完了]を選び、決定キーを押す

・文字の入力(→P.37)

バックアップが始まります。

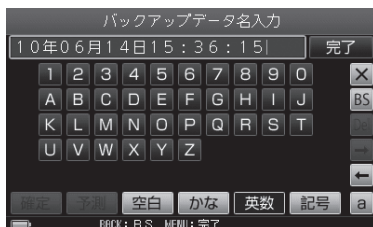

13 「データのバックアップが完了しました」と表示されたら、決定キーを押す

バックアップデータを展開する

現在のデータをバックアップデータに書き換えるか、現在のデータにバックアップデータを追加するかを選んで展開します。



注意

- ・バックアップデータの書き換えをおこなうと、ピットレックのすべてのデータが書き換わってしまい、現在お使いのデータはすべて失われます。
 - ・ピットレック本体でのバックアップの展開はバッテリーを消耗します。必ずACアダプタを接続した状態でおこなってください。
 - ・登録されている名刺の枚数によっては時間がかかることがあります(バックアップの展開: 1枚あたりの目安は約10秒)。一度にたくさんの枚数をバックアップする場合は、PC編集ソフト「PITREC on PC」をご利用ください。「PITREC on PC」は弊社ホームページ(<http://www.kingjim.co.jp/>)から無償でダウンロードできます。
- ※お持ちの「ピットレック」本体で使用していたmicroSDカードと、microSD/microSDHCスロット、またはmicroSD/microSDHCカードを読み取り可能な外部装置が必要ですのでご用意ください。

■ バックアップデータに書き換える

- 1 ▲▼◀▶キーで  を選び、決定キーを押す
- 2 ▲▼◀▶キーで「バックアップ」を選び、決定キーを押す
次ページを表示するときは、▶キーを押します。
- 3 ▲▼キーで「バックアップデータの展開」を選び、決定キーを押す
- 4 ▲▼キーで「データの書き換え」を選び、決定キーを押す
- 5 ▲▼◀▶キーで展開するバックアップデータを選び、決定キーを押す



注意

現在のデータに登録されていたしおりやマイリストはすべて削除されます。

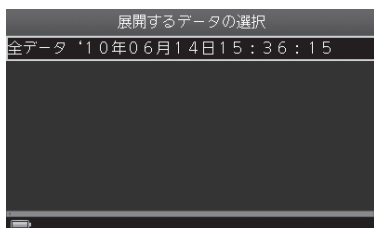

6 詳細情報を確認したあと、決定キーを押す

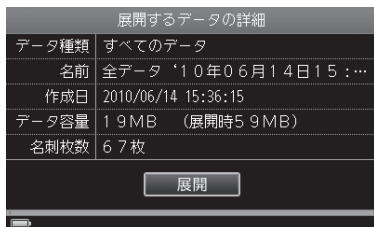

7 ◀▶キーで「はい」を選び、決定キーを押す

・バックアップデータの展開中に重複名刺があったとき(→P.60)



注意

選んだバックアップデータにパスワードが設定されている場合は、パスワード入力画面が表示されます。

バックアップデータの展開が始まります。完了するまで、microSDカードを取り出さないでください。

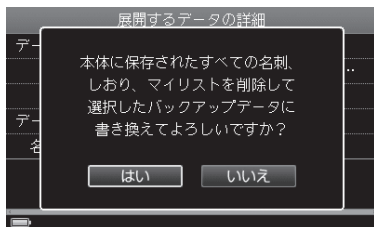

- 8 「バックアップデータの展開が完了しました」と表示されたら、決定キーを押す

■バックアップデータの名刺を追加する

- 1 「バックアップデータに書き換える」の手順1～3の操作をする(→P.151)
- 2 ▲▼キーで「データの追加」を選び、決定キーを押す
- 3 ▲▼◀▶キーで展開するバックアップデータを選び、決定キーを押す
- 4 詳細情報を確認したあと、決定キーを押す
- 5 ◀▶キーで[はい]を選び、決定キーを押す

・バックアップデータの展開中に重複名刺があったとき(→P.60)

注意

選んだバックアップデータにパスワードが設定されている場合は、パスワード入力画面が表示されます。

バックアップデータの展開が始まります。完了するまで、microSDカードを取り出さないでください。

削除するデータの詳細	
データ種類	すべてのデータ
名前	全データ '10年06月14日15:...
作成日	2010/06/14 15:36:15
データ容量	1.9 MB (展開時5.9 MB)
名刺枚数	67枚
<input type="button" value="削除"/>	

- 6 「バックアップデータの展開が完了しました」と表示されたら、決定キーを押す

バックアップデータを削除する

- 1 ▲▼◀▶キーで  を選び、決定キーを押す
- 2 ▲▼◀▶キーで「バックアップ」を選び、決定キーを押す
次ページを表示するときは、▶キーを押します。
- 3 ▲▼キーで「バックアップデータの削除」を選び、決定キーを押す
- 4 ▲▼◀▶キーで削除するバックアップデータを選び、決定キーを押す
- 5 詳細情報を確認したあと、決定キーを押す

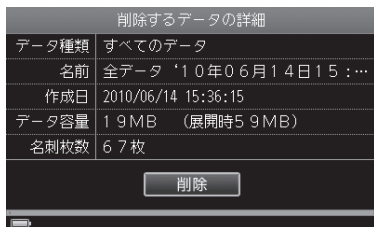

- 6 ◀▶キーで[はい]を選び、決定キーを押す



選んだバックアップデータにパスワードが設定されている場合は、パスワード入力画面が表示されます。

バックアップデータの削除が始まります。完了するまで、microSDカードを取り出さないでください。

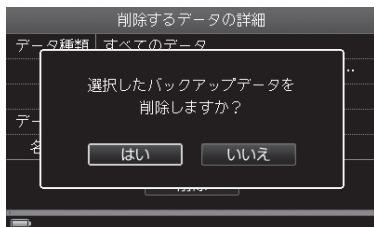

- 7 「バックアップデータの削除が完了しました」と表示されたら、決定キーを押す

バックアップデータ名を編集する

- 1 ▲▼◀▶キーで  を選び、決定キーを押す
- 2 ▲▼◀▶キーで「バックアップ」を選び、決定キーを押す
次ページを表示するときは、▶キーを押します。
- 3 ▲▼キーで「バックアップデータの編集」を選び、決定キーを押す
- 4 ▲▼◀▶キーで名称を変更するバックアップデータを選び、決定キーを押す
- 5 詳細情報を確認したあと、決定キーを押す
- 6 バックアップデータ名を変更したあと、▲▼◀▶キーで [完了] を選び、決定キーを押す
・文字の入力(→P.37)

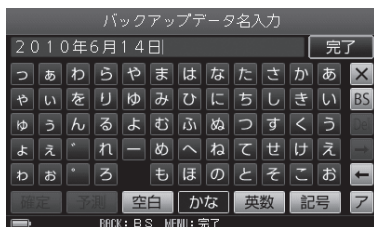

メモ

バックアップデータの名称は、以下のように自動的に入力されています。

○には数字が入ります。

- ・全データの場合 : 「全データ'〇〇年〇〇月〇〇日〇〇:〇〇:〇〇」
- ・活用名刺の場合 : 「活用'〇〇年〇〇月〇〇日〇〇:〇〇:〇〇」
- ・選択名刺の場合 : 「選択'〇〇年〇〇月〇〇日〇〇:〇〇:〇〇」
- ・倉庫名刺の場合 : 「倉庫'〇〇年〇〇月〇〇日〇〇:〇〇:〇〇」
- ・会社またはマイリストごと : 「●●●●'〇〇年〇〇月〇〇日〇〇:〇〇:〇〇」
(「●●●●」には会社名またはマイリスト名が入ります。)

(例)

「2010年6月14日15時34分12秒」の全データのバックアップの場合

↓

「全データ'10年06月14日15:34:12」

7 ◀▶キーで[はい]を選び、決定キーを押す

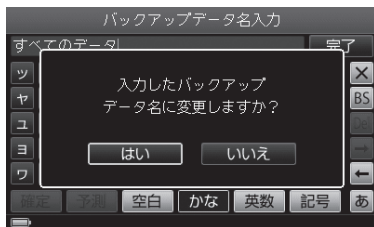

8 「データ名称を変更しました」と表示されたら、決定キーを押す

メモ

万一、データが消えた場合に備えて、バックアップをとるようにしてください。

初期化

microSDカード内に保存されたすべての名刺データを削除し、ご購入時の状態に戻します。

1 ▲▼◀▶キーで を選び、決定キーを押す

2 ▲▼◀▶キーで「初期化」を選び、決定キーを押す

次ページを表示するときは、▶キーを押します。

3 ◀▶キーで[はい]を選び、決定キーを押す

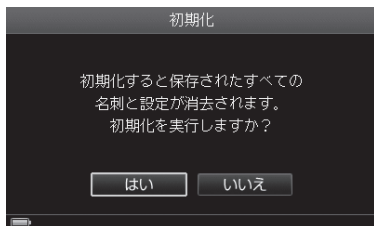

4 「初期化を本当にしていいですか?」と表示されたら、◀▶キーで[はい]を選んで決定キーを押す

- ・パスワードを設定していない場合→手順7へ
- ・パスワードを設定している場合→手順5へ

5 ◀▶キーで数字を選び、決定キーを押す(4～16桁)

パスワードを入力します。数字を選ぶと「●」で表示されます。

- ・[クリア]：選んだ数字をすべてクリア



6 パスワードを入力したら、▼キーで[決定]を選び、決定キーを押す

初期化が始まります。

注意

「パスワードが違います…」と表示されたら、決定キーを押してパスワードを再入力してください。

7 「初期化が完了しました」と表示されたら、決定キーを押す

自動的に電源がOFFになります。電源ボタンを押して再起動させてください。

注意

バックアップデータは削除されません。

登録名刺枚数とメモリの確認

登録した名刺の枚数とmicroSDカードメモリの使用状況を確認できます。

- 1 ▲▼◀▶キーで  を選び、決定キーを押す
- 2 ▲▼◀▶キーで「登録名刺枚数とメモリの確認」を選び、決定キーを押す

次ページを表示するときは、▶キーを押します。

3 使用状況を確認する

空き容量、活用名刺枚数、倉庫名刺枚数、合計枚数が表示されます。

- ・ BACKキー：もとの画面に戻る

登録名刺枚数とメモリの確認	
空き容量	1 9 3 3 MB
活用名刺	6 3 枚
倉庫名刺	4 枚
合計枚数	6 7 枚

バージョン情報の確認とアップデート

ピットレックのバージョン情報の確認と、アップデートをおこなうことができます。バージョンの更新情報は、弊社ホームページ(<http://www.kingjim.co.jp/>)で確認してください。

注意

- ・ データを入手するには、パソコンからダウンロードする必要があります。パソコンをお持ちでない場合は、弊社のお客さま相談室にお問い合わせください。
- ・ 旧バージョンのソフトウェアがmicroSDカードの中に残っているときは、削除してから新バージョンのソフトウェアをコピーしてください。
- ・ ソフトウェアはmicroSDカード直下(第一階層)に保存してください。PITRECフォルダ内へコピーした場合、アップデートすることはできません。
- ・ アップデート中はmicroSDカードを取り出さないでください。
- ・ 「アップデートが失敗しました」と表示されたときは、自動的に電源がOFFになり、起動しなくなります。弊社のお客さま相談室にお問い合わせください。
- ・ お持ちの「ピットレック」本体で使用していたmicroSDカードと、microSD/microSDHCスロット、またはmicroSD/microSDHCカードを読み取り可能な外部装置が必要ですのでご用意ください。

- 1 アップデートをおこなうときは、弊社ホームページからデータをダウンロードし、使用しているmicroSDカードにコピーしておく

2 ▲▼◀▶キーで  を選び、決定キーを押す

3 ▲▼◀▶キーで「ver.情報の確認とアップデート」を選び、決定キーを押す

次ページを表示するときは、▶キーを押します。

4 バージョン情報を確認する

・BACKキー：もとの画面に戻る

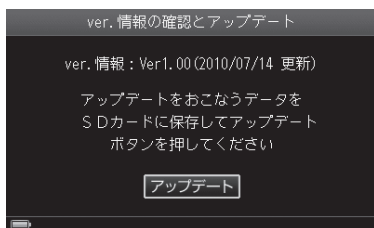

5 アップデートをおこなうときは、決定キーを押す



「バッテリー残量が不足しています…」と表示されたときは、充電してから再度アップデートを実行してください。

6 ◀▶キーで[はい]を選び、決定キーを押す

アップデートが始まります。



アップデートするデータと本機のバージョンが同じ場合は、「選択したデータはすでに更新済みです」と表示されます。決定キーを押してください。

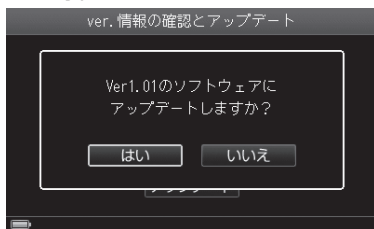

「ver XXへアップデートが完了しました」と表示されたあと、約3秒後に自動的に電源がOFFになります。電源ボタンを押して再起動させてください。



詳細は弊社ホームページをご確認ください。

8 付録

故障かな？と思ったら

■電源ボタンを押しても液晶パネルに何も表示されない

バッテリーのケーブルは正しくセットされていますか？

バッテリーのケーブルの向きが逆にセットされていると電源が入りません。本体ラベルに表示されている向きに、正しくセットされているか確認してください。

→27ページ「バッテリーをセットする／取り出す」

バッテリーが消耗していませんか？

消耗したバッテリーを使用していると電源が入りません。専用のACアダプタで充電してください。

→30ページ「充電する」

■液晶パネルのディスプレイが消える

オートパワーオフ機能を設定していませんか？

オートパワーオフ機能を設定している場合、一定時間以上操作をしないと、電源が自動的に切れ、ディスプレイが消灯します。初期設定では3分間操作をしないと電源が切れるように設定されています。

→143ページ「オートパワー OFF設定」

バッテリーが消耗していませんか？

消耗したバッテリーを使用していると電源が入りません。専用のACアダプタで充電してください。

→30ページ「充電する」

■バッテリーが充電できない

バッテリーの寿命のおそれがあります。新しいバッテリーの入手に関しては、弊社のお客様相談室にご相談ください。

■microSD カードが認識されない

ピットレックの最新の動作確認済みmicroSDカードの情報は、弊社ホームページ(<http://www.kingjim.co.jp/>)をご確認ください。

■ 駆動時間が短くなってきた

バッテリーが寿命のおそれがあります。新しいバッテリーの入手に関しては、弊社のお客様相談室にご相談ください。

■ 液晶パネルが暗い

バックライトの設定を変更していませんか？

バックライトの調節をおこなってください。

→142ページ「液晶明るさ設定」

■ 電源 OFF 中なのに、ランプが点滅する

電池が少ないと、ランプが点滅します。すぐに充電をしてください。

→30ページ「充電する」

■ 起動できない

バッテリーのケーブルは正しくセットされていますか？

バッテリーのケーブルの向きが逆にセットされていると電源は入りません。本体ラベルに表示されている向きに、正しくセットされているか確認してください。

→27ページ「バッテリーをセットする／取り出す」

microSDカードは正しくセットされていますか？

microSDカードを正しくセットしてください。

→23ページ「microSDカードをセットする／取り出す」

キーロックが設定されていませんか？

キーロックが設定されていると、電源ボタンを押しても起動しません。キーロックを解除してください。

→35ページ「キーロックを設定／解除する」

■ キー操作ができない

キーロックが設定されていませんか？

キーロックが設定されていると、キー操作ができません。キーロックを解除してください。

→35ページ「キーロックを設定／解除する」

万が一、キーロックを解除しているのに、操作ができなくなった場合には、裏面のカード／バッテリーカバーを外し、リセットボタン(→P.21)を先の細いもので押して、電源をOFFにしたあと、電源ボタンを押して再起動させてください。

■ microSD カードの名刺データが読み込めない

別のピットレックで作成したデータではありませんか？

別のピットレックで作成したデータを読み込むことはできません。別のピットレックで作成した名刺データを使用したい場合は、バックアップデータを活用する必要があります。

→149ページ「バックアップ」

■ 名刺データがなくなった

名刺を倉庫に保存していませんか？

登録時／閲覧時に名刺を倉庫に入れてしまうと、通常では表示されなくなります。設定画面から倉庫の名刺を表示するように変更してください。

→84ページ「倉庫名刺を探す」

スターで絞り込みをしていませんか？

左上のスターのアイコンを押すとスターが黄色表示になり、スターがついた名刺だけを表示します。設定を解除する場合には、もう一度スターのアイコンを選んで決定キーを押してください。

→86ページ「スター名刺で絞り込む」

パソコンなどでピットレックのフォルダ名称を変更していませんか？

パソコンなどでピットレックのフォルダ名称を変更すると、ピットレックでは読み込めなくなります。使用したい場合は、フォルダの名称を「PITREC」に戻す必要があります。

■ 名刺が保存できなくなった

microSDカードの容量が足りなくなっていないですか？

microSDカードの容量が足りなくなると、名刺の保存はできません。不要なデータを削除して、容量を確保してください。

名刺データが9,999枚に達していませんか？

microSDカード内の名刺データが9,999枚に達すると、それ以上名刺データを保存することはできません。不要なデータを削除して、容量を確保してください。

エラーメッセージと対処方法

液晶パネルに表示されるエラーメッセージ、状況と対処方法は以下のとおりです。

エラーメッセージ	状況と対処方法	参照ページ
バッテリー残量がありません 今すぐ充電をしてください	<ul style="list-style-type: none"> ・約3秒後に電源がOFFになります。 ・ACアダプタを接続して充電してください。 	P.30
バッテリー残量が残りがわずかになりました 充電してください	<ul style="list-style-type: none"> ・ACアダプタを接続して充電してください。 	
メモリの容量がありません。 登録するには不要なデータを削除してください。	<ul style="list-style-type: none"> ・不要なデータを削除してから、撮影／編集操作をしてください。 	P.106、120、124、138
入力したマイリスト名はすでに登録されています。別のマイリスト名に変更してください。	<ul style="list-style-type: none"> ・すでに登録されているマイリスト名を登録しようとしたときに表示されます。 ・別の名前で登録してください。 	P.121
選択したマイリストにはすでに同じ名刺が登録されています。 登録を解除しますか？	<ul style="list-style-type: none"> ・マイリストを選び直してください。 	P.96
登録中の単語と読みはすでに登録されています	<ul style="list-style-type: none"> ・ユーザ辞書で、同じ単語を登録しようとしたときに表示されます。 ・別の内容で登録してください。 	P.146
単語の登録に失敗しました	<ul style="list-style-type: none"> ・ユーザ辞書で、単語登録ができなかったときに表示されます。 ・再度、登録し直してください。 	
バックアップが失敗しました	<ul style="list-style-type: none"> ・何らかの原因でバックアップが失敗しました。 	P.149
バックアップデータの展開が失敗しました。	<ul style="list-style-type: none"> ・何らかの原因でバックアップデータの展開に失敗しました。 	P.151
空き容量がXXMB不足しています。 不要なデータを削除してからバックアップを再度実行してください。	<ul style="list-style-type: none"> ・バックアップを実行しようとしたときに、microSDカードのメモリ容量が不足していた場合に表示されます。 ・不要なデータを削除してから、バックアップを行ってください。 	P.106、120、124、138
空き容量がXXMB不足しています。 不要なデータを削除してから再度バックアップデータの展開を実行してください。	<ul style="list-style-type: none"> ・バックアップデータを展開しようとしたときに、microSDカードのメモリ容量が不足していた場合に表示されます。 ・不要なデータを削除してから、バックアップデータの展開を行ってください。 	
入力したしおり名称はすでに登録されています。異なるしおり名称に変更してください。	<ul style="list-style-type: none"> ・すでに登録されているしおり名を登録しようとしたときに表示されます。 ・別の名前で登録してください。 	P.117
マイリストの登録数が上限に達しました。 新規マイリストを作成したい場合は登録済みのマイリストを削除してください。	<ul style="list-style-type: none"> ・マイリストの登録数が120個になったときに表示されます。 ・次にマイリストを登録する前に、不要なマイリストを削除してください。 	P.124

エラーメッセージ	状況と対処方法	参照ページ
しおりの登録数が上限に達しました。新規でしおりを作成したい場合は登録済みのしおりを削除してください。	<ul style="list-style-type: none"> しおりの登録数が120個になったときに表示されます。 次にしおりを登録する前に、不要なしおりを削除してください。 	P.120
単語の登録数が上限に達しました 新規単語を作成したい場合は登録済みの単語を削除してください	<ul style="list-style-type: none"> ユーザ辞書の登録数が255件になったときに表示されます。 次にユーザ辞書を登録する前に、不要な単語を削除してください。 	P.148
名刺を撮影します カメラを開いてください	<ul style="list-style-type: none"> 名刺を撮影するタイミングで、カメラが閉じていたときに表示されます。 カメラを開いて、名刺を撮影してください。 	P.36
しおりの空きが不足しています。不要なしおりを削除してから再度バックアップデータの展開を実行してください。	<ul style="list-style-type: none"> バックアップデータを展開しようとしたときに、しおりの登録数が120個を超えた場合に表示されます。 不要なしおりを削除してから、バックアップデータの展開を行ってください。 	P.120
マイリストの空きが不足しています。不要なマイリストを削除してから再度バックアップデータの展開を実行してください。	<ul style="list-style-type: none"> バックアップデータを展開しようとしたときに、マイリストの登録数が120個を超えた場合に表示されます。 不要なマイリストを削除してから、バックアップデータの展開を行ってください。 	P.124
名刺の保存可能枚数を超えました。不要な名刺を削除してから再度バックアップデータの展開を実行してください。	<ul style="list-style-type: none"> バックアップデータを展開すると、名刺保存枚数の上限を超える場合に表示されます。 不要な名刺を削除してから、バックアップデータの展開を行ってください。 	P.106
SDカードが未挿入です。裏ぶたを開けてSDカードを入れてください。	<ul style="list-style-type: none"> microSDカードがセットされていないときに表示されます。 約3秒後に、自動的に電源がOFFになります。microSDカードをセットしてください。 	P.23
入力したデータ名称はすでに登録されています。異なるデータ名称に変更してください。	<ul style="list-style-type: none"> すでに登録されているバックアップ名称を入力したときに表示されます。 バックアップ名称を変更して、登録してください。 	P.155
SDカードが抜かれました 電源OFFします	<ul style="list-style-type: none"> 動作中にmicroSDカードが抜かれたときに表示されます。 約3秒後に、自動的に電源がOFFになります。microSDカードをセットしてください。 	P.23
アップデートをおこなうデータがありません。SDカードにデータを入れてください。	<ul style="list-style-type: none"> アップデート実行時にmicroSDカードにアップデートファイルがないときに表示されます。 アップデートファイルを入れてください。 	P.158

名刺データの各項目に関する文字制限

※ビットレックでは全角・半角の区別はありません。

名刺データの各項目	文字制限
メモ	200文字
1枚の名刺データにつけられるしおり数	120個
1枚の名刺データに登録できるマイリスト数	120個
会社名 読み	24文字
会社名 語句	24文字
氏名 読み	24文字
氏名 語句	24文字
登録可能時間	1975年 1月 1日 00時 00分 00秒以降の日付
マイリスト名	24文字
しおり名	24文字
パスワード	4文字～ 16文字
連続撮影モード撮影上限枚数	8枚
しおり作成総数	120個
マイリスト作成総数	120個
ユーザ辞書単語登録総数	255個
ユーザ辞書単語登録 読み 文字数	24文字
ユーザ辞書単語登録 語句 文字数	24文字

microSDカード内フォルダ構造

名刺データフォルダ名称	PITREC
バックアップデータフォルダ名称	PITREC_BACKUP
しおりデータ名称	bookmark.nc
マイリストデータ名称	mylist.nc
パスワードデータ名称	PITREC_password.nc
名刺データ拡張子	.nc
バックアップデータ拡張子	.pbu

注意

microSD内にある上記ファイルを削除しないでください。また、ファイル名は変更をしないでください。

仕様

本体

- ・ LCDパネル : 3.5インチワイド TFTカラー LCD、WQVGA(400×240ドット)
- ・ メモリーカードスロット : microSDカード (最大容量2GB)、microSDHCカード (最大容量32GB)
- ・ カメラ : 約200万画素CMOSセンサー搭載 (画像はWVGAサイズで保存されます)
- ・ 付属microSDカード : 約1,800 ~ 2,000枚^{*1}
の保存可能名刺枚数 (付属microSDカード2GB使用)
- ・ 最大保存可能名刺枚数 : 9,999枚^{*2} (16GB以上のmicroSDHCカード使用時)

電源

- ・ 電池 : リチウムイオンバッテリー
- ・ 連続撮影時間 : 約3時間^{*3}
- ・ 連続閲覧時間 : 約8時間^{*4}
- ・ 充電時間 : 約3時間

サイズ・質量

- ・ 寸法 : 約120×60×13mm
- ・ 質量 : 約85g(リチウムイオンバッテリー含む)
: 約66g(リチウムイオンバッテリー除く)

付属品

名刺スプーサー、付属ケース(クリップ部分付)、リチウムイオンバッテリー、ACアダプタ、microSDカード(2GB)、SDカード変換アダプタ、取扱説明書、保証書

※1 保存可能名刺枚数はおよその目安です。本機の使用条件などによって変化します。

※2 9,999枚の名刺を保存するには、市販のmicroSDHCカード16GB以上が必要です。ただし、microSDHCカード内の保存可能領域や本機の使用条件などによっては、9,999枚保存できない場合があります。

※3 満充電状態において、自動文字認識を実行しながら登録を続けた場合の駆動時間。

※4 満充電状態において、連続で閲覧を続けた場合の駆動時間。

索引

【記号・英数字】

□+キー/□-キー	20
1枚表示	67
6枚表示	67
ACアダプタ	18、30
ACアダプタ差込口	21
BACKキー	20
CAMERAキー	21
LOCKキー	21
MENUキー	20
microSDカード	18、23
セットする	24
データを移す	131
取り出す	25
メモリの確認	158
メモリ別最大保存枚数	26
PITREC on PC	17
POWERキー	21
SDカード変換アダプタ	19

【あ】

アフターサービス	169
液晶パネル	20、21
英数入力画面	38
液晶明るさ設定	142
液晶保護フィルム	19
エラーメッセージと対処方法	163
オートパワー OFF設定	143
お客様登録カード	19

【か】

カード/バッテリーカバー	21
会社フォルダ管理	109
会社名の変更	109
倉庫から取り出す	112
倉庫に入れる	112
複数の会社を一度に編集	115
マイリストに登録	114
名刺を削除	115
会社名分類画面	63、65
ガイド表示	22
確認音設定	145
活用名刺	15
かな入力画面	37
カメラ	20
開く/閉じる	36
カレンダー	76
キーロック	35
キーロックアイコン	22、35
キーワード検索画面	77

キーワードで絞り込み	89
記号入力画面	38
起動画面	12、32
クリップ穴	21
決定キー	20
検索アイコンの選び方	66
検索画面	12
故障かな?と思ったら	160

【さ】

探す	
名刺を探す→確認する	13
削除	106
撮影位置や撮影サイズの調整	48
しおり	14
移動	118
削除	120
しおり名の編集	119
新規作成	117
登録する	92
しおりアイコン	23
しおりで絞り込み	87
絞り込み設定	134
しおりで絞り込み	135
スターで絞り込み	134
充電	30
仕様	166
詳細情報の登録	53
ショートカット機能	
会社名分類画面	68
キーワード検索結果画面	80
氏名分類画面	72
マイリスト一覧画面	82
初期化	156
スキップ	45、47
スクロールバー	22
スター	14
つける/はずす	91
スターで絞り込み	86
ストッパー	10、43
設定	132
倉庫	15
入れる	93
取り出す	95
倉庫アイコン	15、85
倉庫設定アイコン	23
倉庫名刺	15
倉庫名刺設定	84、137
倉庫名刺の一括削除	138
表示名刺設定	137

【た】

タブの選び方	66
注意紙	19
重複名刺	16、59、60
電源OFF	34
電源ON	32
初回起動時(日時設定)	33
電池残量	22
登録内容の修正	52
登録内容確認画面	45
登録名刺枚数	158
撮る	
表面画像の撮り直し	97
名刺を撮影→登録する	10、43
裏面画像の撮影/撮り直し/削除	99

【な】

ナイロンケース	19
日時設定	33、144

【は】

バージョン情報	158
パスワード設定	139
パスワード確認設定	139
パスワードの変更	140
バックアップ	149
削除	154
実行	149
展開	151
バックアップデータ名の編集	155
バッテリー	18
セットする	27
取り出す	28
バッテリーアイコン	22
表示エリア	22
複数選択モード	
一度に削除	107
一度に編集	104、115
付属ケース	18
セットする	31
取り外す	31
別売品	19
編集	
氏名/会社名	101
登録日	102
名刺の削除	106
メモ	103
方向キー	20
保証書	19
保存枚数	17、26
本革ケース	19
本体	18、20

【ま】

マイリスト	15
移動	122
オリジナル名刺の編集	129
削除	124
新規作成	121
登録の解除	128
表示順の編集	125
別のマイリストへ移動	126
別のマイリストへコピー	127
マイリストに登録	96
マイリスト名の編集	123
マイリスト一覧画面	81
名刺クリッパー	10、43
名刺スパーサー	18
名刺の選び方	66
名刺の確認	13、49
名刺のセット	10、43
縦型の名刺	44
特殊サイズの名刺	51
横型の名刺	44
名刺の並べ替え	90
名刺表示画面	65
会社名分類	64
キーワード検索結果	79
氏名分類	71
登録日順	75
マイリスト	81
履歴順	73
メモ	16、103
名刺読み取り設定	132
文字制限	165
文字認識のON / OFF	132
文字認識の読み飛ばし	133
文字の入力	37
共通キー操作	39
文字の変換	40
予測変換	41

【や】

ユーザ辞書	17
削除	148
新規登録	146
編集	147

【5】

ランブ	21
リスト表示	67
リセットボタン	21
連続撮影モード	61

アフターサービス

■保証書

保証書は販売店・お買い上げ年月日等の記入をお確かめのうえ、販売店よりお受け取りください。保証書と裏面の保証規定の内容をよくご覧のうえ、大切に保管してください。

■修理に出されるときは

保証期間内は、保証規定に基づいて修理いたします。本機および保証書をお買い上げ販売店までお持ちください。保証期間後も、修理によって使用可能なときは、ご要望により有償で修理いたします。商品をお買い上げ販売店までお持ちください。

なお、本機の修理や点検等の場合において、お客様が作成されたデータまたは外部から取り込まれたデータ等が変化、消失等する場合があります。また、当社の都合により本体を代替品に交換することにより修理に変えさせて頂く場合がありますが、その場合にはこれらのデータ等は一部を除き交換後の製品に移し変えることはできません。当社は、これらのデータ等の変化、消失、移し替えられないことについて何らの責任を負うものではありません。

当社が修理等のためお客様からお預りした本機を協力工場に引渡す際、故障現象の確認のため個人情報の一部に接する場合があります。予めご了承ください。なお、個人情報に接した場合は厳正に管理し、漏洩のないよう万全を期しております。

■お問い合わせ

アフターサービスについてご不明な点やご相談は、お買い上げ販売店、または当社お客様相談室にお問い合わせください。

フリーダイヤル(全国共通) ナットクのパートナー
お客様相談室 ☎ 0120-79-8107

FAX からの場合 **0120-79-8102**

携帯電話からの場合 **0570-06-4759** ※通話料お客様負担

受付時間: 平日(月～金曜日) 午前 9:00～午後 5:30

デジタル名刺ホルダー「ピットレック」DNH10 取扱説明書

2011年 6月 第4版

株式会社キングジム

〒101-0031 東京都千代田区東神田二丁目10番18号

<http://www.kingjim.co.jp/>

DNH10
取扱説明書



■お問い合わせ

フリーダイヤル（全国共通）

ネットクのパートナー

お客様相談室 ☎ 0120-79-8107

FAX からの場合 0120-79-8102

携帯電話からの場合 0570-06-4759 ※通話料お客様負担

受付時間：平日（月曜日～金曜日）午前9時～午後5時30分

ホームページアドレス <http://www.kingjim.co.jp/>