

デジタル名刺ホルダー DNH20

PITREC

DNH20

DIGITAL NAME CARD HOLDER

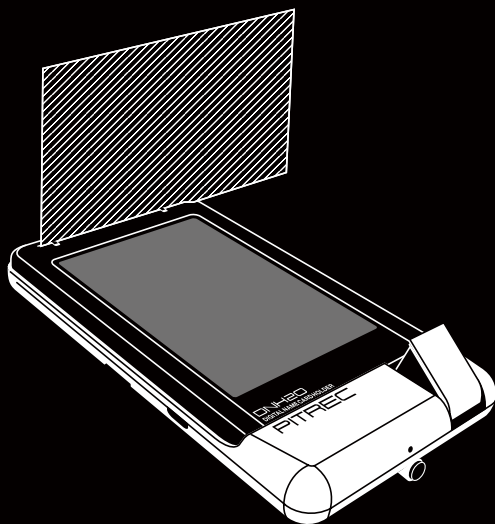

はじめに

このたびは、「ピットレック」DNH20をお買い上げいただき、ありがとうございます。
ます。

本機をお使いいただく際には、本書をよくお読みになり、正しくお使いください。
また、本書はすぐにお手にできる場所に保管し、紛失しないようご注意ください。

「ピットレック」を本書と共に末永くご愛用いただきますよう、心よりお願い申し上げます。

- この製品を、テレビ・ラジオ等の電波受信機に近づけて使用すると、雑音などが発生することがありますのでご了承ください。
- 本製品の仕様を原因とする損害・逸失利益などにつきましては、当社はいっさいその責任を負いかねますので、あらかじめご了承ください。
- 本機に搭載のソフトウェアは著作物であり、著作権、著作者人格権などをはじめとする著作者等の権利が含まれており、これらの権利は著作権法により保護されています。ソフトウェアの全部または一部を複製、修正あるいは改変したり、ハードウェアから分離したり、逆アセンブル、逆コンパイル、リバースエンジニアリング等はおこなわないでください。第三者にこのような行為をさせることも同様です。
- 本書の内容の一部または全部を無断で転載することはおやめください。
- 本書の内容は予告なしに変更することがありますので、ご了承ください。
- この製品は、日本国内専用です。
- 仕様は、改良のため予告なく変更することがあります。
- 本書の作成には万全を期しておりますが、万一誤りなどがございましたら、当社までご連絡ください。

注意

- 本機やパソコンなどに保存したデータは、長期間・永久的な保存はできません。本機の故障、修理、検査、バッテリー消耗などに起因するデータの損失および逸失利益、本機の使用を原因としたパソコンの故障、修理、検査、それらに起因するデータの損失の障害および逸失利益などにつきましては、当社ではいっさいその責任を負いかねますのであらかじめご了承ください。
- 本書に記載されていない操作はおこなわないでください。事故や故障の原因になることがあります。
- microSDカードをピットレック本体にセットしているときは、ピットレック本体で登録した名刺データは、セットされたmicroSDカード内の"PITREC3"フォルダに保存されています。パソコンなどで"PITREC3"フォルダ内のデータを編集すると、ピットレックで使用できなくなります。絶対にデータの編集はしないでください。
- 本機を安全にご利用いただくために、本体のプログラムは常に最新版にアップデートしてご使用ください。

QRコードは株式会社デンソーウェブの登録商標です。

Windows は米国 Microsoft Corporation の米国およびその他の国における商標または登録商標です。

Mac、Mac OS、OS XはApple Inc.の商標です。

キングジム、KINGJIM、ピットレックは株式会社キングジムの商標または登録商標です。

その他記載の会社名および商品名は、各社の商標または登録商標です。

目次

DNH10 / DNH11のデータを使用するには

DNH10 / DNH11の名刺データが入っているmicroSDカードは、そのまま使用できません。データをパソコンにコピーし、デジタル名刺管理ソフト「DA-1」を使ってDNH20に取り込んでください。

デジタル名刺管理ソフト「DA-1」のダウンロードや、DNH10 / DNH11のデータを使用する方法は、ホームページ (http://www.kingjim.co.jp/sp/pitrec_dnh20/)にてご確認ください。

目次	1
安全上のご注意・・・必ずお守りください!	4

1 ご使用前の準備..... 9

セット内容を確認する	9
別売品のご案内	10
各部の名称	11
本体	11
液晶パネルの表示内容	13
microSDカードをセットする/ 取り出す	15
充電する	19

2 基本操作.....20

タッチ操作	20
タップ	20
ロングタップ	20
スワイプ	21
ドラッグ	21
電源をON / OFFする	22
電源をONにする	22
はじめて電源をONにしたとき (日時設定)	23
電源をOFFにする	24
スリープの状態にする	24
カメラを開く/閉じる	25
ボックスの編集/選択	26
ボックスについて	26
新規ボックスを作成する	27

ボックスの選択	27
ボックスを並び替える	28
ボックス名を編集する	29
ボックスを削除する	30

3 文字の入力.....31

キーボード配列の切り替え方	31
文字入力画面の切り替え方	31
かな入力画面 (ひらがな/カタカナ)	32
英字入力画面	33
数字入力画面	33
記号入力画面	34
文字を入力・変換する	35
手描きメモを使う	37

4 撮る.....39

名刺を撮影→登録する	39
明るさやコントラストを 調整する	45
台形補正の調整をおこなう	46
名刺を確認する	47
横長や縦長の名刺をセットする	49
登録内容を修正する	50
詳細情報を登録する	52
連続撮影モードで撮影→登録する	59
デジタル名刺管理ソフト用に 撮りだめする	60

5 探す.....63

表示順で探す.....	63
ホーム画面を設定する.....	63
会社名で探す.....	64
氏名で探す.....	72
会った日順で探す.....	74
閲覧日順で探す.....	76
登録日順で探す.....	78
カレンダーから探す.....	80
絞り込んで探す.....	81
キーワードで探す.....	81
マイリストで探す.....	84
倉庫名刺を探す.....	86
お気に入り名刺で絞り込む.....	87
しおりで絞り込む.....	87
名刺を並び替える.....	88

6 管理する.....89

お気に入りに追加／ お気に入りから削除.....	89
しおりを管理する.....	90
新規しおりを作成する.....	91
しおりを登録する.....	93
しおりを並び替える.....	95
しおり名を編集する.....	97
しおりの色を編集する.....	98
しおりを削除する.....	99
マイリストを管理する.....	100
新規マイリストを作成する.....	100
マイリストに登録する.....	101
マイリスト名を編集する.....	102
マイリストの色を編集する.....	103
マイリストを削除する.....	103
マイリスト名刺の表示順を 編集する.....	104
別のマイリストに名刺を 移動する.....	104
別のマイリストに名刺を コピーする.....	105
マイリストから登録を 解除する.....	106
名刺を管理する.....	107
倉庫に入れる／倉庫から 取り出す.....	107
別ボックスへ移動する.....	111

表面画像を撮り直す.....	112
裏面画像を撮影する／ 削除する.....	114
登録情報を編集する.....	116
QRコードを表示する.....	119
複数の名刺を一度に 編集するときは.....	121
名刺を削除する.....	123
会社フォルダを管理する.....	127
会社名を変更する.....	127
会社ごと倉庫に入れる／ 倉庫から取り出す.....	130
会社ごとマイリストに 登録する.....	131
会社ごと別ボックスへ 移動する.....	132
会社ごと削除する.....	133
複数の会社を一度に 編集するときは.....	134

7 設定する.....136

PCリンク.....	136
PC接続モードにする.....	136
PC接続モードを終了する.....	137
取り込み.....	138
文字認識.....	138
PC一括登録.....	141
閲覧・入力.....	145
絞り込み設定.....	145
倉庫名刺設定.....	148
重複名刺設定.....	151
ホーム編集.....	155
QRコード設定.....	157
ユーザー辞書.....	160
名刺表示切り替え.....	163
端末.....	164
液晶画面設定.....	164
スリープ時間の設定.....	166
日時設定.....	167
確認音設定.....	167
テーマカラー切り替え.....	168
その他.....	169
セキュリティ設定.....	169
バックアップ.....	172
初期化.....	176
操作ガイドの表示.....	177

端末情報の確認	177
バージョン情報の確認と アップデート	178

8 付録..... 182

故障かな？と思ったら	182
エラーメッセージと対処方法.....	187
名刺データの各項目に関する 制限.....	190
microSDカード内フォルダ構造 ..	191
仕様.....	192



索引..... 193

安全上のご注意・・・必ずお守りください！





お使いになる方々や他の人々への危害、財産への損害を未然に防ぐため、必ずお守りいただきたい事項を次のように表示しています。

本機をご使用のときは、必ず取扱説明書をよくお読みのうえ、正しくお使いください。また、取扱説明書は不明な点をいつでも解決できるように、すぐ取り出して見られる場所に保管してください。

- 表示された指示内容を守らずに、誤った使い方によって起こる危害および損害の度合いを、次のように説明しています。









 危険	この表示を守らずに、誤った使い方をすると、「死亡または重傷などを負う可能性があり、かつその切迫の度合いが高い危害が想定される」内容を示しています。
 警告	この表示を守らずに、誤った使い方をすると、「死亡または重傷などを負う可能性が想定される」内容を示しています。
 注意	この表示を守らずに、誤った使い方をすると、「傷害を負う可能性または物的損害が発生する可能性が想定される」内容を示しています。

- 次の絵表示で、お守りいただきたい内容を区別して説明しています。

 	表示は、してはいけない「禁止」内容です。
 	表示は、必ず実行していただきたい「強制」内容です。











危険

■本機の取り扱いについて



-  高温になる場所(火のそば、ストーブのそば、炎天下)での使用や放置、保管をしないでください。内蔵バッテリーの破裂・発火・発熱・発煙・漏液の原因となります。
-  水や海水などにつけたり、濡らさないでください。内蔵バッテリーの破裂・発火・発熱・発煙の原因となります。
-  分解、改造しないでください。破裂・発火・火災・発熱・感電・けがの原因となります。また本書に記載されていない操作はしないでください。事故や故障の原因となります。
-  釘を刺したり、ハンマーでたたいたり、踏みつけたり、落下させたり、強い衝撃を与えないでください。内蔵バッテリーの破裂・発火・発熱・発煙・漏液の原因となります。
-  本体内蔵バッテリーから液が漏れたときは、すぐに使用を中止してください。万一漏れた液が目に入ったときは、すぐにきれいな水で洗い、医師の治療を受けてください。液が身体や衣服に付いたときは、すぐにきれいな水で洗い流してください。皮膚に炎症やけがの症状があるときは、医師に相談してください。
-  使用中に万一、煙が出る、においがする、異常な音がるなどの異常な状態がみられる場合は、すぐに電源を切り、使用を中止してください。充電中であればUSBケーブルを本機から抜いてください。そのまま使用すると破裂・発火・火災・発熱・発煙の原因となります。
-  本機にお茶、コーヒー、ジュースなどの飲物をこぼしたり、殺虫剤を吹きかけたりしないでください。故障や火災・感電の原因となります。水などをこぼした場合には、電源を切りUSBケーブルを抜いてください。そのまま使用すると、火災・感電の原因となります。
-  液晶パネルが破損した場合、中の液晶には絶対に触れないでください。万一、口の中に入った場合は、すぐにうがいをして医師に相談してください。目に入ったとき、皮膚に付着した場合は、きれいな水で充分に洗った後、医師の診断を受けてください。

警告

■本機の取り扱いについて

-  本機を電子レンジや高圧容器に入れてください。内蔵バッテリーの破裂・発火・発熱・発煙の原因となります。
-  自動車や自転車の運転をしながら、本機の画面を見たり、操作をしないでください。交通事故の原因となります。
-  傷ついたUSBケーブルを使用しないでください。そのまま使用すると、火災・感電の原因となります。
-  本機を踏んだり、落としたり、叩いたり、強い力や衝撃を与えないでください。破損することがあり火災・感電の原因となります。破損した場合には、電源を切りUSBケーブルを抜いてください。そのまま使用すると、火災・感電の原因となります。
-  めれた手で本機を操作しないでください。故障や火災・感電の原因となります。
-  本機や取扱説明書が入っていた袋はお子様がかぶらないように手の届かないところに保管または破棄してください。窒息のおそれがあります。
-  本製品は防水機能を有しません。万一、水などの液体が本体に入った場合には、ご使用を中止してください。そのまま使用すると、発火・発熱・発煙・故障の原因となります。
-  所定の充電時間を超えても充電が完了しない場合は、充電を中止してください。内蔵バッテリーの破裂・発火・発熱・発煙・漏液の原因となります。
-  本機を長時間ご使用になる場合、特に高温環境では熱くなることがありますので、ご注意ください。長時間肌に触れたまま使用していると、低温やけどの原因となる場合があります。
-  USBケーブル差込口やmicroSDカード差込口に液体、金属体、燃えやすいものなどの異物を混入しないでください。火災・感電・故障の原因となります。
-  使用中や充電中に、布団などで覆ったり、包んだりしないでください。火災・やけどの原因となります。

■microSDカードについて

-  乳幼児の手の届かぬところに置かないでください。誤って飲み込むと窒息するおそれがあります。万一飲み込んだと思われるときは、ただちに医師にご相談ください。
-  水に濡らしたり、濡れた手で操作しないでください。

■その他



引火性ガスやガソリン、ベンジン、シンナーなどの近くで使用しないでください。爆発や火災、火傷の原因となります。



航空機の中など、使用が制限または禁止されている場所では使用しないでください。事故などの原因となります。

注意

本機を次のようなところに置かないでください。故障の原因となることがあります。



- ・直射日光の当たるところ、熱器具の近くなど温度の高いところ
- ・激しい振動のあるところ
- ・強力な磁気のあるところ
- ・腐食性ガスの発生するところ
- ・ほこりの多いところ

取り扱い上の注意

- 無理な力がかかると、液晶パネルや内部の基板などが破損し故障の原因となりますので、ズボンやスカートのポケットに入れたまま座ったり、カバンの中で重いものの下になつたりしないよう、ご注意ください。外部に破損がなくても保証の対象外とします。
- USBケーブル差込口やmicroSDカード差込口が汚れた場合は乾いた綿棒などで掃除してください。汚れていると接触不良の原因となる場合があります。また、このときに端子を变形させないでください。
- 汚れた場合は柔らかい布で乾拭きしてください。ベンジン／シンナー／アルコール／洗剤などを用いると外装や文字が変質するおそれがありますので、使用しないでください。
- ピットレックで使用している液晶パネルは、非常に高度な技術で作られていますが、一部に点灯しないドット（点）または、常時点灯するドットが存在する場合があります。故障ではありませんので、あらかじめご了承ください。
- 液晶パネルを強く押す、叩くなど、故意に強い衝撃を与えたり、強くこすつたりしないでください。傷の発生や、破損の原因となることがあります。
- タッチペンを使用する場合は、「ピットレック」DNH20の専用ケースに付属している専用タッチペンをご使用ください。
- ポケットやカバンなどに収納するときは、液晶パネルが金属などの硬い部材にあたらないようにしてください。液晶パネルの傷や破損の原因となることがありますのでご注意ください。
- エアコンの吹き出し口の近くに置かないでください。急激な温度変化により結露すると、内部が腐食し、故障の原因となります。
- データを再生中に無理な操作をおこなうと、データが停止するなど通常と異なる動作をする場合があります。

取り扱い上の注意

■内蔵バッテリーについて

- はじめてご使用になるときや、長時間ご使用にならなかったときは、ご使用前に充電してください。
- 周囲の温度が5～35℃の範囲を超える場所ではお使いにならないでください。バッテリーの性能劣化や故障の原因となります。
- 長時間使用しない場合は、高温多湿を避けて保管してください。また、電池の劣化を防ぐために3～5か月に一度充電をしてください。
- 充電直後に本機の温度が上がるがありますが、性能その他に異常はありません。
- バッテリーは一般的な特性として、低温時になると性能が低下します。低温環境下でお使いになるときは、本機を冷やさないようにしてください。
- バッテリー残量がない状態で本機の電源のON / OFFを繰り返すと、バッテリーの寿命に影響をおよぼすおそれがあります。本機を十分に充電してからお使いください。
- バッテリーには寿命があります。充電しても機能が回復しない場合は寿命ですので、お買い上げ販売店、または当社お客様相談室にお問い合わせください。なお、寿命は使用状態によって異なります。

■カメラ機能について

- ご使用の際は、一般的なモラルをお守りのうえ、ご使用ください。
- カメラのレンズに直射日光が当たる状態で放置しないでください。故障の原因となります。
- 故障、修理、その他取り扱いにより、撮影した画像データが変化または消失する可能性があります。その場合当社は変化または消失したデータの修復や、生じた損害について一切の責任を負いません。

1 ご使用前の準備

セット内容を確認する

DNH20本体

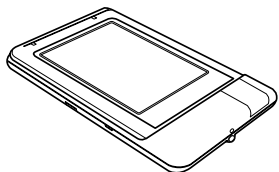

USBケーブル(A-microBタイプ)

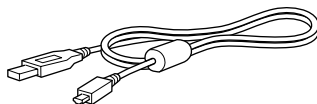

名刺スパーサー

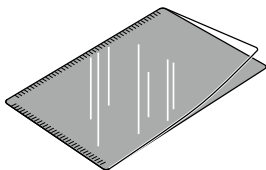

クイックガイド

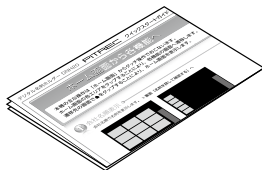

※横長や縦長の名刺をセットするときに
使用します。(→P.49)

取扱説明書(本書)



保証書

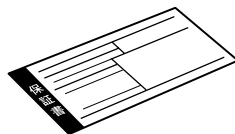

お客様登録カード

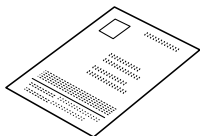

保証書は紛失しないよう、大切に保管してください。保証期間内でも、保証書がないと有償になります。

別売品のご案内

- ・専用ケース 帆布タイプ
(ブラック・グレー)
DNC5

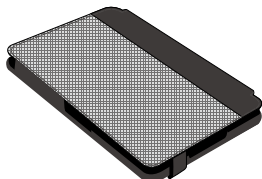

カラフルな帆布を使用した、カジュアルな「ピットレック」DNH20専用ケースです。タッチペンが同梱されます。

- ・専用保護フィルム(2枚入り)
DNP5

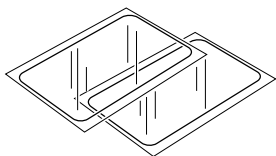

「ピットレック」DNH20の液晶パネルのキズや汚れを防止する、低反射タイプの液晶保護フィルムです。

- ・専用ケース 合皮タイプ
(レッド)
DNC6



合皮タイプの「ピットレック」DNH20専用ケースです。タッチペンが同梱されます。

- ・USB電源アダプタ
AS0510UA

「ピットレック」DNH20に対応するUSB電源アダプタです。付属のUSBケーブルを接続してピットレックを充電できます。(→P19)

各部の名称

本体

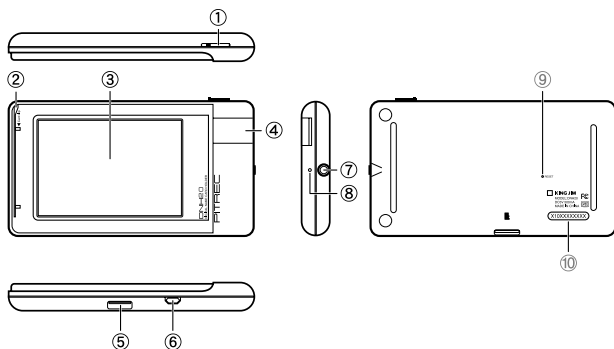

①CAMERAキー

カメラを開きます。(→P.25)

②名刺クリッパー／スリット

名刺を撮影するときは、このスリットに差し込み、2箇所の名刺クリッパーで名刺をはさんで立てます。(→P.40)

③液晶パネル

検索画面やメニュー画面、文字入力画面などが表示されます。

直接触れて操作することができるタッチスクリーンになっています。(→P.13)

④カメラ

CAMERAキー(①)をスライドすると、カメラが開きます。

⑤microSDカード差込口

microSDカードをセットします。(→P.15)

⑥USBケーブル差込口

マイクロUSBタイプの差込口です。

USBケーブルを接続してパソコンと接続します。(→P.136)

⑦POWERキー

電源をON / OFFします。(→P.22)

⑧ランプ

充電が完了したときに緑色に点灯します。充電中は赤色に点灯します。電池残量が少なくなると、赤色に点滅してお知らせします。

(→P.19)

⑨ リセットボタン

起動中にリセットボタンを先の細いもので押すと、自動的に再起動します。登録作業中のデータは破棄されます。



メモ

登録済みのデータは破棄されません。

⑩ シリアルナンバー

デジタル名刺管理ソフトを使用するとき必要となります。

液晶パネルの表示内容

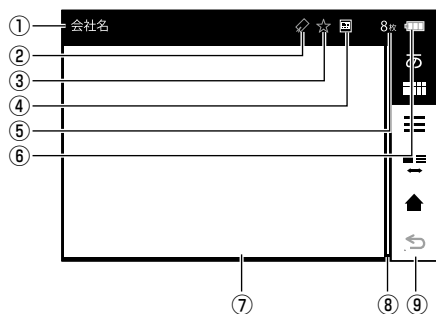

① インフォメーションエリア

表示エリアの階層が表示されます。



② しおりアイコン

しおりによる絞り込みが設定されているときに表示されます。(→P.147)

③ お気に入りアイコン

お気に入りによる絞り込みが設定されているときに表示されます。(→P.146)

④ 倉庫設定アイコン







アイコン	内 容
	倉庫名刺は表示されていません（通常の表示内容）。
	倉庫名刺のみ表示しています。
	すべての名刺を表示しています。

⑤ 枚数／個数表示

- ・ 表示エリア内にある名刺の総枚数が表示されます。
- ・ 名刺以外のときは、マイリストやボックスの個数が表示されます。

⑥ バッテリーアイコン

電池残量の目安が表示されます。

アイコン／メッセージ表示	内 容	ランプ表示	
	電池残量は十分あります。	起動時	無灯
	残り約2 / 3です。	起動時	無灯
	残り約1 / 3です。	起動時	赤色点滅
 (赤色) 「電池残量が残りわずかになりました。充電してください。」	残りわずかです。メッセージが表示されたら「OK」をタップし、充電してください。	起動時	赤色点滅
「電池残量がありません。いますぐ充電をしてください。」	バッテリーがなくなりました。すぐに充電してください。	起動時	赤色点滅
	充電中です。充電が完了すると、アイコンが  に変わります。	充電中	赤色点灯
		充電完了	緑色点灯

注意

1 / 3以下の電池残量になると、ランプが赤色点滅します。ランプの赤色点滅を確認したら、すみやかに充電してください。

⑦ 表示エリア

- ・ 名刺の検索結果や名刺画像、ホーム画面が表示されます。
- ・ 処理に時間がかかるときは、処理中を示すアイコンが表示されます。

⑧ スクロールバー

次画面以降があるときに表示されます。ただし、スクロールバーは操作できません。

⑨ メニューエリア

各種メニューや切り替え操作が表示されます。

microSDカードをセットする／取り出す

DNH20では、microSDカードが利用できます(最大32GB)。



注意

- ・ 本機は、2GBまでのmicroSDカードまたは32GBまでのmicroSDHCカードに対応しています。これらより大きい容量のカードは使用できません。
- ・ 本機で動作確認済みのmicroSDカードの情報は、弊社ホームページ (<http://www.kingjim.co.jp/>)をご確認ください。
- ・ microSDカードがセットされていない場合、データは本体内に保存されます。
- ・ **名刺データの転用防止のため、別のDNH20で作った名刺データは、そのままの状態では利用できません。バックアップを作成し、そのバックアップデータを展開すると利用できます。(→P.172)**
- ・ microSDカードがセットされていないときは、一部機能が制限されます。

制限される機能

- ・ PCリンク(→P.136)
- ・ バックアップ(→P.172)
- ・ ボックスの編集／選択(→P.26)

■ microSDカードをセットする

1 POWERキーを長押しして、電源をOFFにする



注意

- ・ POWERキーを長押しして、画面の指示に従い、電源をOFFにしてください。
- ・ microSDカードをセットするときは、必ず電源をOFFにしてください。

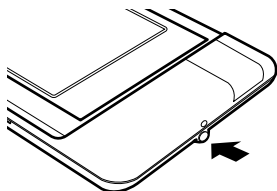

2 microSDカードを差し込む

「カチッ」と音がするまで差し込みます。



注意

名刺データの転用防止のため、別のDNH20で作った名刺データは、そのままの状態では利用できません。バックアップを作成し、そのバックアップデータを展開すると利用できます。(→P.172)

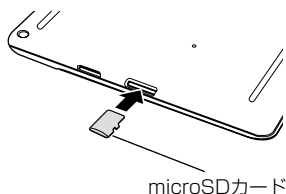

■ microSDカードを取り出す

1 POWERキーを長押しして、電源をOFFにする



注意

- ・ POWERキーを長押しして、画面の指示に従い、電源をOFFにしてください。
- ・ microSDカードを取り出すときは、必ず電源をOFFにしてください。

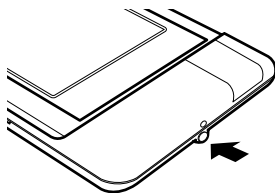

2 microSDカードを指で軽く奥に押す

指を離すと、microSDカードが押し出されます。

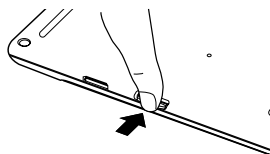

3 microSDカードをまっすぐ引き抜く



注意

電源ONの状態で、microSDカードを取り出さないでください。電源ONの状態でmicroSDカードを取り出すと、保存されたデータが破損するおそれがあります。

名刺の最大保存枚数とデータサイズ

名刺は1ボックスあたり最大9,999枚保存できます。そのときのデータサイズは約4.0GBです。

ボックスは最大120個作成できます。

ボックスについては、「ボックスについて」を参照してください。(→P.26)



注意

- ・ 保存枚数は、通常の名刺（活用名刺）と、倉庫に入れた名刺（倉庫名刺）の合計です。
- ・ データサイズはおよその目安です。本機の使用条件などによって変化します。
- ・ 保存先にバックアップのデータなどが入っていると、最大保存枚数まで保存できない場合があります。

充電する

USBケーブルで本体とパソコンなどのUSB端子を接続して充電します。また、USBケーブルと指定のUSB電源アダプタを接続し、指定のUSB電源アダプタをコンセントに接続して充電することもできます。

注意

- ・ はじめてご使用になるときは、必ず充電してから使用してください。
- ・ 充電には、指定のUSB電源アダプタ以外は使用しないでください。

1 USBケーブルの端子を差し込む

正しい向きで、USBケーブルの端子を差し込みます。

注意

端子が差し込みにくい場合は、無理に差し込まないでください。破損のおそれがあります。端子の向きを確認し、改めて最初からおこなってください。

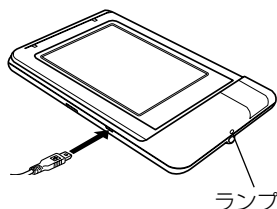

メモ

本機の充電口はマイクロUSBタイプを採用しています。

2 パソコンなどのUSB端子にUSBケーブルを接続する

ランプが赤色に点灯し、充電が始まります。充電が完了すると、ランプが緑色に点灯します。バッテリーの充電時間の目安は、約3.5時間です。ただし、電池残量によって充電時間は異なります。

メモ

- ・ 充電中にケーブルを抜くと、充電を中断します。再度ケーブルを接続すると充電を再開します。
- ・ 充電時間は、本体の電源を切って充電したときの時間です。電源を入れたまま充電すると、充電時間は長くなります。
- ・ USBケーブルと指定のUSB電源アダプタを接続し、USB電源アダプタをコンセントに接続して充電することもできます。指定のUSB電源アダプタに関する最新の情報は、ホームページにてご確認ください。

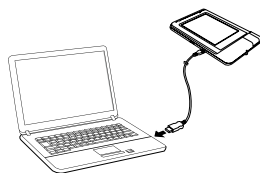

http://www.kingjim.co.jp/sp/pitrec_dnh20/

3 充電が完了したらUSBケーブルを外す

2 基本操作

タッチ操作

タッチパネルの操作には、タップ、ロングタップ、スワイプ、ドラッグがあります。

タップ

画面の任意の場所を軽くたたくことをタップといいます。

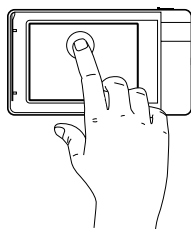

ロングタップ

タップした状態のまま指で押し続けることをロングタップといいます。

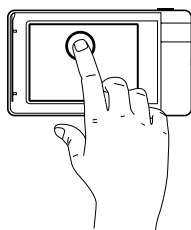

スワイプ

指を「はらう」ように、スライドさせながらすぐ離すことをスワイプといいます。

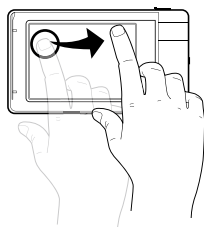

ドラッグ

画面を押したまま（ロングタップ）の状態、指をスライドさせることをドラッグといいます。

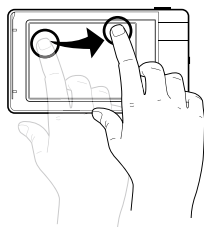

電源をON / OFFする

電源をONにする

1 POWERキーを押す

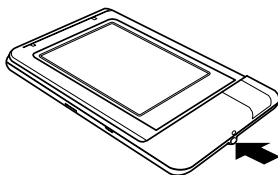

メモ

- ・ 本体がスリープの状態ではカメラを開くと、電源がONになり、名刺撮影モードになります。
- ・ スリープの状態から電源をONにしたときは、スリープの状態にしたときの画面が表示されます。



はじめて電源をONにしたとき(日時設定)

初回起動時には、起動画面と操作ガイド画面のあとに、日時設定画面が表示されます。ここで設定した日時をもとに、名刺の登録日などが記録されます。必ず設定してください。

- 1 POWERキーを押す
起動画面が表示されます。



基本操作についてガイド画面が表示されます。

👉をタップすると、説明をスキップすることもできます。

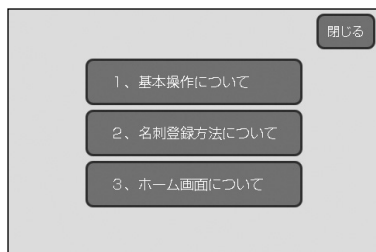

- 2 設定したい項目(年/月/日/時/分/秒)の数字を「+」「-」をタップして選ぶ



- 3 すべての設定が終わったら、「OK」をタップする
ホーム画面が表示されます。

電源をOFFにする

- 1 POWERキーを長押しする
- 2 「本体の電源を切ります。よろしいですか？」と表示されたら「はい」をタップする

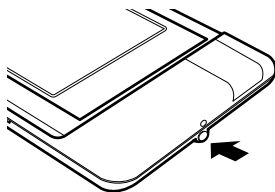

スリープの状態にする

- 1 POWERキーを押す



注意

電源のOFFはスリープの状態と比べ、消費電流が低くなります。本機を長時間使用しない場合は、電源をOFFにしてください。



メモ

- ・スリープから電源OFFへの移行はできません。
- ・初期設定では30秒間何も操作しないと、本体は自動的にスリープの状態になります。スリープの状態になるまでの時間は変更できます。(→P.166)
- ・また、約20秒間何も操作しないと、自動的に液晶パネルのバックライトが暗くなります(省電力モード)。画面をタップすると、バックライトがONになります。省電力モードの設定は変更できます。(→P.165)

カメラを開く／閉じる

名刺を撮影するときは、カメラを開きます。

1 カメラを開くときは、CAMERAキーを矢印の方向にスライドさせる

本体がスリーブの状態ではカメラを開くと、電源がONになり、名刺撮影モードになります。

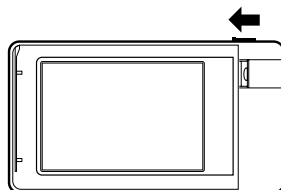

注意

- ・電源OFFの状態ではカメラを開いても電源はONになりません。(→P.24)
- ・一部の設定画面(→P.136)や編集画面、各種メニューを表示している画面、文字入力画面(→P.31)ではカメラを開いても名刺撮影モードになりません。

2 カメラを閉じるときは、カメラを押し込む

「カチッ」と音がするまでカメラを押します。

注意

カメラを無理に押し込まないでください。破損のおそれがあります。

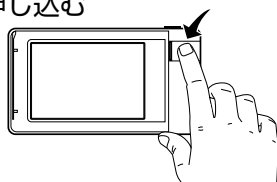

注意

本機をカバンやポケットに入れる際には、必ずカメラを閉じてください。カメラを開いたまま収納すると、破損のおそれがあります。

ボックスの編集／選択

ボックスについて

ピットレックの名刺データは、最も大きな単位として「ボックス」で管理されています。たとえば、「仕事用」と「プライベート用」のボックスを作成し、それぞれに名刺データを分けて管理できます。

ボックスは120個まで作成できますが、選択できるボックスは1つです。ピットレックで閲覧、検索できる名刺データは、選択中のボックスにある名刺データのみです。選択されていないボックスにある名刺データには、閲覧も検索もできません。

また、名刺を撮影して登録したときの登録先は、選択中のボックスになります。

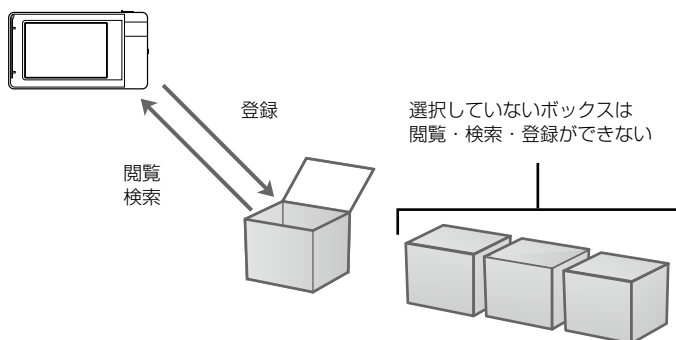

名刺データを他のボックスに移動したり、ボックス名の編集やボックスごと名刺データを削除したりすることもできます。

新規ボックスを作成する

- 1 ホーム画面で  をタップする
- 2 「新規作成」をタップする
- 3 ボックス名を入力する
・文字の入力(→P.31)



メモ

自動的に「ボックス1」と入力されています。「BS」をロングタップすると、すべての文字を消すことができます。



- 4 入力が終わったら、「はい」をタップする
手順2の画面に戻ります。



注意

- ・登録済みのボックス名を入力した場合は、メッセージが表示されます。内容を確認して「OK」をタップしてください。
- ・ボックスの登録数が上限の120個に達した場合は、メッセージが表示されます。内容を確認して「OK」をタップしてください。

ボックスの選択



- 1 ホーム画面で  をタップする
- 2 ボックスをタップする



- 3 「はい」をタップする
手順2の画面に戻ります。

ボックスを並び替える

ボックス一覧画面の表示順を変更することができます。

- 1 ホーム画面で  をタップする
- 2  をタップする
- 3 メニューから「ボックスの並び替え」をタップする

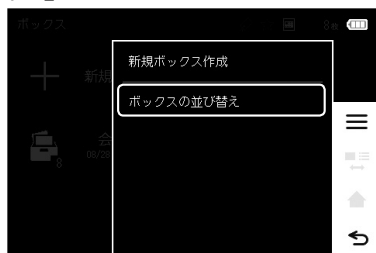

<ボックス一覧画面>

- 4 並び替えたいボックスを選んでタップする



<ボックス一覧画面>

- 5 並び替えたい場所でタップする

ボックス名を編集する

- 1 ホーム画面で  をタップする
- 2 ボックスをロングタップする
- 3 メニューから「名前の編集」をタップする



- 4 ボックス名を編集する
・ 文字の入力(→P.31)



5 編集が終わったら、「確定」をタップする

手順2の画面に戻ります。

注意

すでに登録されているボックス名を登録しようとした場合は、メッセージが表示されます。「OK」をタップして、入力し直してください。

ボックスを削除する

ボックスごとまとめて名刺を削除します。

注意

ボックスを削除すると、ボックス内に保存されたすべての名刺の登録データを削除します。削除したデータは元に戻りません。ボックスの削除は慎重におこなってください。

1 ホーム画面で  をタップする

2 ボックスをロングタップする

3 メニューから「削除」をタップする



4 「ボックスを削除しますか？」と表示されたら、「はい」をタップする

5 「ボックスを削除しました」と表示される

3 文字の入力

キーボード配列の切り替え方

文字入力画面で表示するキーボードは、テンキー方式とQWERTY方式の2種類があります。キーボードの配列はいつでも変更することができます。

1 メニューエリアの **≡** をタップする

2 メニューから「キーボード配列の変更 (QWERTY)」または「キーボード配列の変更 (テンキー)」をタップする

- ・テンキー方式とQWERTY方式を切り替えることができます。
- ・メニューには現在のキーボード配列が表示されます。

文字入力画面の切り替え方

氏名の入力などで文字入力画面が表示されたときは、画面下の「あA数」で文字入力画面の種類を切り替えられます。文字入力画面には、かな入力画面（ひらがな／カタカナ）、英字入力画面、数字入力画面、記号入力画面の4種類があります。

かな入力画面(ひらがな／カタカナ)

1 「あA数」をタップし、かな入力画面を表示する



☰をタップして「カナ入力テンキーを表示(ON)」と表示される場合は、「あA数」をタップして、カタカナを直接入力できる画面を表示することができます(テンキー方式のみ)。



<テンキー方式 ひらがな>



<テンキー方式 カタカナ>



<QWERTY方式>

英字入力画面

1 「あA数」をタップし、英字入力画面を表示する



<テンキー方式>

※☰をタップして「英字入力はQWERTY (OFF)」と表示される場合



<QWERTY方式>

<テンキー方式>

※☰をタップして「英字入力はQWERTY (ON)」と表示される場合

数字入力画面

1 「あA数」をタップし、数字入力画面を表示する

テンキー方式とQWERTY方式で共通のキーボード配列になります。



記号入力画面

1 「記号」をタップし、記号入力画面を表示する

テンキー方式とQWERTY方式で共通のキーボード配列になります。



各画面での共通操作

かな入力画面(テンキー方式)

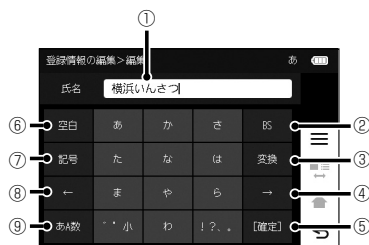

かな入力画面(QWERTY方式)

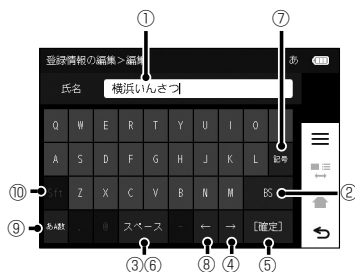

- ① 入力した文字を表示します。(テキスト入力エリア)
- ② 文字カーソル位置の左側の文字を1文字削除します。(バックスペース)
- ③ 変換候補を表示します。
- ④ 文字カーソルの位置を右に1文字分移動します。
- ⑤ 文字を確定します。
- ⑥ 空白スペースを入力します。
- ⑦ 記号入力画面を表示します。
- ⑧ 文字カーソルの位置を左に1文字分移動します。
- ⑨ かな入力/カナ入力/英字入力/数字入力の各画面を表示します。
- ⑩ 英字の大文字/小文字を切り替えます。

文字を入力・変換する

テンキー方式の文字入力画面で「清水」と入力してみます。

1 「さ」を2回タップする



2 「ま」を2回タップする

3 「さ」を3回タップし、「ゝ・小」をタップする

4 「変換」をタップする



メモ

←→をタップすると、変換対象となる文字範囲が変わり、対応する変換候補が表示されます。



5 変換候補を選んでタップする



6 「確定」をタップする

文字入力が終了し、次の画面が表示されます。



手描きメモを使う

指やタッチペンで手描きメモを作成することができます。作成した手描きメモは画像として登録できます。



注意

手描きメモは各名刺に1枚登録できます。

1 目的の名刺を検索する

- ・会社名で探す(→P.64)
- ・氏名で探す(→P.72)
- ・会った日で探す(→P.74)
- ・閲覧日で探す(→P.76)
- ・登録日で探す(→P.78)
- ・キーワードで探す(→P.81)
- ・マイリストで探す(→P.84)
- ・倉庫名刺を探す(→P.86)
- ・絞り込み機能で探す(→P.81)

2 検索結果画面で名刺をロングタップする

3 メニューから「登録情報の編集」をタップする



4 「画像」項目の一番右の枠をタップする



5 「編集」をタップして、「OK」をタップする

手書きメモ画面について



- ① ペンモードで描けます。
- ② マーカーモードで描けます。
- ③ ペン・マーカーの太さをそれぞれ設定できます。(「細」「中」「太」)
- ④ ペンやカラーパレットの表示/非表示を変更できます。
- ⑤ 手書きメモの背景を変更できます。(白紙、名刺表面、名刺裏面)
- ⑥ ペン・マーカーの色を選択できます。
- ⑦ 直近で描いたペン・マーカーの操作を1つ戻します。
- ⑧ 描いたペン・マーカーをすべて消します。

6 完成したら「保存」をタップする

7 「編集結果を保存しますか」と表示されたら、「はい」をタップする

注意

- ・タッチペンを使うときは、ピットレックの専用ケースに付属している専用タッチペンを使用してください。(→P.10)
- ・1枚の名刺に描ける手書きメモの量には制限があります。手書きを続けるには操作を戻したり、すべてのペン・マーカーを消して、使用してください。

4 撮る

注意

名刺はボックスごとに保存されます。名刺を撮影して登録するときは、事前に保存先にしたがうボックスを選択してください。(→P.27)

名刺を撮影→登録する

名刺を正しくセットして、撮影、登録します。名刺は1ボックスあたり最大9,999枚まで登録できます。そのときのデータサイズは約4.0GBです。ボックスは最大120ボックスまで作成できます。

1 CAMERAキーをスライドさせる

本体がスリープの状態ではカメラを開くと電源がONになり、名刺撮影モードになります。(→P.25)

メモ

カメラを閉じると、名刺撮影モードが終了します。

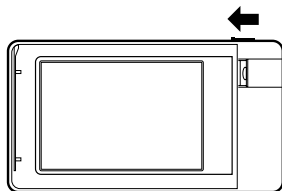

注意

- ・電源OFFの状態ではカメラを開いても電源はONになりません。(→P.24)
- ・一部の設定画面(→P.136)や編集画面、各種メニューを表示している画面、文字入力画面(→P.31)ではカメラを開いても名刺撮影モードになりません。

2 名刺をスリットに差し込み、名刺を立てる

名刺をスリットに差し込むと、左右にスライドできます。通常サイズ(91mm×55mm)の場合は、一番奥まで名刺を差し込んで、セットしてください。その際、2ヶ所の名刺クリッパー(赤いクリップ)にしっかりと名刺がはさまっていることを確認してください。

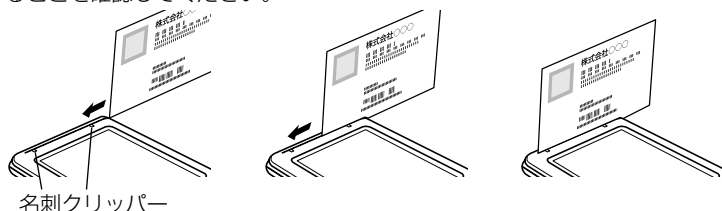

- ・横長や縦長の名刺をセットする
(→P.49)

注意

- ・名刺のサイズが91mm×55mmより大きい場合は、スリットに正しくはさむことができないため、撮影・登録することはできません。
- ・名刺の状態が悪い場合は、スリットに正しくはさむことができない可能性があるため、名刺スペーサーを使用してください。(→P.49)
- ・横型の名刺をセットする場合は、必ず名刺の頭を上に向けてセットしてください。
- ・縦型の名刺をセットする場合は、名刺の頭を左に向けてセットすると、読み取りがスムーズにおこなえます。

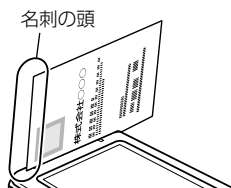

3 液晶パネルで名刺の画像を確認する

マスクングされた背景の内側部分が台形補正され、撮影されます。

できること

- ・各種画面のMENUを表示します。
 - ・明るさやコントラスト、台形補正を調整する(→P.45)
 - ・名刺の画像なしで登録する(→P.42の手順7)
 - ・登録方法を切り替える(→P.62)
- ・画面左下に設定情報が表示されます。

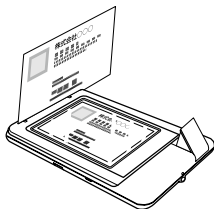

注意

- ・背景が映る、文字が見切れるときは、補正位置を調整してください。(→P.46)
- ・画像は91:55の比率で保存されます。



4 をタップする

「ピッ」と音がして、名刺が撮影されます。

5 撮影画像を確認する

- ・ **タップ** :メニューエリアの表示 / 非表示を切り替える(→P.42)
- ・ **ロングタップ** :名刺を拡大する
 - ④で拡大(スワイプで表示位置を移動)、④で元に戻る(→P.47)



メニューエリアの表示について

- ① 登録を本体かPCのどちらでおこなうか選択します。
- ② 撮影した日を持った日として登録します。

① 登録方法

② 会った日



6 この画像でよければ、「登録」をタップし、カメラを閉じる 名刺情報の読み取りが始まります。

- ・ 登録方法にPCを選択しているときは (→P.60、デジタル名刺管理ソフト用に撮りだめする)



メモ

文字情報を読み取らないときは、「スキップ」をロングタップします。

7 読み取りが終了したら、登録内容を確認する



注意

- ・ 文字認識は100%の精度を保証するものではありません。名刺の形状、素材、フォントなどによって、正しく読み取れない場合もありますが、故障ではありません。
- ・ 文字認識の読み取り結果は、同じ名刺を読み取っても、異なる結果になることがあります。
- ・ 文字認識のカスタマイズや学習機能はありません。
- ・ データ読み取り可能な言語は、日本語と英語です。



<登録内容確認画面>



メモ

- ・ 初期設定では「株式会社」や「財団法人」などは読み取りに成功すると、読み飛ばす設定になっています。(→P.139)
たとえば「株式会社ラドンナ」という会社の名刺は、会社名分類画面(→P.66)のインデックス「か」ではなく、インデックス「ら」の中に入ります。
- ・ 画像を表示／削除する時は、確認した撮影画像をタップします。「表示」と「削除」の2つの選択肢が表示されますので、目的に合った項目をタップします。
- ・ 表示した名刺を拡大する場合は画面をロングタップ（または表示される \mathbb{Q} をタップ）、縮小する場合は \mathbb{Q} をタップ、手順7に戻る場合は \leftarrow をタップします。

8 「登録」をタップする

- ・ \leftarrow ：名刺の登録を中止する
- ・ 登録内容を修正する(→P.50)

9 「はい」をタップする

10 「〇〇枚の登録を完了しました」と表示される

〇〇には登録した枚数が表示されます。

名刺情報の読み取りをしないときは

「名刺を撮影→登録する」の手順6で「スキップ」を選んだ場合(→P.42)は、以下の項目は空欄になります。

- ・ 氏名
- ・ 氏名の読み
- ・ 会社名
- ・ 会社名読み
- ・ 部署
- ・ 肩書き
- ・ 電話番号
- ・ FAX
- ・ Eメール
- ・ URL
- ・ 郵便番号
- ・ 住所

登録日は名刺を撮影した日時になります。



注意

会社名/氏名が空白のとき、名刺はインデックスの“他”に格納されます。氏名や会社名を修正したいときは、各項目をタップし、文字を入力します。

メモ

- ・ 「読み取り項目」で、文字認識をOFFに設定すると、常に文字情報を読み取らないようにできます。(→P.138)
- ・ 「会社名の読み飛ばし」で、読み飛ばす文字を選ぶと、選んだ文字は常に読み取らないようにできます。(→P.139)

明るさやコントラストを調整する

名刺を撮影する前に、明るさやコントラストを微調整できます。

- 1 「名刺を撮影→登録する」の手順1～3の操作をする(→P.39)
- 2 **☰**をタップする
- 3 「明るさ調整」/「コントラスト調整」をタップする



- 4 「+」/「-」で微調整をする
・「+」/「-」: 7段階
- 5 「確定」をタップする
- 6 「名刺を撮影→登録する」の手順4～10の操作をする(→P.41)

台形補正の調整をおこなう

名刺をきれいに撮影するために、台形補正機能を使用しています。91mm×55mmの名刺に対して調整が可能です。91mm×55mm以外の名刺に対して調整をおこなうと縦横比がくずれ、正しく補正されないことがあります。



注意

画像は91:55の比率で保存されます。

- 1 「名刺を撮影→登録する」の手順1～3の操作をする(→P.39)
- 2 をタップする
- 3 「台形補正」をタップする
- 4 ハンドルをタップして選択し、名刺の角にハンドルを合わせる

①タップして選択し、ドラッグして位置を調整する。

②選択しているハンドルを微調整する。

初期値を押すと、購入時の設定が反映されます。

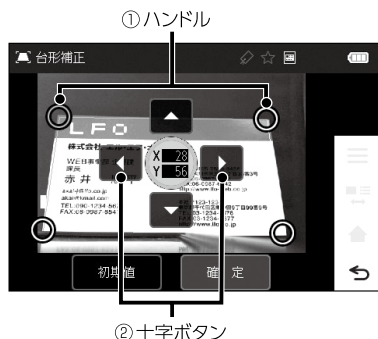

- 5 「確定」をタップする
- 6 「名刺を撮影→登録する」の手順4～10の操作をする(→P.41)

名刺を確認する

名刺の画像や登録情報を確認します。

1 目的の名刺を検索する

- ・会社名で探す(→P.64)
- ・氏名で探す(→P.72)
- ・会った日で探す(→P.74)
- ・閲覧日で探す(→P.76)
- ・登録日で探す(→P.78)
- ・キーワードで探す(→P.81)
- ・マイリストで探す(→P.84)
- ・倉庫名刺を探す(→P.86)
- ・絞り込み機能で探す(→P.81)

2 名刺の画像を確認する



メモ

- ・各種メニューを表示するときは、画面をタップします。
 - ・☰：個人詳細表示メニューへ
 - ・🏠：検索結果画面へ戻る
 - ・👤：会った日を現在日時に設定
- ・お気に入り、しおり、倉庫がついている名刺には、画面左上(斜線部分)にアイコンが表示されます。



3 名刺を拡大するとき、画面をロングタップする

- ・ドラッグ：表示位置を移動
- ・⊕：名刺を拡大
- ・⊖：名刺を縮小



4 ↶をタップする

手順2の画面に戻ります。

5 裏面画像や手描きメモを見るときは、縦にスワイプ、登録情報を見るときは横にスワイプする

しおりとマイリストは、登録されていない場合、「未登録」と表示されます。

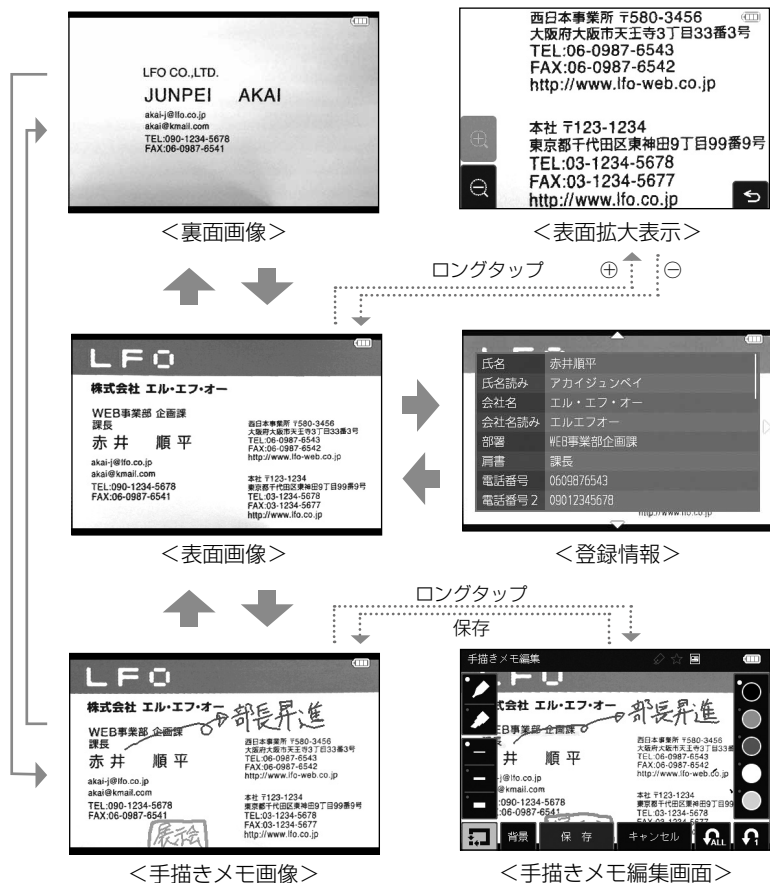

☰ できること

- ・ お気に入り追加(→P.89)
- ・ 会った日の登録(→P.47)
- ・ 倉庫へ収納(→P.107)
- ・ QRコード作成(→P.119)
- ・ 登録情報の編集(→P.116)
- ・ 手描きメモの編集(→P.37)
- ・ 削除(→P.123)

📄 メモ

表面、裏面画像が登録されていないときは「NO IMAGE」という画像が表示されます。

横長や縦長の名刺をセットする

91mm×40mmのサイズの名刺など、横長や縦長の名刺を撮影するときは、付属の名刺スペーサーを使います。

1 名刺スペーサーに名刺をセットする

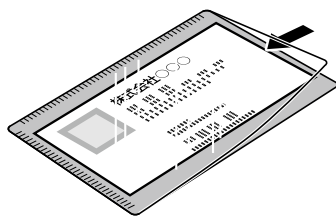

2 名刺スペーサーをスリットに差し込み、名刺を立てる

📄 メモ

名刺スペーサーの開く側を、下にしてセットしてください。

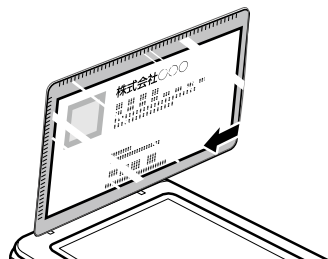

3 液晶パネルで名刺の画像を確認する(→P.41)



異形に対して台形補正の調整をおこなわないでください。
正しく補正されないことがあります。(→P.46)

登録内容を修正する

文字認識機能で読み取った以下の名刺情報を修正できます。電話番号、FAX、Eメール、URL、郵便番号、住所は、読み取り時に複数認識した場合は、複数登録されています。

- ・ 氏名
- ・ 氏名の読み
- ・ 会社名
- ・ 会社名読み
- ・ 部署
- ・ 肩書き
- ・ 電話番号、電話番号2、電話番号3
- ・ FAX、FAX 2、FAX 3
- ・ Eメール、Eメール2
- ・ URL、URL 2
- ・ 郵便番号、郵便番号2
- ・ 住所、住所2



- ・ 初期設定では会社名、氏名、Eメールの読み取りがONになっています。読み取り項目の設定は変更できます。
- ・ 名刺を登録したあとで、各項目の内容を編集することもできます。(→P.116)

1 登録内容確認画面(→P.42)で、修正項目をタップする



登録済みの会社名を参照して修正するときは、「参照」をタップします。
(→P.128の手順5)



2 内容を修正したあと、「確定」をタップする

- ・文字の入力(→P.31)



メモ

- ・氏名／会社名を修正したときは、氏名読み入力／会社名読み入力の画面が表示されます。内容を修正したあと、「確定」をタップしてください。
- ・郵便番号を入力し、「住所へ」をタップすると、郵便番号に対応した住所が自動的に入力されます。すでに住所が入力されている場合は、先頭に割り込んで入力されます。登録されていない郵便番号が入力されていた場合は、「郵便番号に対応した住所がありません」と表示されます。手動で住所を入力してください。



3 登録内容を修正したあと、「名刺を撮影→登録する」の手順8～10(→P.43)の操作をする

詳細情報を登録する

読み取られた名刺情報のほかに、登録日／会った日／お気に入り／メモ／しおり／倉庫設定／マイリスト／裏面画像／手描きメモの登録ができます。

メモ

名刺を登録したあとで、各項目の内容を編集することもできます。(→P.116)

1 登録内容確認画面(→P.42)で、縦スワイプで登録したい項目を選び、タップする

- ・登録日を変更する(→P.54)
- ・会った日を登録する(→P.54)
- ・メモを登録する(→P.54)
- ・しおりを登録する(→P.55)
- ・普段使わない名刺を倉庫に入れる(→P.55)
- ・マイリストに登録する(→P.56)
- ・裏面画像を登録する(→P.57)
- ・手描きメモを登録する(→P.37)



<登録内容画面1 / 7>



<登録内容画面2 / 7>

登録情報の編集

Eメール	akai-j@lfo.co.jp	1/1枚
Eメール2	akai@mail.com	
FAX	0609876542	
FAX2	0609876541	
FAX3	0312345677	
URL	http://www.lfo-web.co.jp	

登録

<登録内容画面3 / 5>

登録情報の編集

URL	http://www.lfo-web.co.jp	1/1枚
URL2	http://www.lfo.co.jp	
郵便番号	5803456	住所へ
住所	大阪府大阪市天王寺3丁目33番3号	
郵便番号2	1231234	住所へ
住所?	東京都千代田区東神田9丁目99番9号	

登録

<登録内容画面4 / 5>

登録情報の編集

住所2	東京都千代田区東神田9丁目99番9号	1/1枚
登録日	2015/08/28 13:47:05	
会った日	###/##/## ##:##:##	削除
お気に入り		
倉庫設定	活用名刺	
メモ		削除

登録

<登録内容画面5 / 5>

登録情報の編集

メモ		削除	1/1枚
マイリスト	IT系	登録	
マイリスト	小売店	登録	
マイリスト	新規企画	登録	
マイリスト	ITREプロジェクト	登録	
マイリスト	メーカー	登録	

登録

<登録内容画面5 / 6>

登録情報の編集

しおり	徳島川	登録	1/1枚
しおり	埼玉	登録	
しおり	東京・品川	登録	
しおり	渋谷・新宿	登録	
しおり	秋葉原	登録	

登録

<登録内容画面5 / 7>



メモ
マイリストとしおりは、作成されている場合にのみ表示されます。

2 詳細情報を登録したあと「名刺を撮影→登録する」の手順8～10(→P.43)の操作をする

<会った日・登録日を変更する>

自動的に記録される「登録日」と「会った日」も変更することができます。

1 「+」「-」をタップして数字を選ぶ

この操作を繰り返し、日時を変更します。

- ・ 会った日を現在日時に設定
(→P.47の手順2)



2 日時の変更が終わったら、「OK」をタップする

<メモを登録する>

名刺に関連する内容をメモに登録しておく、あとで確認することができます。

1 メモを入力する

- ・ 文字の入力(→P.31)



2 入力が終わったら、「確定」をタップする

<しおりを登録する>

名刺ごとに任意のキーワード(しおり)(→P.93)をつけて登録すると、同じしおりをつけた名刺だけを一覧表示することができます。しおりは最大120個作成できます。

1 登録先のしおりをタップする(複数選択可)

選んだしおりが選択されます。

- ・新規しおりを作成する(→P.91の手順4)



<普段使わない名刺を倉庫に入れる>

あまり利用しない名刺を倉庫(→P.107)に収納すると、必要なときだけ確認することができます。倉庫に収納した名刺(倉庫名刺)には倉庫アイコンがつけられ、通常の名刺(活用名刺)と区別できます。



1 表示されるポップアップで「はい」をタップする

すでに倉庫に収納されている場合は、「名刺を倉庫から取り出しますか？」と表示されます。



注意

倉庫へ収納すると、初期設定では登録した名刺を確認できません。倉庫名刺の設定で、表示する名刺の設定を変更する必要があります。

(→P.86、148)

<マイリストに登録する>

自分の好きな名前でフォルダ(マイリスト)(→P.100)を作成し、名刺のコピーを登録することができます。マイリストは最大120個登録できます。

1 登録先のマイリストをタップする

- ・新規マイリストを作成する
(→P.100の手順2)

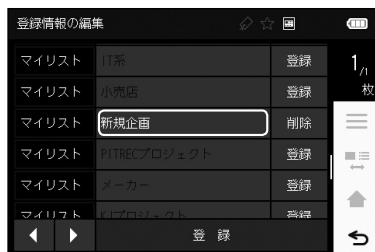

<裏面画像を登録する>

名刺の裏面画像を撮影し、登録することができます。



登録できるのは画像のみで、裏面の氏名／会社名を読み取ることはできません。

1 「画像」項目の真ん中の枠をタップする



2 「画像の撮影」をタップして、「OK」をタップする

3 CAMERAキーをスライドさせ、カメラを開く

カメラが開き、自動的に名刺撮影モードになります。

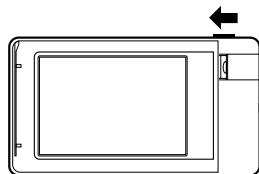

4 名刺の裏面をカメラに向けてスリットに差し込み、名刺を立てる (→P.40)

5 液晶パネルで名刺の裏面画像を確認する

 できること

- ・明るさやコントラスト、台形補正を調整する(→P.45)

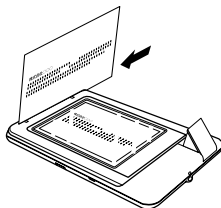

6 をタップする

「ピッ」と音がして名刺が撮影されます。

7 画像を確認する

撮影画像が表示されます。

- ・ タップ :メニューエリアの表示 / 非表示を切り替える (→P.42)
- ・ ロングタップ :名刺を拡大する
 - ⊕で拡大(スワイプで表示位置を移動)、⊖で元に戻る(→P.47)



8 この画像でよければ、「登録」をタップする

 注意

名刺の裏面画像に文字認識機能(名刺情報の読み取り)は働きません。

連続撮影モードで撮影→登録する

最大64枚の名刺を連続して撮影、登録することができます。

注意

microSDカードに64枚分の空き容量がない場合、最大撮影枚数は64枚よりも少なくなります。microSDカードが挿入されていないときは、最大撮影枚数が10枚になります。

1 CAMERAキーをスライドさせる

カメラが開きます。

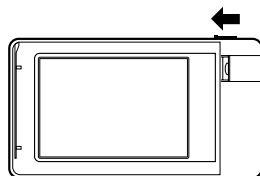

2 名刺をセットし、撮影する

「名刺を撮影→登録する」の手順2～5(→P.40)の操作をします。

3 をタップし、次の名刺をセットする

4 をタップし、名刺を撮影する

手順3～4を繰り返します。

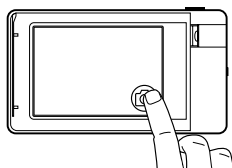

5 すべての名刺を撮影したら、「登録」をタップする

登録画面に進みます。

6 「はい」をタップする 撮影枚数が表示されます。

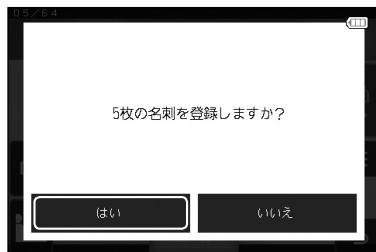

注意

撮影枚数の上限に達した場合は、連続撮影の操作ができなくなります。

7 読み取りが終了したら、名刺の登録内容を確認し、登録する 「名刺を撮影→登録する」の手順7～10(→P.42)の操作をします。

- ・ ◀▶をタップすると、他の名刺の登録内容を編集できます。
- ・ 「登録」を選択すると、連続撮影したすべてを登録できます。すべて中止する場合は👉をタップします。

デジタル名刺管理ソフト用に撮りだめする

最大64枚の名刺を連続して撮影し、デジタル名刺管理ソフト「DA-1」でまとめて読み取ることができます。

注意

microSDカードに64枚分の空き容量がない場合、最大撮影枚数は64枚よりも少なくなります。microSDカードが挿入されていない場合、撮りだめすることはできません。

1 ホーム画面で  をタップする

2 「取り込み」から「PC一括登録」をタップする

3 「名刺撮影」をタップする

4 画面の表示を確認する

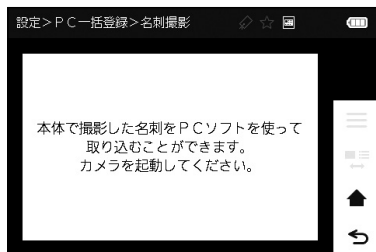

5 CAMERAキーをスライドさせ、カメラを開く

カメラが開き、自動的に名刺撮影モードになります。

6 名刺をセットし、撮影する

「名刺を撮影→登録する」の手順2～5(→P.40)の操作をします。

7 をタップし、次の名刺を撮影する

手順6～7を繰り返します。



8 すべての名刺を撮影したら、「登録」をタップする

撮影枚数が表示されます。



注意

撮影枚数の上限に達した場合は、連続撮影の操作ができなくなります。

メモ

- ・ 1枚あたりの名刺画像のサイズは、約350KBです。
- ・ 「名刺を撮影→登録する」の手順3のメニューから「登録方法の切替」をタップしても、デジタル名刺管理ソフト用に撮りだめすることができます。(→P.41)

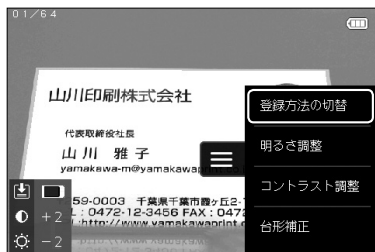

5 探す





注意

名刺を複数のボックスで管理している場合は、探したい名刺があるボックスを選択しておいてください。(→P.27)

表示順で探す

ホーム画面を設定する

ホーム画面に表示する項目を変更することができます。

- 1 ホーム画面で  (氏名) /  (会った日) /  (登録日) /  (閲覧日) /  (マイリスト) を選び、ロングタップする

メモ

+ (未選択) はタップしてください。

注意

上半分の  (会社) を変更することはできません。

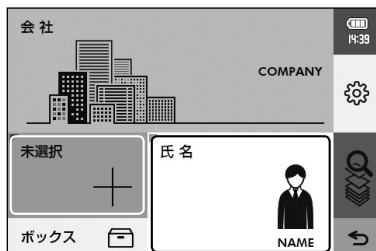

- 2 「ホーム画面の並び順を登録する」の手順4～5の操作をする (→P.155)

会社名で探す

登録された会社名と会社名読み情報をもとに、自動的に五十音順の会社名フォルダに保存されます。会社名から目的の名刺を探することができます。

1 ホーム画面で (会社) をタップする

会社ごとに、五十音順で最初となる名刺が表示されます。

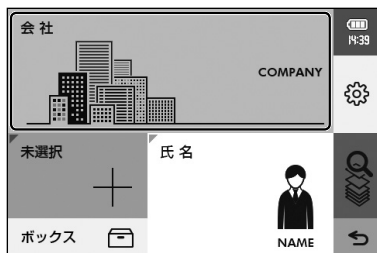

<ホーム画面>

2 会社名を選び、名刺をタップする

縦スワイプで名刺を探せます。

できること

メニューを表示する方法は2種類あります。

- ・名刺をロングタップ：
その名刺に対するメニュー
- ・ をタップ：
1つの名刺に依存しないメニュー



フォルダの中にある名刺の枚数

- ・お気に入りで絞り込み(→P.145)
- ・しおりで絞り込み(→P.147)
- ・複数選択(→P.121)
- ・会社名一括編集(→P.127)
- ・お気に入りに追加／お気に入り解除(→P.89)
- ・マイリストに登録(→P.101)
- ・倉庫へ収納／倉庫から取り出す(→P.107)
- ・別ボックスに移動(→P.111)
- ・まとめて削除(→P.125)
- ・会社の選択(→P.65)
- ・ : 表示の切り替え(→P.67)
- ・ショートカット機能ですばやく探す(→P.69)

3 氏名を選び、名刺をタップする

 でできること (→P.64)

- ・ お気に入りで絞り込み(→P.145)
- ・ しおりで絞り込み(→P.147)
- ・ 名刺の並び替え(→P.88)
- ・ 複数選択(→P.121)
- ・ 登録情報の編集(→P.116)
- ・ お気に入りに追加／お気に入り解除(→P.89)
- ・ マイリストに登録(→P.101)
- ・ しおりの選択(→P.93)
- ・ QRコード作成(→P.119)
- ・ 倉庫へ収納／倉庫から取り出す(→P.107)
- ・ 別ボックスに移動(→P.111)
- ・ 削除(→P.123)
- ・ 名刺の確認(→P.47)



<名刺表示画面(会社名分類)>

4 名刺を確認する(→P.47)

 メモ

各種メニューを表示するときは、画面をタップします。

 をタップすると、3に戻ります。



<名刺表面画像>

検索画面の種類について

DNH20の検索画面について、本書では以下のような名称をつけて説明しています。

- **会社名分類画面**

登録されている会社名ごとに分類され、会社ごとに五十音順で最初となる名刺が表示されています。会社名を選んで名刺をタップすると、名刺表示画面に移ります。



- **名刺表示画面**

登録されている名刺が表示されます。会社名分類／氏名分類／閲覧日順／会った日順／登録日順／キーワード検索結果／マイリストの各画面で表示されます。



■ 検索画面の表示を切り替える

リスト表示／サムネイル表示に切り替えることができます。お好きな表示を選んでください。

1 ■をタップして、表示を切り替える



メモ

選んだ表示画面は、スリープから復帰後も引き継がれます。

表示を切り替えたいときは、再度

■をタップしてください。



<サムネイル表示>



<リスト表示>

リスト表示について

名刺を会社名順でリスト表示している場合、会社名をタップすると、登録されている名刺の氏名が展開表示されます。

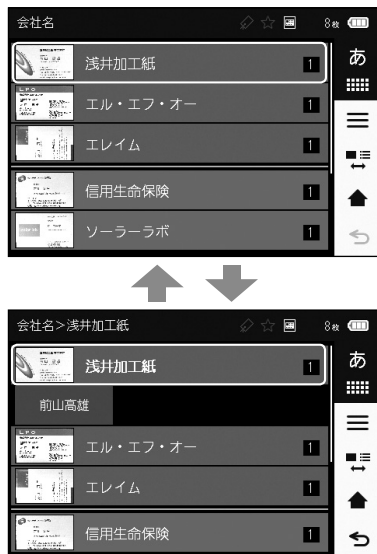

■ ショートカット機能ですばやく探す

ショートカット機能を使うと、目的の名刺をすばやく探すことができます。

1 インデックスをタップする



2 会社名の頭文字を選び、タップする

選んだ頭文字をもつ会社フォルダを表示します。

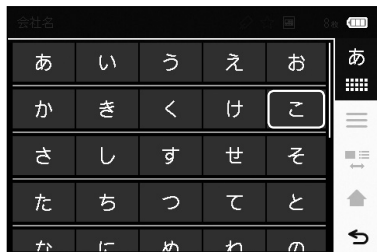

<名刺表示画面／氏名順表示の場合>

1 インデックスをタップする



2 氏名の頭文字を選び、タップする

選んだ頭文字をもつ名刺を表示します。



<会った日順／登録日順／閲覧日順表示の場合>

「名刺の並び順」を「会った日順表示」「登録日順表示」「閲覧日順表示」に設定しているときは(→P.88)、会った日順や登録日順、閲覧日順のショートカット機能を利用できます。

1 インデックスをタップしてカレンダーを表示する



2 ◀▶をタップして年月を選ぶ

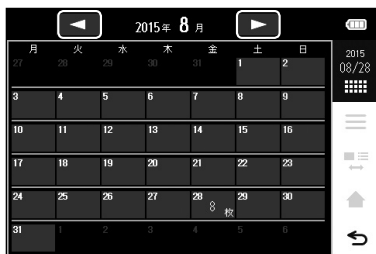

3 会った日／登録日／閲覧日をタップする

選んだ日の名刺を先頭に表示します。



氏名で探す

登録された氏名読み情報をもとに、自動的に五十音順に名刺が保存されます。登録された氏名で名刺を探すことができます。

1 ホーム画面で(氏名)をタップする

五十音順に名刺が表示されます。

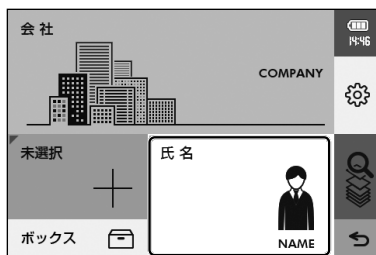

<ホーム画面>

2 氏名を選び、名刺をタップする

縦スワイプで名刺を探せます。

 できること(→P.64)

- ・ お気に入りで絞り込み(→P.145)
- ・ しおりで絞り込み(→P.147)
- ・ 複数選択(→P.121)
- ・ 登録情報の編集(→P.116)
- ・ お気に入りに追加／お気に入り解除(→P.89)
- ・ マイリストに登録(→P.101)
- ・ しおりの選択(→P.93)
- ・ QRコード作成(→P.119)
- ・ 倉庫へ収納／倉庫から取り出す(→P.107)
- ・ 別ボックスに移動(→P.111)
- ・ 削除(→P.123)
- ・ 名刺の確認(→P.47)



- ・  : 表示の切り替え(→P.67)
- ・ ショートカット機能ですばやく探す(→P.69)

3 名刺を確認する(→P.47)



<名刺表面画像>

会った日順で探す

「会った日」として登録された日時をもとに、会った日時の新しいものから順に並べられています。会った日から名刺を探することができます。

注意

- ・「会った日」として登録できる日時は、1名刺に1件のみです。
- ・会った日を登録する(→P.47)

1 ホーム画面で (会った日) をタップする

会った日順に名刺が表示されます。

注意

ホーム画面に (会った日) がない場合は、ホーム画面の設定をおこなってください。(→P.63)

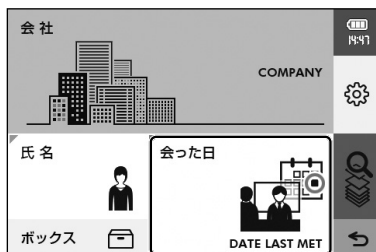

<ホーム画面>

2 氏名を選び、タップする

縦スワイプで名刺を探せます。

 できること(→P.64)

- ・ お気に入りで絞り込み(→P.145)
- ・ しおりで絞り込み(→P.147)
- ・ 複数選択(→P.121)
- ・ 登録情報の編集(→P.116)
- ・ お気に入りに追加／お気に入り解除(→P.89)
- ・ マイリストに登録(→P.101)
- ・ しおりの選択(→P.93)
- ・ QRコード作成(→P.119)
- ・ 倉庫へ収納／倉庫から取り出す(→P.107)
- ・ 別ボックスに移動(→P.111)
- ・ 削除(→P.123)
- ・ 名刺の確認(→P.47)



3 名刺を確認する(→P.47)



< 名刺表面画像 >

閲覧日順で探す

名刺画像や登録内容を閲覧した履歴は自動的に記録され、閲覧日時の新しいものから順に並べられています。閲覧日順から目的の名刺を探すことができます。

メモ

- ・名刺の画像(表面/裏面)や登録情報を表示した場合に、閲覧日として記録されます。

1 ホーム画面で (閲覧日) をタップする

閲覧日順に名刺が表示されます。

注意

- ・ホーム画面に (閲覧日) がない場合は、ホーム画面の設定をおこなってください。(→P.63)

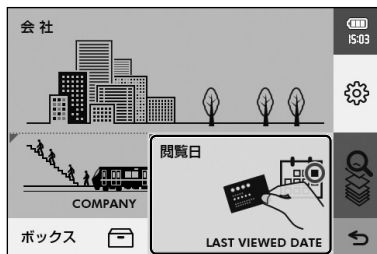

<ホーム画面>

2 氏名を選び、タップする

縦スワイプで名刺を探せます。

 できること(→P.64)

- ・ お気に入りで絞り込み(→P.145)
- ・ しおりで絞り込み(→P.147)
- ・ 複数選択(→P.121)
- ・ 登録情報の編集(→P.116)
- ・ お気に入りに追加／お気に入り解除(→P.89)
- ・ マイリストに登録(→P.101)
- ・ しおりの選択(→P.93)
- ・ QRコード作成(→P.119)
- ・ 倉庫へ収納／倉庫から取り出す(→P.107)
- ・ 別ボックスに移動(→P.111)
- ・ 削除(→P.123)
- ・ 名刺の確認(→P.47)



3 名刺を確認する(→P.47)



<名刺表面画像>

登録日順で探す

名刺を登録した日時は自動的に記録され、登録日時の新しいものから順に並べられています。名刺の登録日順から名刺を探すことができます。

1 ホーム画面で📅(登録日)をタップする

登録日の新しいものから順に表示されます。



注意

ホーム画面に📅(登録日)がない場合は、ホーム画面の設定をおこなってください。(→P.63)

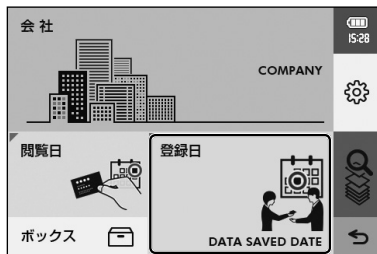

<ホーム画面>

2 氏名を選び、タップする

縦スワイプで名刺を探せます。

 できること(→P.64)

- ・ お気に入りで絞り込み(→P.145)
- ・ しおりで絞り込み(→P.147)
- ・ 複数選択(→P.121)
- ・ 登録情報の編集(→P.116)
- ・ お気に入りに追加／お気に入り解除(→P.89)
- ・ マイリストに登録(→P.101)
- ・ しおりの選択(→P.93)
- ・ QRコード作成(→P.119)
- ・ 倉庫へ収納／倉庫から取り出す(→P.107)
- ・ 別ボックスに移動(→P.111)
- ・ 削除(→P.123)
- ・ 名刺の確認(→P.47)



3 名刺を確認する(→P.47)



<名刺表面画像>

カレンダーから探す

「名刺をもらった(閲覧した・登録した)のは、1週間くらい前だった」というときは、カレンダーから会った日・閲覧日・登録日を指定して、名刺を探することができます。

- 1 「会った日順で探す」の手順2 (→P.75)・「閲覧日順で探す」の手順2 (→P.77)・「登録日順で探す」の手順2 (→P.79)で、インデックスをタップする



- 2 会った日(閲覧日・登録日)を選び、タップする

- ・◀: 前月のカレンダーを表示
- ・▶: 次月のカレンダーを表示



注意
枚数の表示がない日付をタップしても、反応しません。

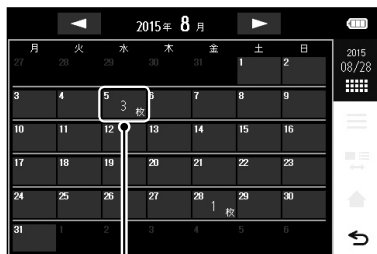

登録枚数を表示

- 3 氏名を選び、タップする



- 4 名刺を確認する(→P.47)

絞り込んで探す

キーワードで探す

任意のキーワードで絞り込んだ名刺の中から、目的の名刺を探します。検索対象となる名刺情報を選ぶことができます。

1 ホーム画面でQをタップする

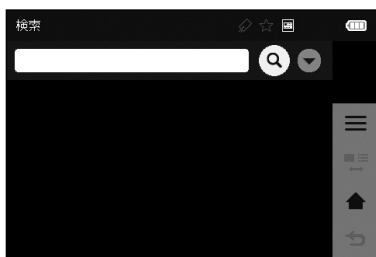

<キーワード検索画面>

2 キーワード入力エリアにキーワードを入力する(最大50文字)

▼をタップすると名刺の登録情報から、以下の内容を対象として検索できます。

- ・すべて：下記すべての箇所
- ・会社：会社名(読みを含む)の箇所
- ・氏名：氏名(読みを含む)の箇所
- ・部署：部署の箇所
- ・肩書き：肩書きの箇所
- ・〒：郵便番号の箇所
- ・住所：住所の箇所
- ・電話：電話番号の箇所
- ・FAX：FAXの箇所
- ・URL：URLの箇所
- ・メール：Eメールの箇所
- ・メモ：メモの箇所



- ・ 文字の入力(→P.31)



メモ



キーワードとキーワードの間に空白を入れることでand検索ができます。



3 編集が終わったら「確定」をタップする

4 Qをタップする

5 検索結果を確認する

- ・  : 表示の切り替え (→P.67)
- ・  : 入力された文字を削除
- ・ 条件を変えて再検索する場合は、手順2に戻ります。



メモ

- ・ 「検索結果がありません」と表示されたときは、検索内容の変更をおこなってください。



<名刺表示画面(キーワード検索結果)>

6 氏名を選び、タップする

縦スワイプで名刺を探せます。

 できること(→P.64)

- ・ お気に入りで絞り込み(→P.145)
- ・ しおりで絞り込み(→P.147)
- ・ 複数選択(→P.121)
- ・ 登録情報の編集(→P.116)
- ・ お気に入りに追加／お気に入り解除(→P.89)
- ・ マイリストに登録(→P.101)
- ・ しおりの選択(→P.93)
- ・ QRコード作成(→P.119)
- ・ 倉庫へ収納／倉庫から取り出す(→P.107)
- ・ 別ボックスに移動(→P.111)
- ・ 削除(→P.123)
- ・ 名刺の確認(→P.47)



<名刺表示画面(キーワード検索結果)>

7 名刺を確認する(→P.47)



<名刺表面画像>

マイリストで探す

好きな名前をつけて作成したマイリスト(→P.100)から、目的の名刺を探します。

1 ホーム画面でマイリストをタップする

マイリスト一覧画面が表示されます。



注意
ホーム画面にマイリストがない場合は、ホーム画面の設定をおこなってください。(→P.63)

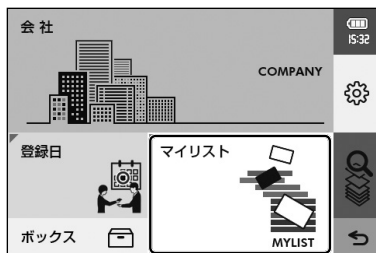

2 マイリストを選び、タップする

- ・ 新規マイリストを作成する
(→P.100)

メニュー できること(→P.64)

- ・ 新規マイリストの作成(→P.100)
- ・ お気に入りで絞り込み(→P.145)
- ・ しおりで絞り込み(→P.147)
- ・ 複数選択(→P.121)
- ・ マイリスト名の編集(→P.102)
- ・ マイリストの色を変更(→P.103)
- ・ 削除(→P.123)
- ・ マイリストの確認(→P.85)



<マイリスト一覧画面>

3 氏名を選び、タップする

縦スワイプで名刺を探せます。

 できること(→P.64)

- ・名刺の並び替え(→P.88)
- ・お気に入りで絞り込み(→P.145)
- ・お気に入り絞り込み解除(→P.145)
- ・しおりで絞り込み(→P.147)
- ・複数選択(→P.121)
- ・登録情報の編集(→P.116)
- ・お気に入りに追加／お気に入り解除(→P.89)
- ・マイリストに登録(→P.101)
- ・しおりの選択(→P.93)
- ・QRコード作成(→P.119)
- ・別マイリストに移動(→P.104)
- ・別マイリストにコピー(→P.105)
- ・マイリスト登録を削除(→P.106)
- ・名刺の確認(→P.47)

4 名刺を確認する(→P.47)



<名刺表示画面(マイリスト)>



<名刺表面画像>

倉庫名刺を探す

倉庫(→P.107)に入れておいた倉庫名刺を探して、内容を確認します。

1 ホーム画面で をタップする

設定メニュー画面が表示されます。

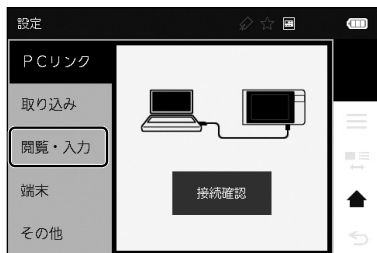

<設定メニュー画面>

2 「閲覧・入力」をタップして、「倉庫名刺」をタップする

3 「表示する名刺」をタップする

4 「すべて」か「倉庫名刺のみ」を選び、「決定」をタップする

- ・すべて：倉庫名刺は倉庫アイコン(画)つきで表示されます。
- ・倉庫名刺のみ：倉庫名刺だけが表示されます。

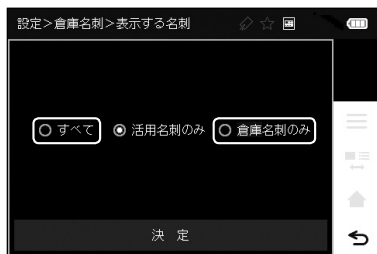

5 倉庫名刺を選び、タップする



倉庫アイコン

<「すべて」を選んだ場合>

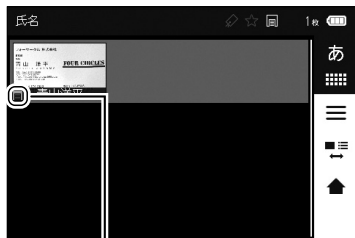

倉庫アイコン

<「倉庫名刺のみ」を選んだ場合>

6 名刺を確認する(→P.47)



通常モードに戻すときは、手順4で「活用名刺のみ」を選び、「決定」をタップしてください。

お気に入り名刺で絞り込む

お気に入りをつけた名刺のみを表示して、目的の名刺を探します。(→P.89)

しおりで絞り込む

しおりをつけた名刺のみを表示して、目的の名刺を探します。(→P.90)

名刺を並び替える

名刺表示画面(会社名分類/キーワード検索結果/マイリスト)(→P.66)では、名刺の並び替え(氏名順表示/会社名順表示/閲覧日順表示/登録日順表示)ができます。

- 1 名刺表示画面(会社名分類/キーワード検索結果/マイリスト)(→P.66)で、☰をタップする



- 2 メニューから、「名刺の並び替え」/「マイリスト名刺の並び替え」を選び、「決定」をタップする
- 3 並び順(氏名/会社名/会った日/閲覧日/登録日)を選び、「決定」をタップする

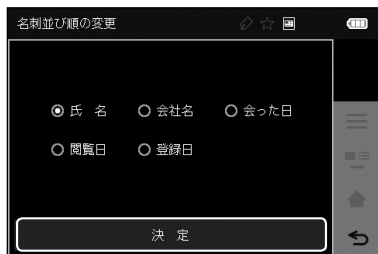

注意

・選んだ並び順は、電源をOFFにしても記憶されています。名刺を並び替えるときは、再度、上記の手順で変更してください。

6 管理する



注意

名刺を複数のボックスで管理している場合は、管理対象の名刺があるボックスを選択しておいてください。(→P.27)

お気に入りに追加／お気に入りから削除

よく使う名刺はお気に入りに追加すると便利です。登録した名刺画像にお気に入り(☆)が表示され、見分けやすくなります。お気に入り名刺だけを絞り込んで表示することもできるので、検索しやすくなります。

1 名刺表示画面(→P.66)で名刺をロングタップする



<例：名刺表示画面(氏名分類)>

2 メニューから「お気に入りに追加」をタップする



メモ

お気に入りから解除する場合は、「お気に入り解除」をタップします。



しおりを管理する

名刺ごとに任意のキーワード（しおり）をつけて登録すると、同じしおりをつけた名刺だけを一覧表示することができます。しおりは最大120個作成できます。



注意

作成したしおりは、作成時に選択していたボックスのみで使用できます。他のボックスを選択したときは使用できません。

新規しおりを作成する

1 ホーム画面で をタップする

設定メニュー画面が表示されます。

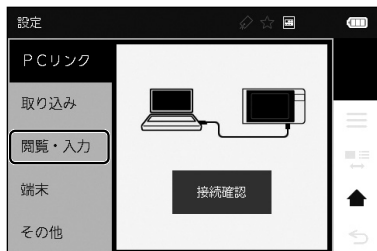

<設定メニュー画面>

2 「閲覧・入力」をタップして、「絞り込み」をタップする

3 「しおりの編集」をタップする

4 「しおり新規作成」をタップする



5 任意のしおり名を入力する(最大24文字)

・文字の入力(→P.31)



6 編集が終わったら「確定」をタップする



7 入力が終わったら、「はい」をタップする

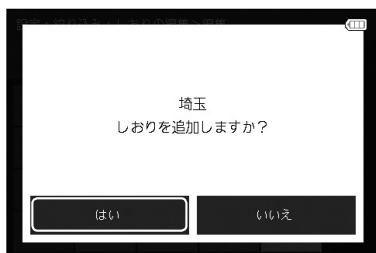

注意

- ・しおりの登録数が上限の120個に達した場合はメッセージが表示されます。
- ・しおりの色は新規作成時に自動で決まります。
 - ・しおりの色を編集する(→P.98)

しおりを登録する

任意のキーワードで作成したしおりを名刺に登録しておく、しおりごとに検索できて便利です。1枚の名刺に対して、最大120個のしおりを登録できます。

1 名刺表示画面(→P.66)で名刺をロングタップする



<例：名刺表示画面(氏名分類)>

2 メニューから「しおりの選択」をタップする

3 「しおりを選択しますか？」と表示されたら、「はい」をタップする

4 しおりを選び、タップする(複数選択可)

チェックをはずすときは、もう一度しおりを選び、タップします。

- ・「リセット」：すべてのチェックをはずす
- ・新規しおりを作成する(→P.91の手順4)



<しおり選択画面(未選択)>



<しおり選択画面(選択済み)>



メモ

複数選択モードでしおりをつける場合、選んだ名刺のいくつかにつけられているしおりには、グレーでチェックが入っています。選択したすべての名刺につけられているしおりには、ブラックでチェックが入っています。一度チェックをはずすと、複数選択したすべての名刺のチェックがはずれます。

5 「決定」をタップする



しおりを並び替える

- 1 「新規しおりを作成する」の手順1～3の操作をする(→P.91)
- 2 ≡をタップする
- 3 メニューから「しおりの並び替え」をタップする

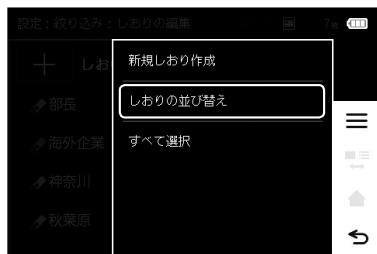

4 移動するしおりを選んでタップする

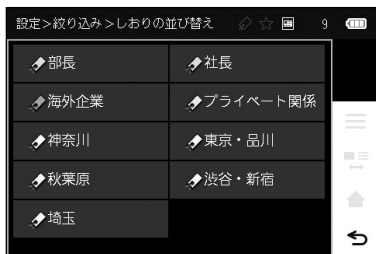

<しおり選択画面(未選択)>

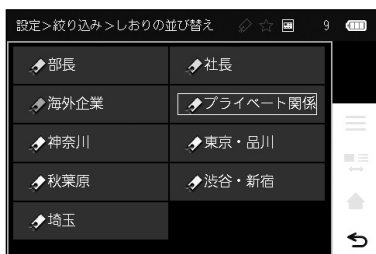

<しおり選択画面(選択済)>

5 しおりを移動する場所でタップする

手順4と手順5で選んだしおりの位置が入れ替わります。

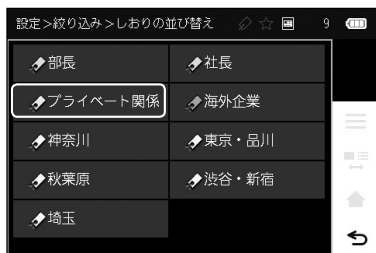

しおり名を編集する

- 1 「新規しおりを作成する」の手順1～3の操作をする(→P.91)
- 2 編集するしおりを選んでタップする



- 3 メニューから「名前の編集」をタップする

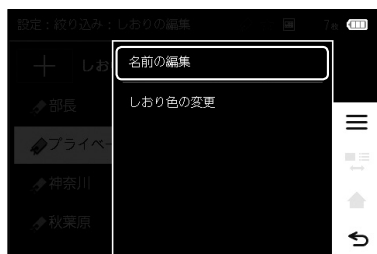

- 4 しおり名を編集する(最大24文字)

・文字の入力(→P.31)



- 5 編集が終わったら「確定」をタップする
- 6 「はい」をタップする

しおりの色を編集する

- 1 「新規しおりを作成する」の手順1～3の操作をする(→P.91)
- 2 編集するしおりを選んでタップする



- 3 メニューから「しおり色の変更」をタップする

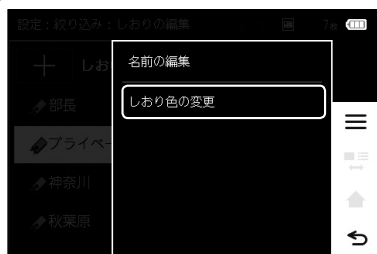

- 4 しおり色を選んでタップする



しおりを削除する

- 1 「新規しおりを作成する」の手順1～3の操作をする(→P.91)
- 2 をタップする
- 3 メニューから「削除」をタップする
- 4 削除するしおりを選ぶ
- 5 「削除」をタップする
- 6 「はい」をタップする



しおりを設定していた名刺からしおりは削除されますが、名刺データは削除されません。

マイリストを管理する

自分の好きな名前でフォルダ（マイリスト）を作成し、名刺のコピーを登録することができます。マイリストは最大120個登録できます。

注意

作成したマイリストは、作成時に選択していたボックスのみで使用できます。他のボックスを選択したときは使用できません。

・ ホーム画面を設定する(→P.63)

新規マイリストを作成する

1 ホーム画面で (マイリスト)をタップする

マイリスト一覧画面が表示されます。

注意

ホーム画面に (マイリスト)がない場合は、ホーム画面の設定をおこなってください。(→P.63)

2 「マイリスト新規作成」をタップする



3 マイリスト名を入力する(最大24文字)

・ 文字の入力(→P.31)



4 入力が終わったら、「確定」をタップする

5 「はい」をタップする

注意

- ・登録済みのマイリスト名を入力した場合は、メッセージが表示されます。内容を確認して「決定」をタップしてください。
- ・マイリストの登録数が上限の120個に達した場合は、メッセージが表示されます。内容を確認して「決定」をタップしてください。

マイリストに登録する

任意の名前をつけてフォルダ（マイリスト）を作り、名刺のコピーを登録できます。たとえば進行中のプロジェクト名でマイリストを作り、メンバーを登録します。複数のマイリストに同じ人の名刺を入れることもできます。もとの名刺データは保存されているので、自分の好きなやり方で名刺を管理することができます。

1 名刺表示画面(→P.66)で名刺をロングタップする

2 メニューから「マイリストに登録」をタップする



3 登録するマイリストを選んでタップする

- ・新規マイリストを作成する
(→P.100の手順2)



注意

すでに登録しているマイリストには登録できません。選択した場合は「登録を解除しますか」というメッセージが表示されます。「はい」をタップすると、登録から解除されます。



マイリスト名を編集する

- 1 ホーム画面で🏠(マイリスト)をタップする
- 2 マイリストをロングタップする
- 3 メニューから「マイリスト名の編集」をタップする
- 4 マイリスト名を編集する(最大24文字)
・文字の入力(→P.31)
- 5 編集が終わったら、「確定」をタップする
- 6 「はい」をタップする



注意

すでに登録されているマイリスト名を登録しようとした場合は、メッセージが表示されます。「決定」をタップして、入力し直してください。

マイリストの色を編集する

- 1 ホーム画面で (マイリスト) をタップする
- 2 マイリストをロングタップする
- 3 メニューから「マイリスト色の変更」をタップする
- 4 マイリスト色を選んでタップする

マイリストを削除する

- 1 ホーム画面で (マイリスト) をタップする
- 2 マイリストをロングタップする
- 3 メニューから「削除」をタップする
- 4 「選択したマイリストを削除しますか？」と表示されたら、「はい」をタップする

注意

マイリストを削除しても、名刺データは削除されません。

マイリスト名刺の表示順を編集する

マイリストに登録した名刺（マイリスト名刺）の表示順を変更することができます。名刺を並び替える（→P.88）

別のマイリストに名刺を移動する

マイリストに登録した名刺（マイリスト名刺）を、別のマイリストに移動することができます。

1 ホーム画面で（マイリスト）をタップする

2 マイリストを選び、タップする



3 マイリスト名刺を選び、ロングタップする

4 メニューから「別マイリストへ移動」をタップする

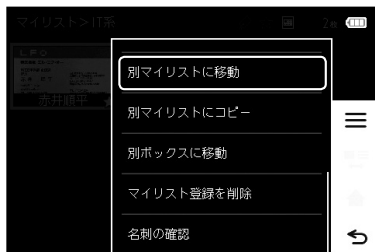

5 移動先のマイリストを選び、タップする

6 「はい」をタップする

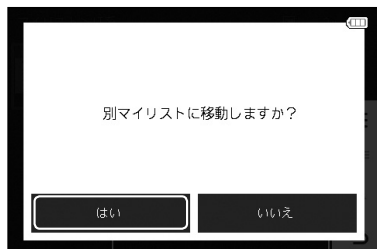

別のマイリストに名刺をコピーする

- 1 ホーム画面で  (マイリスト) をタップする
- 2 マイリストを選び、タップする



- 3 マイリスト名刺を選び、ロングタップする
- 4 メニューから「別マイリストへコピー」をタップする

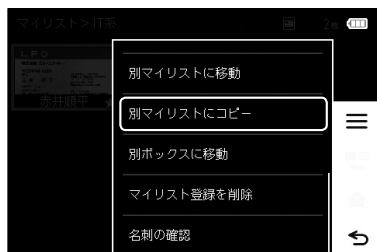

5 コピー先のマイリストを選び、タップする

6 「はい」をタップする



注意

オリジナル名刺自体がコピーされることはありません。

マイリストから登録を解除する

1 ホーム画面で (マイリスト)をタップする

2 マイリストを選び、タップする



3 マイリスト名刺を選び、ロングタップする

4 メニューから「マイリスト登録を削除」をタップする

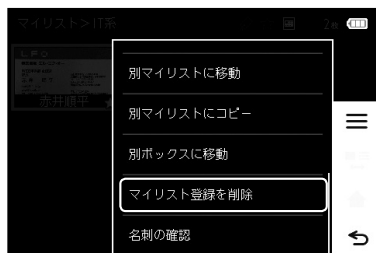

5 「はい」をタップする



注意

オリジナル名刺自体が削除されることはありません。

名刺を管理する

倉庫に入れる／倉庫から取り出す

■ 倉庫に入れる

あまり利用しない名刺を倉庫に入れておくと、必要なときだけ確認することができます。倉庫に入れた名刺(倉庫名刺)には倉庫アイコンがつけられ、通常の名刺(活用品刺)と区別できます。



注意

倉庫に入れた名刺もメモリを使用します。

1 名刺表示画面(→P.66)で名刺をロングタップする



<例：名刺表示画面(氏名分類)>

2 メニューから「倉庫に収納」をタップする



<例：名刺表示画面(氏名分類)>

3 「はい」をタップする

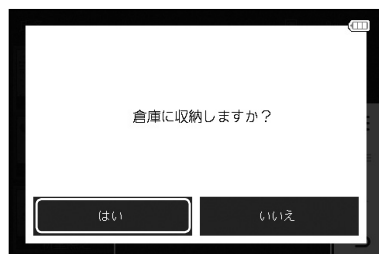

倉庫アイコンが表示
されます。



■ 倉庫から取り出す

倉庫名刺を倉庫から取り出して、通常の名刺（活用名刺）として一覧表示させるように、設定を戻すことができます。

1 表示する名刺を「すべて」または「倉庫名刺のみ」に変更する（→P.148）

倉庫名刺は、倉庫アイコンつきで表示されています。

以下は、表示する名刺を「すべて」に設定した場合の手順です。

2 名刺表示画面（→P.66）で倉庫名刺をロングタップする



倉庫アイコン

<例：名刺表示画面(氏名分類)>

3 メニューから「倉庫から取り出す」をタップする



4 「はい」をタップする 倉庫アイコンが消えます。

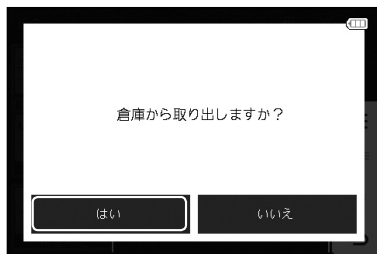

倉庫アイコンが消えます。



別ボックスへ移動する

名刺を、現在選択中のボックスから、他のボックスへ移動します。



注意

名刺を他のボックスへ移動すると、移動した名刺は表示されなくなります。表示したい場合は、移動先のボックスを選択してください。(→P.27)

1 名刺表示画面(→P.66)で名刺をロングタップする



<例：名刺表示画面(氏名分類)>

2 メニューから「別ボックスに移動」をタップする



3 移動先のボックスを選び、タップする

- ・新規ボックスを作成する
(→P.27)



4 「はい」をタップする



表面画像を撮り直す

名刺の表面画像を撮り直すことができます。

- 1 名刺の画像をタップして、各種メニューを表示させる
- 2 名刺を表示して、☰をタップする



3 メニューから「登録情報の編集」をタップする



4 「画像」項目の表面画像をタップする

一番左の枠をタップしてください。



5 「画像の撮影」を選び、「OK」をタップする

6 「名刺情報も読み取りますか？」と表示される



メモ

「はい」をタップすると、登録済みの文字情報が上書きされます。

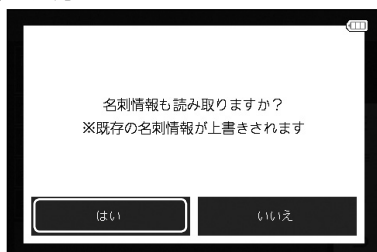

7 カメラを開き、名刺をセットして撮影する

「名刺を撮影→登録する」の手順1～6の操作をします。(→P.39)

- ・手順5で「はい」をタップした場合：→手順7へ
- ・手順5で「いいえ」をタップした場合：→手順8へ

8 読み取り結果を確認し、「登録」をタップする



注意

- ・👉をタップすると、登録を中止します。
- ・文字の種類や撮影環境により、読み取れない場合があります。



9 「撮影名刺を登録しました」と表示される

10 「撮影画像を登録しました。カメラを閉じてください」と表示されたら、カメラを閉じる

注意

文字認識をOFFに設定している場合(→P.138)は、登録日以外の名刺情報は空欄で登録されます。

裏面画像を撮影する／削除する

名刺の裏面画像を撮影／撮り直す／削除することができます。

注意

裏面画像の文字情報は読み取りません。

1 名刺の画像をタップして、各種メニューを表示させる

2 名刺を表示して、 をタップする



<例：裏面画像>

3 メニューから「登録情報の編集」をタップする



4 「画像」項目の裏面画像をタップする

真ん中の枠をタップしてください。



5 「画像の撮影」を選び、「OK」をタップする



メモ

裏面が登録されている場合、「画像の削除」が選択肢に表示されます。「画像の削除」を選んで「OK」をタップすると、裏面画像が削除されます。

6 「名刺を撮影します カメラを開いてください」と表示されたら、カメラを開き、名刺をセットして撮影する

「名刺を撮影→登録する」の手順1～6の操作をします。(→P.39)

登録情報を編集する

- 1 名刺の画像をタップして、各種メニューを表示させる
- 2 名刺画像を表示して、☰をタップする



- 3 メニューから「登録情報の編集」をタップする



4 編集したい項目を選び、タップする

- ・氏名を編集する(→P.117)
- ・会社名を編集する(→P.50)
- ・登録日を編集する(→P.54)
- ・他の登録情報を編集する(→P.118)



5 登録情報を編集したあと、「名刺を撮影→登録する」の手順8～9(→P.43)の操作をする

<氏名を編集する>

1 氏名を編集する

- ・文字の入力(→P.31)



<「氏名の編集」を選んだ場合>

2 編集が終わったら、「確定」をタップする

3 読みを編集する

- ・文字の入力(→P.31)



注意

読みにひらがなは入力できません。



4 編集が終わったら「確定」をタップする

<会った日を編集する>

会った日は変更することができます。(→P.54)



メモ

名刺の画像を確認中にをタップすると、会った日を現在日時に設定します。

- ・名刺を確認する(→P.47)

<登録日を編集する>

名刺を登録した日時は自動的に記録されます。登録日時は変更することができます。(→P.54)

<手描きメモを編集する>

手描きメモは変更することができます。(→P.37)

<他の登録情報を編集する>

氏名、会社名、登録日以外に、以下の登録情報を編集できます。

部署／肩書き／電話番号／FAX／Eメール／URL／郵便番号／住所／メモ

1 文字／数字／日時を入力する

- ・文字の入力(→P.31)

2 入力が終わったら「確定」をタップする

QRコードを表示する

名刺情報をQRコードで表示します。表示されたQRコードを携帯電話やスマートフォンで読み取り、取り込まれた名刺情報をアドレス帳に登録できます。

1 名刺の画像をタップして、各種メニューを表示させる

2 名刺の画像を表示して、☰をタップする



注意

会社名分類画面 (→P.66) で会社をロングタップしたときは、「QRコード作成」は表示されません。

3 メニューから「QRコード作成」をタップする



QRコードと、QRコードの情報が表示されます。

- ・ ≡：情報を選択する(→P.157)



注意

- ・ QRコード読み取り時のトラブルについては、当社ではサポートいたしかねますので、あらかじめご了承ください。
- ・ 通信キャリアや携帯電話の機種によっては、QRコードの内容の一部が読み取れない場合や電話帳に登録ができない場合があります。

メモ

- ・ あらかじめQRコードに情報を設定する場合は、「QRコード」の「項目選択」でおこないます。(→P.157)
- ・ 表示されたQRコードが携帯電話やスマートフォンで認識されない場合は、QRコードのタイプを変更してください。(→P.159)
- ・ QRコードを読み取る方法については、使用する携帯電話の取扱説明書を参照してください。

複数の名刺を一度に編集するとき

複数選択モードにしてから、編集する名刺を選びます。

1 名刺表示画面(→P.66)で、☰をタップする



<例：名刺表示画面(氏名分類)>

2 メニューから「複数選択」をタップする



複数選択モードになります。



3 名刺を選び、タップする

手順3を繰り返し、複数の名刺を選びます。

- ・  : 通常モードに戻る



4 をタップする

5 メニューから編集項目を選び、タップする

 ができること

- ・ 複数選択解除
: 通常モードに戻す
- ・ すべて選択
: すべての名刺を一度に選択
- ・ 選択対象をお気に入りに追加
(→P.89)
- ・ 選択対象のお気に入り解除
(→P.89)
- ・ 選択対象をマイリストに登録
(→P.101)
- ・ 選択対象のしおりの選択
(→P.93)
- ・ 選択対象を倉庫に収納する／倉庫から取り出す
(→P.107)
- ・ 選択対象を別ボックスに移動
(→P.111)
- ・ 選択対象を削除 (→P.127の手順6)



<メニュー・複数選択画面 1 / 2>

縦スワイプ   縦スワイプ

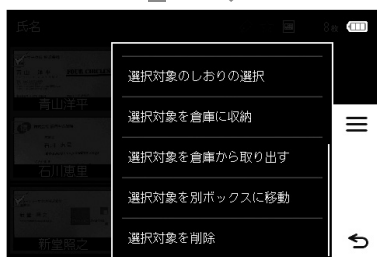

<メニュー・複数選択画面 2 / 2>

名刺を削除する

不要になった名刺を削除します。



削除した名刺の登録データは元に戻りません。データの削除は慎重におこなってください。

■ 名刺を1枚ずつ削除する

1 名刺表示画面(→P.66)で削除する名刺を選び、タップする



<例：名刺表示画面(氏名分類)>

2 名刺の画像をタップして、各種メニューを表示させる



3 ≡をタップする



4 メニューから「削除」をタップする

5 「はい」をタップする



6 「削除しました」と表示される

■ 複数の名刺を一度に削除する

複数選択モードにしてから、削除する名刺を選びます。

1 名刺表示画面(→P.66)で、☰をタップする



<例：名刺表示画面(氏名分類)>

2 メニューから「複数選択」をタップする

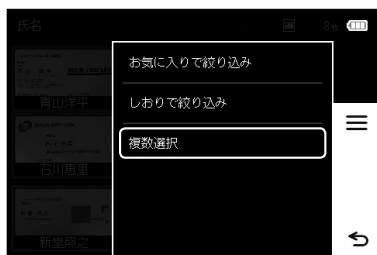

複数選択モードになります。



3 削除する名刺を選び、タップする

手順3を繰り返し、複数の名刺を選びます。



4 ≡をタップする



5 メニューから「選択対象を削除」をタップする

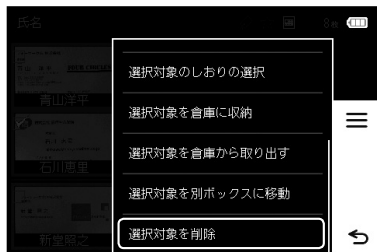

6 「はい」をタップする



7 「削除しました」と表示される

手順1の画面に戻ります。



メモ

複数選択モードは、自動的に解除されます。

会社フォルダを管理する

同じ会社フォルダに入っている名刺を、まとめて一度に編集することができます。

会社名を変更する

1 会社名分類画面(→P.66)で会社をロングタップする



2 メニューから「会社名一括編集」をタップする



3 「はい」をタップする

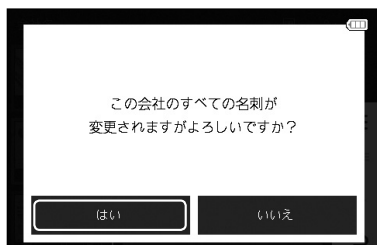

4 「直接入力」または「会社名参照」を選び、タップする

- ・「直接入力」：手順6へ
- ・「会社名参照」：手順5へ



5 会社名を選び、タップする

「会社名を適用しました」と表示され、選んだ会社名に変更されます。

- ・ : 表示の切り替え
 - ①登録されている会社のすべてを表示
 - ②Eメールのドメインが一致している会社のみを絞り込んで表示

6 会社名を変更する

- ・文字の入力(→P.31)



7 変更が終わったら「確定」をタップする

8 読みを変更する

- ・文字の入力(→P.31)



読みにひらがなは入力できません。

9 変更が終わったら「確定」をタップする

10 「会社名を適用しました」と表示される

会社ごと倉庫に入れる／倉庫から取り出す

■ 倉庫に入れる

会社ごとまとめて倉庫に入れることができます。

- 1 会社名分類画面(→P.66)で会社をロングタップする
- 2 メニューから「倉庫に収納」をタップする
- 3 「はい」をタップする
- 4 「倉庫に収納しました」と表示される

■ 倉庫から取り出す

会社ごとまとめて倉庫名刺から取り出し、活用名刺に戻すことができます。

倉庫に入れた名刺を確認するときは、「倉庫名刺」の「表示する名刺」を「すべて」または「倉庫名刺のみ」に変更します。(→P.148)

以下は、表示する名刺を「すべて」に設定した場合の手順です。

- 1 会社名分類画面(→P.66)で会社をロングタップする
- 2 メニューから「倉庫から取り出す」をタップする



3 「はい」をタップする

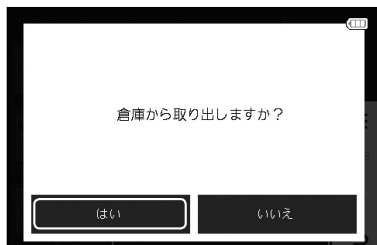

4 「倉庫から取り出しました」と表示される

会社ごとマイリストに登録する

会社ごとにまとめてマイリスト(→P.101)に登録することができます。

1 会社名分類画面(→P.66)で会社をロングタップする

2 メニューから「マイリストに登録」をタップする

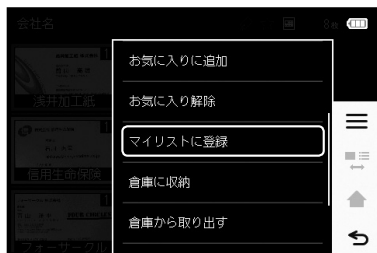

3 登録先のマイリストを選び、タップする

- ・ 新規マイリストを作成する
(→P.100の手順2)

4 「はい」をタップする

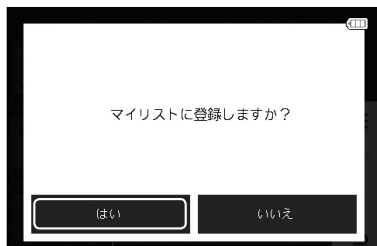

5 「マイリストに登録しました」と表示される

会社ごと別ボックスへ移動する

会社ごとにまとめて、名刺を現在選択中のボックスから、他のボックスへ移動します。

注意

名刺を他のボックスへ移動すると、移動した名刺は表示されなくなります。表示したい場合は、移動先のボックスを選択してください。(→P.27)

- 1 会社名分類画面(→P.66)で会社をロングタップする
- 2 メニューから「別ボックスへ移動」をタップする
- 3 「別ボックスへ移動する」の手順3～4の操作をする(→P.111)
- 4 「保存先のボックスを変更しました」と表示される

会社ごと削除する

会社ごとにまとめて名刺を削除することができます。

注意

削除した名刺の登録データは元に戻りません。データの削除は慎重におこなってください。

1 会社名分類画面(→P.66)で会社をロングタップする

2 メニューから「まとめて削除」をタップする

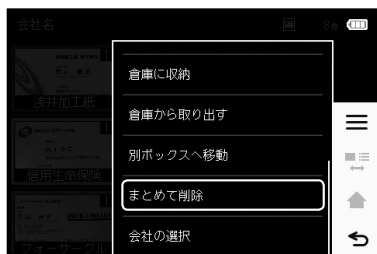

3 「はい」をタップする

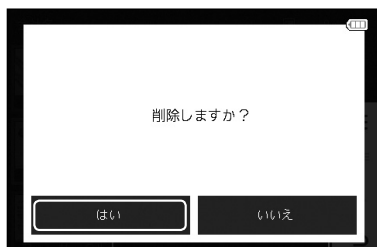

4 「削除しました」と表示される

複数の会社を一度に編集するとき

複数選択モードにしたあと、編集する会社を選びます。

- 1 会社名分類画面(→P66)で会社をロングタップする
- 2 メニューから「複数選択」をタップする
複数選択モードになります。



- 3 編集する会社を選び、タップする
手順3を繰り返し、複数の会社を選びます。

・ ⏪ : 通常モードに戻る



<複数選択モード画面>

- 4 ≡ をタップする



5 メニューから編集項目を選び、タップする

できること

- ・ 複数選択解除
：通常モードに戻す
- ・ すべて選択
：すべての名刺を一度に選択
- ・ 選択対象の会社名編集
(→P.128の手順4)
- ・ 選択対象をお気に入り追加
(→P.89)
- ・ 選択対象のお気に入り解除
(→P.89)
- ・ 選択対象をマイリストに登録
(→P.101)
- ・ 選択対象を倉庫に収納する／倉庫から取り出す
(→P.107)
- ・ 選択対象を別ボックスに移動
(→P.111)
- ・ 選択対象を削除(→P.127の手順6)

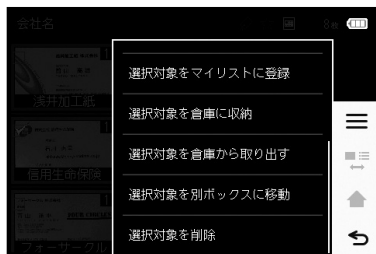

7 設定する

設定の各機能について説明します。



重要

microSDカードが抜かれていると下記の操作をおこなうことができません。
すべての操作をおこなうにはmicroSDカードを挿入してください。

- ・ PCリンク(→P.136)
- ・ バックアップ(→P.172)
- ・ ボックスの編集/選択(→P.26)

PCリンク

PC接続モードにする

DNH20とパソコンをUSBケーブルで接続したとき、DNH20をPC接続モードにすると、パソコンに認識されます。

デジタル名刺管理ソフト「DA-1」を使ってDNH20の名刺データを参照する場合は、PC接続モードにしてください。

- 1 ホーム画面でをタップする
- 2 「PCリンク」をタップして、「接続確認」をタップする
- 3 USBケーブルの端子を差し込む

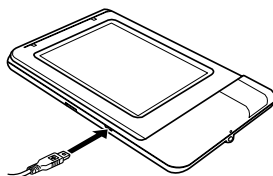

4 パソコンのUSBポートに、USBケーブルを接続する

PC接続モードになります。

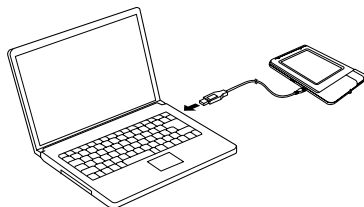

注意

PC接続モード時はUSBケーブルを抜かないでください。必ずPC接続モードを終了してから抜いてください。PC接続モードを終了せずにUSBケーブルを抜くと、データが破損するおそれがあります。

PC接続モードを終了する

1 パソコンで、ハードウェアの安全な取り外しの操作をおこない、USBケーブルを外す

設定画面が表示され、パソコンとの接続が切断されます。

取り込み

文字認識

■ 文字認識の項目を設定する

名刺情報や英語表記を読み取るかどうか設定します。文字認識する項目を減らすと、文字の読み取り時間が省略され、名刺の登録時間を短縮できます。

- 1 ホーム画面で  をタップする
- 2 「取り込み」から「文字認識」をタップする
- 3 「読み取り項目」または「言語」を選び、タップする
 - ・ 「読み取り項目」を選んだとき→手順4へ
 - ・ 「言語」を選んだとき→手順5へ
- 4 読み取る項目を選び、タップする

繰り返しタップすると、ON / OFF が切り替わります。設定したら「決定」をタップします。

・ 読み取る項目の一覧

会社名	FAX
氏名	Eメール
部署	URL
肩書き	郵便番号
電話番号	住所



初期設定：「会社名」「氏名」「Eメール」

メモ

名刺情報は読み取らず、名刺の画像だけを登録したい、というときは、すべての項目のチェックをはずします。

5 読み取る言語を選択し、タップする



メモ

- ・「日本語」のみ選択した場合も、電話番号、FAX、Eメール、URL、郵便番号などの英数字の情報は読み取られます。



初期設定：すべて読み取る
(全チェックあり)

6 設定が終わったら、「決定」をタップする

■ 文字認識の読み飛ばしを設定する

名刺の撮影で、会社名についている「株式会社」「有限会社」などの文字を文字認識で読み飛ばすかどうか設定します。

- 1 ホーム画面で をタップする
- 2 「取り込み」から「文字認識」をタップする
- 3 「会社名の読み飛ばし」をタップする
- 4 「会社名」または「会社名読み」を選び、タップする
- 5 読み飛ばす文字の項目を選び、タップする

読み飛ばす文字の項目にチェックをつけます。

- ・ 読み飛ばす文字の一覧

株式会社	財団法人
有限会社	医療法人
合名会社	学校法人
合資会社	管理組合法人
NPO法人	社会福祉法人
社団法人	宗教法人

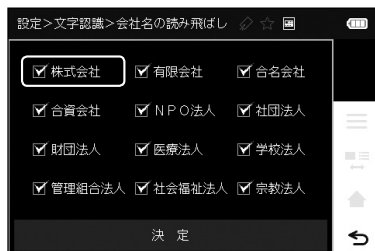

初期設定：すべて読み飛ばす
(全チェックあり)



注意

「株式会社」のチェックをはずすと、「株式会社」の文字が読み取られるようになり、「株式会社〇〇」と「株式会社△△」という会社は、両社ともインデックス「か」内に保存されます。

6 設定が終わったら、「決定」をタップする

■ 半角／全角を切り替える

登録情報の一部の英数字を、半角または全角に切り替えることができます。

- 1 ホーム画面で  をタップする
- 2 「取り込み」から「文字認識」をタップする
- 3 「半角/全角」をタップする
- 4 「入力モード」または「名刺データに適用」を選び、タップする
 - ・「入力モード」を選んだとき→手順5へ
 - ・「名刺データに適用」を選んだとき→手順6へ
- 5 「半角」または「全角」を選び、「決定」をタップする



初期設定：半角

6 「はい」をタップする

登録情報の一部の英数字が、半角または全角に切り替わります。

PC一括登録

■ 名刺を連続撮影してパソコンで取り込む

名刺を連続して撮影し、デジタル名刺管理ソフト「DA-1」でまとめて読み取ります。「デジタル名刺管理ソフト用に撮りだめする」を参照してください。(→P.60)



メモ

撮りだめした名刺をピットレック本体で取り込むこともできます。(→P.59)

■ 撮影名刺を削除する

- 1 ホーム画面で  をタップする
- 2 「取り込み」から「PC一括登録」をタップする
- 3 「撮影名刺の確認」をタップする
- 4 削除する名刺をロングタップする



- 5 メニューから「削除」をタップする



6 「はい」をタップする

7 「削除しました」と表示される

■ 撮影名刺を取り込む

撮影した名刺をビットレック本体側で取り込みます。

1 ホーム画面で  をタップする

2 「取り込み」から「PC一括登録」をタップする

3 「撮影名刺を確認」をタップする

4 取り込む名刺をロングタップする



5 メニューから「取り込み」をタップする





6 「はい」をタップする

7 「名刺を撮影→登録する」の手順7～10の操作をする(→P.42)

■ 複数の撮影名刺を一度に処理するには

複数選択モードにしてから、処理する名刺を選びます。

- 1 ホーム画面で  をタップする
- 2 「取り込み」から「PC一括登録」をタップする
- 3 「撮影名刺の確認」をタップする
- 4  をタップする
- 5 メニューから「複数選択」をタップする



複数選択モードになります。

6 処理する名刺を選び、タップする

手順6を繰り返し、複数の名刺を選びます。

- ・ ⏪ : 通常モードに戻る



7 ≡をタップする

8 メニューから処理項目を選び、タップする

 できること

- ・ 複数選択解除：通常モードに戻す
- ・ すべて選択：すべての名刺を一度に選択
- ・ 選択対象を取り込む (→P.142の手順5)
- ・ 選択対象を削除 (→P.141の手順5)



閲覧・入力

絞り込み設定

■ お気に入りで絞り込む

お気に入りをつけた名刺だけを表示して、名刺を探します。

- 1 ホーム画面で  をタップする
- 2 「閲覧・入力」から「絞り込み」をタップする
- 3 「お気に入りで絞り込み」をタップする

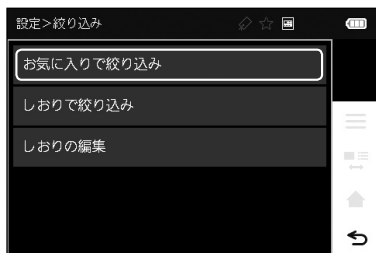

4 「ON」をタップして、「決定」をタップする



お気に入り名刺だけが検索画面に表示されます。
お気に入りによる絞り込みがおこなわれている間は、画面右上に☆が表示されます。



5 絞り込みを解除するときは、手順1～3の操作をする

6 「OFF」をタップして、「決定」をタップする 通常モードに戻ります。





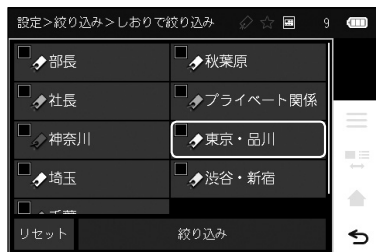

■しおりで絞り込む

選んだしおりがついている名刺だけを表示して、名刺を探します。

- 1 ホーム画面で  をタップする
- 2 「閲覧・入力」から「絞り込み」をタップする
- 3 「しおりで絞り込み」をタップする
- 4 しおりを選び、タップする(複数選択可)

・選んだしおりにチェックがつかます。



- 5 しおりを選んだら、「絞り込み」をタップする
- 6 「設定を変更しました」と表示される
- 7 ホーム画面で、 (会社) /  (氏名) /  (会った日) /  (登録日) /  (閲覧日) /  (マイリスト) を選び、タップする

・選んだしおりがついている名刺だけが表示されます。

・しおりによる絞り込みがおこなわれている間は、画面右上に  が表示されます。



- 8 絞り込みを解除するときは、手順1～4の操作をする

9 「リセット」をタップする

すべてのしおりのチェックをはずします。

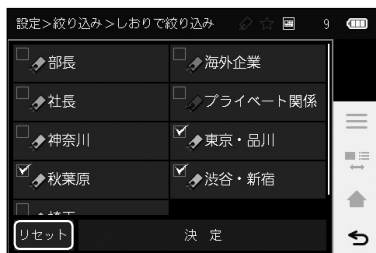

10 「絞り込み」をタップする

通常モードに戻ります。

しおりの編集

新規しおりを作成／並び替え／編集／削除します。「しおりを管理する」を参照してください。(→P.90～99)

倉庫名刺設定

注意

倉庫に入れた名刺は、入れたときに選択していたボックスでのみ倉庫から取り出すことができます。他のボックスを選択したときは取り出せません。

表示名刺を設定する

各検索画面での名刺の表示内容を設定します。「すべて」／「活用名刺のみ」／「倉庫名刺のみ」の3種類から選べます。

1 ホーム画面で  をタップする

2 「閲覧・入力」から「倉庫名刺」をタップする

3 「表示する名刺」をタップする

4 「すべて」／「活用名刺のみ」／「倉庫名刺のみ」を選び、「決定」をタップする

倉庫名刺は回（倉庫アイコン）つきで表示されます。



初期設定：「活用名刺のみ」

5 「設定を変更しました」と表示される

6 ホーム画面で、（会社）／（氏名）／（会った日）／（登録日）／（閲覧日）／（マイリスト）を選び、タップする



倉庫アイコン

<「すべて」を選んだ場合>



倉庫アイコン

<「倉庫名刺のみ」を選んだ場合>

メモ

通常モードに戻すときは、手順4で「活用名刺のみ」を選び、「決定」をタップしてください。

■ 倉庫名刺を一括削除する

倉庫に入れた名刺を一括削除します。



注意

- ・ 削除した名刺の登録データは元に戻りません。
- ・ 倉庫に名刺が入っていない場合、この項目を選択することができません。

- 1 ホーム画面で  をタップする
- 2 「閲覧・入力」から「倉庫名刺」をタップする
- 3 「一括削除」をタップする
- 4 「はい」をタップする
- 5 「削除しました」と表示される

重複名刺設定

■ 重複名刺判断の適用項目を選択する

重複名刺の判断に適用する項目を選択します。

- 1 ホーム画面で  をタップする
- 2 「閲覧・入力」から「重複名刺」をタップする
- 3 「項目の選択」をタップする
- 4 重複名刺の判断に適用する項目を選び、タップする

手順4を繰り返し、項目を選びます。
項目を繰り返しタップすると、ON
／ OFFが切り替わります。

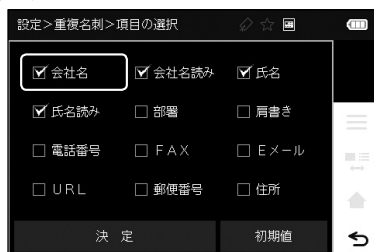

初期設定：会社名／会社名読み／氏名
／氏名読み

- 5 設定が終わったら、「決定」をタップする
- 6 「設定を変更しました」と表示される

注意

重複名刺判断の適用項目が空欄の場合、同じ項目で空欄の名刺があった場合でも重複名刺とは判断されません。

例：適用項目「会社名」のとき、名刺Aの会社名も名刺Bの会社名も空欄だった場合は、重複名刺と判断されない。

■ 重複名刺を検索する

設定した適用項目に従って、重複名刺を検索します。

- 1 ホーム画面で  をタップする
- 2 「閲覧・入力」から「重複名刺」をタップする
- 3 「重複名刺の検索」をタップする
- 4 「はい」をタップする

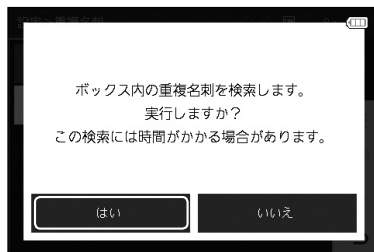

- 5 重複名刺があった場合、「〇〇組の重複名刺が見つかりました」と表示されるので、「OK」をタップする



6 名刺をタップする



7 「重複名刺」をタップする

- ・タップ : 削除対象／倉庫対象の切り替え
- ・ロングタップ : ベース名刺と入れ替え(→P.154)
倉庫収納の対象にする
削除対象にする
名刺の確認(→P.48)

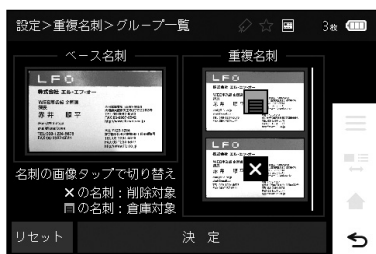

ベース名刺：登録日時の新しい名刺
重複名刺：ベース名刺に対して項目が重複している名刺

メモ

- ・ 重複名刺のロングタップでも、削除対象にするか、倉庫対象にするかを選ぶことができます。

ベース名刺と入れ替えるには

ベース名刺と重複名刺の画像やテキストの入れ替え、テキスト情報のみの上書きをおこなうことができます。

1 「重複名刺」をロングタップする

2 「ベース名刺と入れ替え」をタップする

3 「入れ替え」／「テキスト上書き」／「キャンセル」をタップする

- ・「入れ替え」 : 選択された名刺の画像とテキストを入れ替える
- ・「テキスト上書き」: 選択された名刺のテキストのみ入れ替える

8 「決定」をタップする

- ・「リセット」 : 削除対象／倉庫対象の解除

9 「はい」をタップする



重複名刺が複数あるときは、手順6の画面に戻ります。

■ ホーム画面の並び順を登録する

ホーム画面に表示する項目を変更することができます。



注意

 (会社)を削除することはできません。

- 1 ホーム画面で  をタップする
- 2 「閲覧・入力」から「ホーム編集」をタップする
- 3 「並び順の登録」をタップする
- 4 変更したいエリアをタップする
- 5 設定したい表示項目をタップし、「決定」をタップする



メモ

ホーム画面でのエリアのロングタップでも、変更したい表示項目を変更することができます。

履歴をクリアする

履歴をクリアします。

- 1 ホーム画面で  をタップする
- 2 「閲覧・入力」から「ホーム編集」をタップする
- 3 「履歴クリア」をタップする
- 4 「会った日順／閲覧日順」からクリアする履歴を選び、タップする

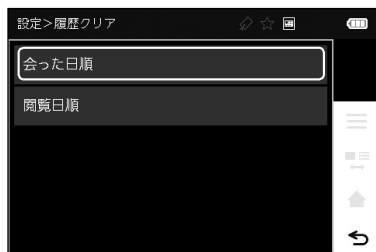

- 5 「はい」をタップする
- 6 「設定を変更しました」と表示される

QRコード設定

■ 情報を選択する

名刺をQRコードで表示するときに情報を選択します。

- 1 ホーム画面で  をタップする
- 2 「閲覧・入力」から「QRコード」をタップする
- 3 「項目選択」をタップする

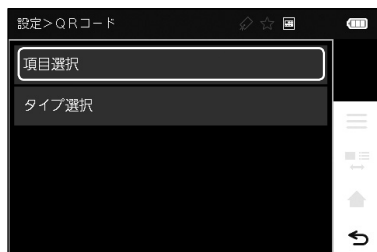

4 情報を選び、タップする

複数の情報を選ぶ場合は、手順4を繰り返します。

チェックボックスをタップすると、ON / OFFが切り替わります。



「初期値」をタップすると、初期設定の情報（氏名／電話番号／Eメール）が選ばれます。

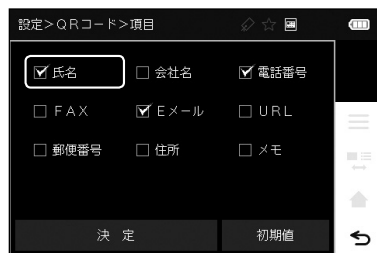

初期設定：氏名／電話番号／Eメール

- 5 「決定」をタップする
- 6 「設定を変更しました」と表示される

■ 各項目に対応するQRコードタグ一覧

DNH20の各項目に対応するQRコードのタグは下表の通りです。

DNH20	タイプ1	タイプ2	
	NTTドコモ	au	ソフトバンクモバイル
会社	CO:	対応タグなし	対応タグなし
会社読み	CO-KANA:	対応タグなし	対応タグなし
氏名	N:	NAME1:	NAME1:
氏名読み	SOUND:	NAME2:	NAME2:
郵便番号	ADR:	対応タグなし	対応タグなし
郵便番号2		ADD:	対応タグなし
住所			
住所2			
電話番号	TEL:	TEL1:～TEL6:	TEL1:～TEL6:
電話番号2			
電話番号3			
FAX			
FAX 2			
FAX 3			
URL	URL:	対応タグなし	対応タグなし
URL2			
Eメール	EMAIL:	MAIL1:～MAIL2:	MAIL1:～MAIL2:
Eメール2			
メモ	NOTE:	MEMORY:	MEMORY:

詳細は各携帯電話会社のホームページ等でご確認ください。

■ タイプを切り替える

表示したQRコードが認識されない場合は、QRコードのタイプを切り替えます。

- 1 ホーム画面で  をタップする
- 2 「閲覧・入力」から「QRコード」をタップする
- 3 「タイプ選択」をタップする
- 4 「タイプ1」または「タイプ2」を選び、タップする



メモ

「タイプ1」はNTTドコモ、「タイプ2」はauとソフトバンクモバイルの携帯電話に対応しています(2015年5月現在)。

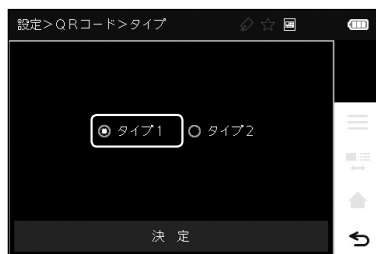

- 5 「決定」をタップする
- 6 「設定を変更しました」と表示される

ユーザー辞書

ユーザー辞書には、単語を最大255件まで登録できます。

■ 新規に単語を登録する

- 1 ホーム画面で  をタップする
- 2 「閲覧・入力」から「ユーザー辞書」をタップする
- 3 「新規登録」をタップする
・ 文字の入力(→P.31)

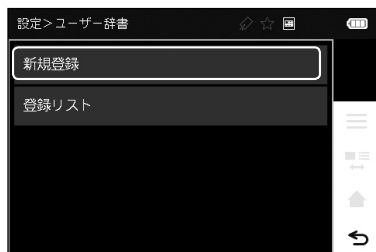

- 4 単語(最大24文字)を入力したあと、「確定」をタップする
・ 文字の入力(→P.31)



- 5 単語の読み(最大24文字)を入力したあと、「確定」をタップする
・ 文字の入力(→P.31)



注意

読みにひらがなは入力できません。



■ 登録した単語を編集する

- 1 ホーム画面で  をタップする
- 2 「閲覧・入力」から「ユーザー辞書」をタップする
- 3 「登録リスト」をタップする
- 4 編集する単語を選び、タップする



5 「編集」をタップする



6 単語を編集したあと、「確定」をタップする

・文字の入力(→P.31)



7 単語の読みを編集したあと、「確定」をタップする

・文字の入力(→P.31)



読みにはひらがなは入力できません。



■ 登録した単語を削除する

- 1 ホーム画面で  をタップする
- 2 「閲覧・入力」から「ユーザー辞書」をタップする
- 3 「登録リスト」をタップする
- 4 削除する単語を選び、タップする
- 5 メニューから「削除」をタップする



6 「はい」をタップする

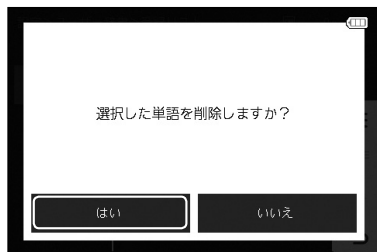

7 「削除しました」と表示される

名刺表示切り替え

名刺を確認するときに表示する画面を設定できます。

- 1 ホーム画面で  をタップする
- 2 「閲覧・入力」から「名刺表示」をタップする
- 3 「名刺データ表面」または「手描きメモ」を選び、タップする



メモ

「手描きメモ」を選ぶと、名刺を確認するときに表示される画面が「手描きメモ」になります。手描きメモの登録がない名刺の場合は、名刺データの表面が表示されます。

・ 初期設定：名刺データ表面

- 4 「決定」をタップする

端末

液晶画面設定

■ 液晶パネルの明るさを設定する

液晶パネルの明るさを設定します。

- 1 ホーム画面で  をタップする
- 2 「端末」から「液晶画面」をタップする
- 3 「明るさ」をタップする
- 4 「+」／「-」で微調整をする
・「+」／「-」：7段階

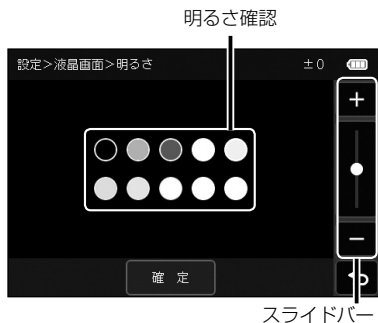

初期設定：±0

- 5 明るさを調節したら、「決定」をタップする

■ 省電力モード移行時間を設定する

何も操作しないとき、自動的に液晶パネルのバックライトが暗くなるまでの時間を設定します。

- 1 ホーム画面で  をタップする
- 2 「端末」から「液晶画面」をタップする
- 3 「省電力モード」をタップする
- 4 設定値を選び、タップする



初期設定：「20秒」

- 5 「決定」をタップする

スリープ時間の設定

何も操作しないとき、自動的にスリープの状態になるまでの時間を設定します。

- 1 ホーム画面で  をタップする
- 2 「端末」から「スリープ時間」をタップする
- 3 設定値を選び、タップする



初期設定：「30秒」

- 4 「決定」をタップする

日時設定

日時を設定します。

- 1 ホーム画面で  をタップする
- 2 「端末」から「日付と時刻」をタップする
- 3 設定したい項目(年/月/日/時/分/秒)の数字を「+」「-」をタップして選ぶ

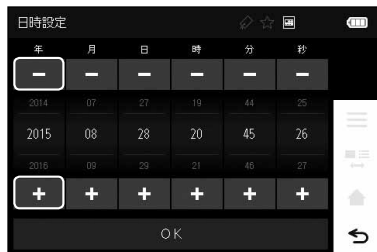

- 4 すべての設定が終わったら、「OK」をタップする

確認音設定

タッチ操作音/シャッター音のON / OFFを設定します。

- 1 ホーム画面で  をタップする
- 2 「端末」から「確認音」をタップする
- 3 「タッチ操作音」/「シャッター音」を選び、タップする
- 4 「ON」/「OFF」を選び、タップする
- 5 「決定」をタップする

テーマカラー切り替え

画面の表示色を切り替えます。

- 1 ホーム画面で  をタップする
- 2 「端末」から「テーマカラー」をタップする
- 3 テーマカラーを選び、タップする



- 4 「決定」をタップする

その他

セキュリティ設定

■ パスワード確認を設定する

電源をONにしたときに、パスワード確認の画面を表示するかどうかを設定します。初回起動時は、パスワードは設定されていません。

- 1 ホーム画面で  をタップする
- 2 「その他」から「セキュリティ」をタップする
- 3 「パスワードの確認」をタップする
- 4 「ON(起動時)」をタップし、「決定」をタップする

パスワードの確認を解除する場合は、「OFF」を選んでください。



初期設定：「OFF」

5 パスワードの数字を入力し、「決定」をタップする(4～16桁)

パスワードを入力します。数字を入力すると「•」で表示されます。

- ・「C」：選んだ数字をすべてクリア
- ・  ：パスワード変更を中止

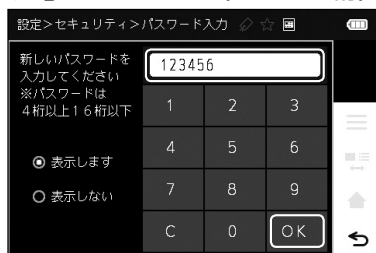

6 再度、パスワードの数字を入力し、「決定」をタップする（4～16桁）

新しいパスワードを再入力します。数字を表示する・しないの設定が選べます。

- ・ [C]：選んだ数字をすべてクリア
- ・ ⏪：パスワード変更を中止



注意

「パスワードが一致しません…」と表示されたら、「決定」をタップしてパスワードを再入力してください。

7 「設定を変更しました」と表示される



注意

「パスワードの設定」を「OFF」に設定すると、それまで設定していたパスワードはリセットされます。

■ パスワードを変更する



注意

パスワードが設定されているときのみ、パスワードを変更できます。

- 1 ホーム画面で  をタップする
- 2 「その他」から「セキュリティ」をタップする
- 3 「パスワードの変更」をタップする
- 4 パスワードの数字を入力し、「決定」をタップする（4～16桁）
現在のパスワードを入力します。数字を選ぶと「•」で表示されます。
 - ・ [C]：選んだ数字をすべてクリア
 - ・ ⏪：パスワード変更を中止



注意

「パスワードが違います…」と表示されたら、「決定」をタップしてパスワードを再入力してください。

5 新しいパスワードの数字を入力し、「決定」をタップする（4～16桁）

新しいパスワードを入力します。数字を入力すると「•」で表示されます。

- ・「C」：選んだ数字をすべてクリア
- ・↶：パスワード変更を中止

6 「設定を変更しました」と表示される

重要

設定したパスワードは、紙に書くなどして絶対に忘れないようにしてください。
リセットボタン（→P.12）を押しても、セキュリティのためパスワードは解除されません。

バックアップ

■ バックアップを実行する

登録した名刺のデータをバックアップします。

注意

- ・バックアップはmicroSDカード内に1件しか登録できません。バックアップを実行すると、古いバックアップデータは上書きされます。
- ・本体でのバックアップの実行はバッテリーを消耗します。必ず本体を充電した状態でおこなってください。
- ・登録されている名刺の枚数によっては時間がかかることがあります（バックアップの実行：1枚あたりの目安は約5秒）。一度にたくさんの枚数をバックアップする場合は、デジタル名刺管理ソフト「DA-1」をご利用ください。
- ・バックアップデータは、使用しているmicroSDカードの空きメモリに保存されます。microSDカードの容量が少ない場合はメッセージが表示されます。不要なデータを削除してから再度バックアップを実行してください。
- ・バックアップデータが保存されている場合、本体に登録できる名刺の枚数が少なくなります。
- ・バックアップ中はmicroSDカードを取り出さないでください。データが破損する恐れがあります。
- ・PC一括登録で撮影した未登録の名刺画像は、バックアップデータに含まれません。

1 ホーム画面で をタップする

2 「その他」から「バックアップ」をタップする

3 「確認と作成」をタップする

4 端末情報詳細を確認したら「実行」をタップする

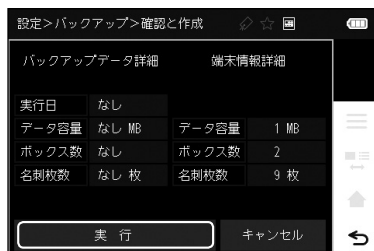

5 「はい」／「いいえ」を選び、タップする

- ・「はい」→手順6へ
- ・「いいえ」→手順7へ

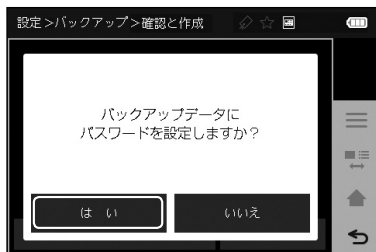

6 パスワードの数字を入力し、「決定」をタップする(4～16桁)

数字を入力すると「•」と表示されます。

- ・「C」: 選んだ数字をすべてクリア

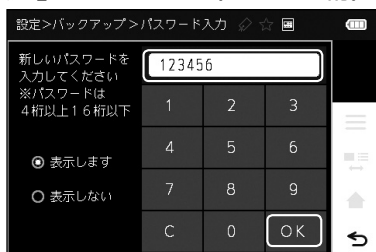

7 「はい」をタップする

バックアップが始まります。

■ バックアップデータを展開する

現在のデータをバックアップデータに書き換えます。

注意

- ・ バックアップデータの書き換えをおこなうと、すべてのデータが書き換わってしまい、現在お使いのデータはすべて失われます。
- ・ 本体でのバックアップの展開はバッテリーを消耗します。必ず本体を充電した状態でおこなってください。
- ・ 登録されている名刺の枚数によっては時間がかかることがあります（バックアップの展開：1枚あたりの目安は約5秒）。一度にたくさんの枚数をバックアップする場合は、デジタル名刺管理ソフト「DA-1」をご利用ください。

1 ホーム画面で  をタップする

2 「その他」から「バックアップ」をタップする

3 「展開」をタップする

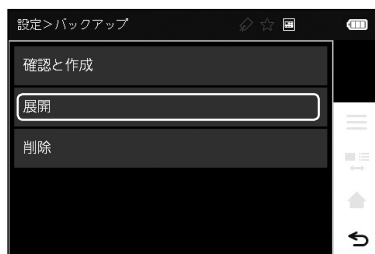

4 バックアップデータの詳細情報を確認したあと、「展開」をタップする

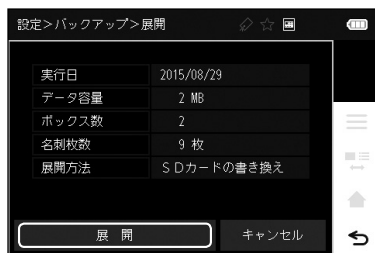

5 「はい」をタップする

注意

- ・ 選んだバックアップデータにパスワードが設定されている場合は、パスワード入力画面が表示されます。
- ・ バックアップデータの展開が始まります。完了するまで、microSDカードを取り出さないでください。

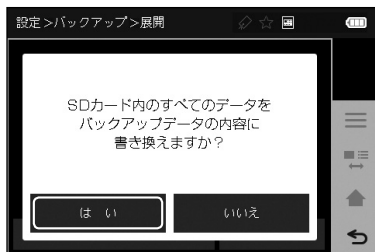

■ バックアップデータを削除する

- 1 ホーム画面で  をタップする
- 2 「その他」から「バックアップ」をタップする
- 3 「削除」をタップする
- 4 バックアップデータの詳細情報を確認したあと、「削除」をタップする

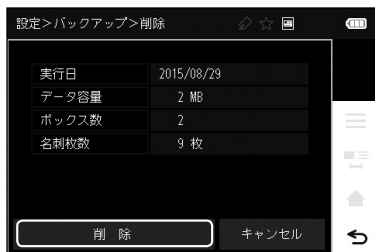

5 「はい」をタップする

注意

- ・ 選んだバックアップデータにパスワードが設定されている場合は、パスワード入力画面が表示されます。
- ・ バックアップデータの削除が始まります。完了するまで、microSDカードを取り出さないでください。
- ・ 削除したバックアップデータは元に戻りません。

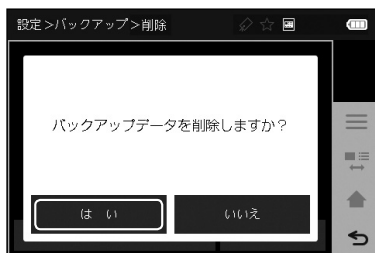

初期化

microSDカード内に保存されたすべての名刺データを削除し、ご購入時の状態に戻します。

注意

- ・初期化して失われたデータは元に戻りません。
- ・microSDカードが挿入されていない場合、本体内に保存されたすべての名刺データが削除されます。

1 ホーム画面で  をタップする

2 「その他」から「初期化」をタップする

3 「はい」をタップする

4 「本当に初期化を実行しますか？」と表示されたら、「はい」をタップする

- ・パスワードを設定していない場合→手順6へ
- ・パスワードを設定している場合→手順5へ

5 パスワードの数字を入力し、「決定」をタップする(4～16桁)

パスワードを入力します。数字を入力すると「•」で表示されます。

- ・「C」: 選んだ数字をすべてクリア

注意

「パスワードが違います…」と表示されたら、「決定」をタップしてパスワードを再入力してください。

6 「初期化を実行しました」と表示されたら、「OK」をタップする

自動的に電源がOFFになります。電源ボタンを押して再起動させてください。

注意

- ・バックアップデータは削除されません。
- ・登録済みのユーザー辞書は削除されます。

操作ガイドの表示

初回起動時に表示される操作ガイドを、好きなときに表示することができます。

- 1 ホーム画面で  をタップする
- 2 「その他」から「操作ガイド」をタップする
- 3 見たい項目を選んでタップする

 をタップすると、説明をスキップすることもできます。



端末情報の確認

登録した名刺の枚数とストレージの使用状況を確認できます。

- 1 ホーム画面で  をタップする
- 2 「その他」から「端末情報」をタップする
- 3 使用状況を確認する

選択中のボックス、活用名刺枚数、倉庫名刺枚数、ボックス内枚数、全ボックス数、名刺総計、空き容量が表示されます。

・  : もとの画面に戻る

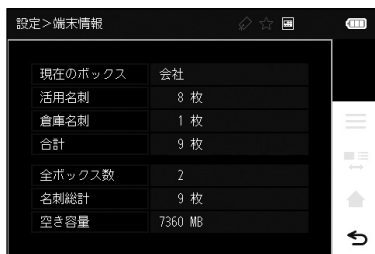

バージョン情報の確認とアップデート

本体のバージョン情報の確認と、アップデートをおこなうことができます。バージョンの更新情報は、弊社ホームページ(<http://www.kingjim.co.jp/>)で確認してください。



注意

- ・データを入手するには、パソコンからダウンロードする必要があります。パソコンをお持ちでない場合は、弊社のお客室相談室にお問い合わせください。
- ・アップデートにはmicroSDカードが必要です。
- ・アップデート中はmicroSDカードを取り出さないでください。
- ・「アップデートが失敗しました」と表示されたときは、自動的に電源がOFFになり、起動しなくなります。弊社のお客室相談室にお問い合わせください。

パソコンに接続する前に、デジタル名刺管理ソフト「DA-1」のインストールが必要です。Windows 8 の画面を例として記載します。

1 「DA-1」をダウンロードし、画面の指示に従ってソフトウェアをインストールする

当社ホームページ (<http://www.kingjim.co.jp/>) からダウンロードしてください。



2 完了画面が表示されたら「OK」をクリックする

3 本体とパソコンを接続し、「DA-1」を起動する

自動的にピットレック本体のファームウェアのアップデートを確認します。

4 アップデートがあった場合は、以下の画面が表示されるので、「ウェブサイト」のURLをクリックし、ダウンロードページを開く





- 1 ダウンロードページに従って、アップデートされたファームウェアをダウンロードする



注意

ウェブブラウザの設定やウイルス対策ソフトの設定によっては、ダウンロードできない場合があります。設定を確認してください。

- 2 リムーバブルディスクとして認識されている本体の「PITREC3_Update」フォルダに、ファームウェアのファイルをコピーする
- 3 ホーム画面で  をタップする
- 4 「その他」から「アップデート」をタップする
- 5 バージョン情報を確認する

・  : もとの画面に戻る

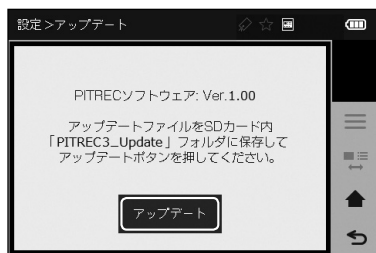

- 6 アップデートをおこなうときは、「アップデート」をタップする



注意

「電池残量が不足しています…」と表示されたときは、充電してから再度アップデートを実行してください。

7 「はい」をタップする

アップデートが始まります。



注意

アップデートするデータと本機のバージョンが同じ場合は、「更新データはありません」と表示されます。「決定」をタップしてください。

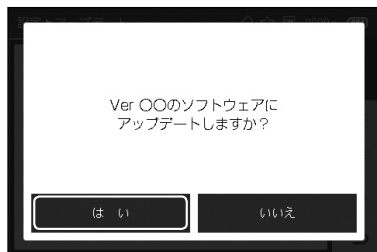

「ver XXへアップデートが完了しました」と表示されたあと、約3秒後に自動的に電源がOFFになります。電源ボタンを押して再起動させてください。



メモ

詳細は弊社ホームページをご確認ください。

8 付録

故障かな？と思ったら

■POWER キーを押しても液晶パネルに何も表示されない

バッテリーが消費していませんか？

バッテリーが消費していると電源が入りません。充電してください。

・充電する(→P.19)

■液晶パネルの表示が消える

スリープ機能により電源が自動的に切れ、ディスプレイが消灯します。初期設定では30秒間操作をしないと電源が切れるように設定されています。

・省電力モード移行時間を設定する(→P.165)

バッテリーが消費していませんか？

バッテリーが消費していると電源が入りません。充電してください。

・充電する(→P.19)

■バッテリーが充電できない

バッテリー寿命のおそれがあります。バッテリーの交換に関しては、弊社のお客様相談室にご相談ください。

■microSD カードが認識されない

最新の動作確認済みmicroSDカードの情報は、弊社ホームページ (<http://www.kingjim.co.jp/>)をご確認ください。

■駆動時間が短くなってきた

バッテリー寿命のおそれがあります。バッテリーの交換に関しては、弊社のお客様相談室にご相談ください。

■ 液晶パネルが暗い

バックライトの設定を変更していませんか？

バックライトの調節をおこなってください。

・液晶明るさ設定(→P.164)

省電力モードを設定していませんか？

省電力モードを設定している場合、一定時間以上操作をしないと、バックライトが自動的に暗くなります。初期設定では20秒操作しないとバックライトが暗くなるように設定されています。

・省電力モード移行時間を設定する(→P.165)

■ 電源が ON にならない

バッテリーは充電されていますか？

バッテリーを充電してから使用してください。

・充電する(→P.19)

■ microSD カードの名刺データが読み込めない

別の本体で作成したデータではありませんか？

別の本体で作成したデータを読み込むことはできません。別の本体で作成した名刺データを使用したい場合は、バックアップデータを活用する必要があります。

・バックアップ(→P.172)

DNH10・DNH11で作成したデータではありませんか？

DNH10・DNH11で作成したデータを読み込むことはできません。DNH10・DNH11で作成した名刺データを使用したい場合は、デジタル名刺管理ソフト「DA-1」を使って読み込んでください。

■名刺データがなくなった

名刺を倉庫に保存していませんか？

登録時／閲覧時に名刺を倉庫に入れてしまうと、通常では表示されなくなります。設定画面から倉庫の名刺を表示するように変更してください。

- ・倉庫名刺を探す(→P.86)

お気に入りで絞り込みをしていませんか？

お気に入りで絞り込みをすると右上に☆が表示され、お気に入りの名刺だけを表示します。設定を解除する場合には、絞り込みを解除してください。

- ・お気に入りで絞り込む(→P.145)

しおりで絞り込みをしていませんか？

しおりで絞り込みをしていると、右上にしおりアイコンが表示され、選択したしおりのついた名刺だけを表示します。設定を解除する場合は、絞り込みを解除してください。

- ・しおりで絞り込む(→P.147)

別のボックスを選択していませんか？

選択したボックス内の名刺のみ表示します。別のボックスに登録した名刺は表示されません。目的の名刺があるボックスに切り替えてください。

- ・ボックスを選択する(→P.27)

パソコンなどでSDカード内のフォルダ名称を変更していませんか？

パソコンなどでSDカード内のフォルダ名称を変更すると、本体では読み込めなくなります。使用したい場合は、フォルダの名称を「PITREC3」に戻す必要があります。

■ 名刺が保存できなくなった

microSDカードは挿入されていますか？

microSDカードが挿入されていないと、名刺は10枚しか保存できません。microSDカードを挿入してください。

microSDカードの容量が足りなくなっていますか？

microSDカードの容量が足りなくなると、名刺の保存はできません。不要なデータを削除して、容量を確保してください。

1つのボックス内で名刺データが9,999枚に達していませんか？

microSDカード内の名刺データが1つのボックス内で9,999枚に達すると、それ以上名刺データを保存することはできません。不要なデータを削除して容量を確保するか、別のボックスを作成してその中にデータを移動、作成してください。

■ パソコンと接続しても PC 接続モードにならない

microSDカードは挿入されていますか？

microSDカードが挿入されていないと、PC接続モードになりません。microSDカードを挿入してください。

・ microSDカードをセットする／取り出す(→P.15)

PC接続モードにしていますか？

ピットレック本体を操作して、PC接続モードにしてください。

・ PC接続モードにする(→P.136)

■ バックアップを作成できない

microSDカードは挿入されていますか？

microSDカードが挿入されていないと、バックアップを作成できません。
microSDカードを挿入してください。

・ microSDカードをセットする／取り出す(→P.15)

■ ボックスの編集ができない

microSDカードは挿入されていますか？

microSDカードが挿入されていないと、ボックスを作成したり、変更することはできません。microSDカードを挿入してください。

・ microSDカードをセットする／取り出す(→P.15)

エラーメッセージと対処方法

液晶パネルに表示されるエラーメッセージ、状況と対処方法は以下のとおりです。

エラーメッセージ	状況と対処方法	参照ページ
電池残量がありません。 今すぐ充電をしてください。	<ul style="list-style-type: none">・約3秒後に電源がOFFになります。・充電してください。	P.19
電池残量が残りがわすかになりました。 充電してください。	<ul style="list-style-type: none">・充電してください。	
表示できる名刺が登録されていません。	<ul style="list-style-type: none">・名刺を登録してください。・絞り込みの設定を変更してください。	P.39、145
メモリの空き容量がありません。	<ul style="list-style-type: none">・microSDカードをパソコンで読み込み、不要なデータを削除してください。削除後、microSDカードを本体にセットして起動してください。	P.30、99、103、123、150
これ以上撮影できません。 カメラを閉じてください。	<ul style="list-style-type: none">・名刺保存枚数の上限を超える場合に表示されます。・不要な名刺を削除してから、名刺を撮影してください。	P.123
名刺の保存可能枚数を超えました。		
連続撮影枚数が一杯です。	<ul style="list-style-type: none">・連続撮影の上限を超える場合に表示されます。名刺の登録を完了してから、他の名刺を撮影してください。	P.59
入力したマイリスト名はすでに登録されています。別のマイリスト名に変更してください。	<ul style="list-style-type: none">・すでに登録されているマイリスト名を登録しようとしたときに表示されます。・別の名前で登録してください。	P.100
選択したマイリストにはすでに登録されています。	<ul style="list-style-type: none">・マイリストを選び直してください。	P.101
マイリストの登録数が上限に達しました。新規マイリストを作成したい場合は登録済みのマイリストを削除してください。	<ul style="list-style-type: none">・マイリストの登録数が120個になったときに表示されます。・次にマイリストを登録する前に、不要なマイリストを削除してください。	P.103
登録中の単語と読みはすでに登録されています。	<ul style="list-style-type: none">・ユーザー辞書で、同じ単語を登録しようとしたときに表示されます。・別の内容で登録してください。	P.160
単語の編集に失敗しました。		
単語の登録数が上限に達しました。新規単語を作成したい場合は登録済みの単語を削除してください。	<ul style="list-style-type: none">・ユーザー辞書の登録数が255件になったときに表示されます。・次にユーザー辞書を登録する前に、不要な単語を削除してください。	P.162

エラーメッセージ	状況と対処方法	参照ページ
空き容量が不足しています。不要なデータを削除してからバックアップを再度実行してください。	<ul style="list-style-type: none"> バックアップを実行しようとしたときに、microSDカードのメモリ容量が不足していた場合に表示されます。 不要なデータを削除してから、バックアップをおこなってください。 	P.30、99、103、123、150
空き容量が不足しています。不要データを削除してから再実行してください。	<ul style="list-style-type: none"> バックアップデータを展開しようとしたときに、microSDカードのメモリ容量が不足していた場合に表示されます。 不要なデータを削除してから、バックアップデータの展開をおこなってください。 	
入力したしおり名はすでに登録されています。異なるしおり名に変更してください。	<ul style="list-style-type: none"> すでに登録されているしおり名を登録しようとしたときに表示されます。 別の名前で登録してください。 	P.91
選択したしおりにはすでに登録されています。	<ul style="list-style-type: none"> しおりを選び直してください。 	P.93
しおりの登録数が上限に達しました。新規でしおりを作成したい場合は登録済みのしおりを削除してください。	<ul style="list-style-type: none"> しおりの登録数が120個になったときに表示されます。 次にしおりを登録する前に、不要なしおりを削除してください。 	P.99
名刺を撮影します。カメラを開いてください。	<ul style="list-style-type: none"> 名刺を撮影するタイミングで、カメラが閉じていたときに表示されます。 カメラを開いて、名刺を撮影してください。 	P.25
microSDカードがありません。データを内蔵メモリーに保存します。	<ul style="list-style-type: none"> microSDカードがセットされていない状態で起動した場合に表示されます。 	P.15
microSDカードにデータがあります。内蔵メモリーに保存されたデータを移行します。	<ul style="list-style-type: none"> 本体に名刺や設定データを持ち、かつ挿入されたmicroSDカードに同シリアル数のデータが格納されている状態で起動した場合に表示されます。 	P.15
microSDカードが挿入されました。内蔵メモリーに保存されたデータを移行します。	<ul style="list-style-type: none"> 本体に名刺や設定データを持ち、かつ挿入されたmicroSDカードに別シリアル数のデータが格納されている、または「ビットレック」DNH20のデータが何も格納されていない状態で、起動した場合に表示されます。 	P.15
microSDカードが抜かれました。電源OFFします。	<ul style="list-style-type: none"> 動作中にmicroSDカードが抜かれたときに表示されます。 約3秒後に、自動的に電源がOFFになります。microSDカードをセットしてください。 	P.15
microSDカードが挿されました。電源OFFします。	<ul style="list-style-type: none"> 動作中にmicroSDカードを挿されたときに表示されます。 約3秒後に、自動的に電源がOFFになります。microSDカードをセットしてください。 	P.15
microSDカードを読み込みません。データを内蔵メモリーに保存します。	<ul style="list-style-type: none"> microSDカードの読み込みに失敗した場合に表示されます。 別のmicroSDカードをセットしてください。 	P.15

エラーメッセージ	状況と対処方法	参照ページ
メモリの容量がありません。起動するには不要なデータを削除してください。電源OFFします。	<ul style="list-style-type: none"> 初めて起動する時、microSDカードの容量がいっぱいになっていた場合に表示されます。 microSDカードをパソコンで読み込み、不要なデータを削除してください。削除後、microSDカードを本体にセットして起動してください。 	-
入力したボックス名はすでに登録されています。別のボックス名に変更してください。	<ul style="list-style-type: none"> すでに登録されているボックス名称を入力したときに表示されます。 ボックス名称を変更して、登録してください。 	P.27
ボックスの登録数が上限に達しました。新規ボックスを作成したい場合は登録済みのボックスを削除してください。	<ul style="list-style-type: none"> ボックスの登録数が120個になったときに表示されます。 次にボックスを登録する前に、不要なボックスを削除してください。 	P.30
アップデートをおこなうデータがありません。microSDカードにデータを入れてください。	<ul style="list-style-type: none"> アップデート実行時にmicroSDカードにアップデートファイルがないときに表示されます。 アップデートファイルを入れてください。 	P.178
データベースファイルが不正なため使用できません。フォーマットしますか？	<ul style="list-style-type: none"> データベースが不正な場合に表示されます。 データをフォーマットしてご使用ください。保存されているデータはすべて削除されます。 	P.176
バックアップファイルが不正なため使用できません。	<ul style="list-style-type: none"> バックアップが不正な場合に表示されます。 バックアップファイルを削除してください。 	P.175
データベース書き込み中の電源OFFによりデータベースが破損しました。フォーマットしますか？	<ul style="list-style-type: none"> データベースへの書き込み中に電源OFFされた場合、起動時に表示されます。 データをフォーマットしてください。保存されているデータはすべて削除されます。 	P.176
バックアップ書き込み中の電源OFFによりデータベースが破損しました。	<ul style="list-style-type: none"> バックアップへの書き込み中に電源OFFされた場合、起動時に表示されます。バックアップデータを削除し、再度バックアップしてください。 	P.172
データベース操作中にメモリが不足しました。	<ul style="list-style-type: none"> データベース操作中にメモリが不足した場合に表示されます。 不要なデータを削除してから、データベース操作をおこなってください。 バックアップ操作中にメモリが不足した場合に表示されます。 不要なデータを削除してから、データベース操作をおこなってください。 	P.30、99、103、123、150

名刺データの各項目に関する制限

名刺データの各項目	制限 ※カッコ内はmicroSDカード非挿入時
メモ	200文字
1枚の名刺データにつけられるしおり数	120個
1枚の名刺データに登録できるマイリスト数	120個
会社名 読み	24文字
会社名 語句	24文字
氏名 読み	24文字
氏名 語句	24文字
部署	24文字
肩書き	24文字
登録可能時間	1975年 1月 1日 00時 00分 00秒以降の日付
電話番号	20文字
FAX	20文字
Eメール	255文字
URL	100文字
郵便番号	9文字
住所	100文字
マイリスト名	100文字
しおり名	24文字
パスワード	4文字～ 16文字
連続撮影モード撮影上限枚数	64枚 (10枚)
デジタル名刺管理ソフト用連続撮影上限枚数	64枚 (0枚)
ボックス作成総数	120個 (1個)
しおり作成総数	120個 (0個)
マイリスト作成総数	120個 (0個)
ユーザー辞書単語登録総数	255個
ユーザー辞書単語登録 読み 文字数	24文字
ユーザー辞書単語登録 語句 文字数	24文字
1枚の名刺データに登録できる手描きメモ数	1枚

microSDカード内フォルダ構造

名刺データフォルダ名称	PITREC3
ファームウェアデータフォルダ名称	PITREC3_Update

注意

microSDカード内にある上記ファイルを削除しないでください。また、ファイル名は変更をしないでください。

仕様

- 画面 : タッチ入力機能付き液晶 3.5インチ TFTカラー LCD、HVGA(480×320dot)
- タッチ入力方式 抵抗膜方式
- 対応記録メディア : microSDカード(最大容量2GB)、microSDHCカード(最大容量32GB)
- カメラ : 約200万画素 CMOSセンサー
- 登録可能な名刺サイズ: 最大91×55mm 厚さ 最大0.7mm
- 名刺データ保存可能システム上限 : ボックスでの登録可能名刺データ数 9,999枚^{*1}
ボックス最大作成数 120ボックス^{*2}
- 保存可能名刺枚数 : 約5,000～6,000枚(microSDカード2GB使用)^{*3}
10枚(microSDカード未使用時)
- 電源 : リチウムイオンバッテリー
実使用时间 約56時間^{*4}
充電時間 約3.5時間^{*5}
- インターフェイス USB2.0(microBタイプ)
- 外形寸法 : 約128(W)×72(D)×15(H)mm
※カメラを閉じた状態
- 質量 : 約119g
- 動作環境 : 温度 5～35℃ 湿度 30～80%(非結露)
- 保存環境 : 温度 -10～55℃ 湿度 5～80%(非結露)
- セット内容 : 本体、USBケーブル(A-microBタイプ)、名刺スパーサー、クイックガイド、取扱説明書、保証書
- 対応OS (PC接続モード時) : Windows8.1/8/7(32/64bit版) 各日本語版
OS X 10.10/10.9/10.8/10.7
USBポートを標準装備しIntelプロセッサを搭載したMac
※1 OSをアップグレードしたパソコンでは正しく動作しないことがあります。
※2 最新の動作環境に関しては弊社ホームページ(<http://www.kingjim.co.jp/>)をご参照ください。

- ※1 名刺データを1ボックスに9,999枚保存したときのデータサイズは約4.0GBです。
また、保存できる名刺データの枚数は、お使いのmicroSDカードの容量や使用条件によって変化します。本機で動作確認済みのmicroSDカードおよびmicroSDHCカードの情報は、当社HPにてご確認ください。
- ※2 本体内の名刺データは、「ボックス」という単位で管理されます。
- ※3 保存可能名刺枚数はおよその目安です。本機の使用条件などによって変化します。
- ※4 1日あたり、名刺を10枚撮影、登録し、10枚の名刺を検索、閲覧したときのバッテリーの持ち時間です。動作環境、液晶パネルなどの設定によって変化します。
- ※5 付属のUSBケーブルを使用し、本体をスリープ、または電源OFFの状態、バッテリーが空の状態から満充電までにかかる時間です。

索引

【記号・英数字】

CAMERAキー	11
DNH10 / DNH11のデータの使用	1
microSDカード	15
セットする	16
取り出す	17
メモリの確認	177
microSDカード差込口	11
PC一括登録	60、141
撮影名刺の削除	141
撮影名刺の取り込み	142
複数の撮影名刺を一度に処理	143
PC接続モード	
接続	136
切断	137
POWERキー	11
QRコード	119
設定	157
タイプの切り替え	159
表示	119
USBケーブル	9
USBケーブル差込口	11

【あ】

明るさの調整	45
アフターサービス	巻末
インデックスの選び方	69、70、71
英字入力画面	33
液晶明るさ設定	
明るさ設定	164
省電力モード移行時間	165
液晶パネル	11、13
液晶保護フィルム	10
エラーメッセージと対処方法	187
お気に入り	89
お気に入りで絞り込み	87、145
追加／解除	89
お客様登録カード	9

【か】

会社フォルダ管理	127
----------	-----

会社名の変更	127
倉庫から取り出す	130
倉庫に入れる	130
複数の会社を一度に編集	134
別ボックスへ移動	132
マイリストに登録	131
名刺を削除	133
名刺を別ボックスへ移動	132
会社名分類画面	64、66
確認音設定	167
活用名刺	87
かな入力画面	32
カメラ	11
開く／閉じる	25
カレンダー	80
キーワード検索画面	81
キーワードで絞り込み	81
記号入力画面	34
起動画面	22
検索画面	67
サムネイル表示	67
リスト表示	67
故障かな？と思ったら	182
コントラストの調整	45

【さ】

削除	123
しおり	93
削除	99
しおりアイコン	13
しおりで絞り込み	147
しおりの色	98
しおり名の編集	97
新規作成	91
登録する	93
並び替え	95
絞り込み設定	145
充電	19
仕様	192
詳細情報の登録	52
ショートカット機能	69

初期化	176
スキップ	42、44
スクロールバー	14
スリープ時間の設定	166
セキュリティ設定	169
パスワード確認設定	169
パスワードの変更	170
専用ケース	
合皮タイプ	10
帆布タイプ	10
設定	136
倉庫	
入れる	107
出す	109
倉庫アイコン	86
倉庫設定アイコン	13
倉庫名刺	55
倉庫名刺設定	148
倉庫名刺の一括削除	150
表示名刺設定	148
操作ガイド表示	177

【た】

台形補正の調整	46
重複名刺	151
検索	152
判断する項目の選択	151
テーマカラー切り替え	168
手描きメモ	37
電源OFF	24
電源ON	22
初回起動時(日時設定)	23
電池残量	14
登録内容確認画面	42
登録内容の修正	50
登録名刺枚数	177
撮る	
裏面画像の撮影/削除	114
表面画像	112

【な】

日時設定	23、167
------	--------

【は】

バージョン情報	178
バックアップ	172
削除	175
実行	172
展開	174
バッテリーアイコン	14
表示エリア	14
複数選択モード	
一度に削除	125
一度に編集	121、134
別売品	10
編集	
登録情報	116
ホーム画面	63
並び順を登録する	155
保証書	9
保存枚数	18
ボックス	26
削除	30
新規作成	27
選択	26
並び替え	28
ボックス名の編集	29
本体	9、11

【ま】

マイリスト	
削除	103
新規作成	100
登録の解除	106
表示順の編集	104
別のマイリストへ移動	104
別のマイリストへコピー	105
マイリストに登録	101
マイリスト名の編集	102
マイリスト一覧画面	84
名刺クリッパー	40

名刺スペーサー	9
名刺の確認	47
名刺の削除	123
名刺の撮影	39
名刺のセット	40
縦長の名刺	49
横長の名刺	49
名刺の登録	39
名刺の並び替え	88
名刺表示画面	66
会った日順	74
閲覧日順	76
会社名分類	64
キーワード検索結果	82
氏名分類	72
登録日順	78
マイリスト	84
名刺読み取り設定	138
名刺を探す	63
名刺を別ボックスへ移動	111
メモ	118
文字制限	190
文字認識のON / OFF	138
文字認識の読み飛ばし	139
文字の入力	31
共通操作	34
文字の変換	35

【や】

ユーザー辞書	160
削除	162
新規単語登録	160
単語を編集	161

【5】

ランブ	11
リスト表示	68
リセットボタン	12
連続撮影モード	59

アフターサービス

■保証書

保証書は販売店・お買い上げ年月日等の記入をお確かめのうえ、販売店よりお受け取りください。保証書と裏面の保証規定の内容をよくご覧のうえ、大切に保管してください。

■修理に出されるときは

保証期間内は、保証規定に基づいて修理いたします。本機および保証書をお買い上げ販売店までお持ちください。保証期間後も、修理によって使用可能なときは、ご要望により有償で修理いたします。商品をお買い上げ販売店までお持ちください。

なお、本機の修理や点検等の場合において、お客様が作成されたデータまたは外部から取り込まれたデータ等が変化、消失等する場合があります。また、当社の都合により本体を代替品に交換することにより修理に変えさせて頂く場合がありますが、その場合にはこれらのデータ等は一部を除き交換後の製品に移し変えることはできません。当社は、これらのデータ等の変化、消失、移し替えられないことについて何らの責任を負うものではありません。

当社が修理等のためお客様からお預りした本機を協力工場に引渡す際、故障現象の確認のため個人情報の一部に接する場合があります。予めご了承ください。なお、個人情報に接した場合は厳正に管理し、漏洩のないよう万全を期しております。

■お問い合わせ

アフターサービスについてご不明な点やご相談は、お買い上げ販売店、または当社お客様相談室にお問い合わせください。

フリーダイヤル(全国共通) ナットクのパートナー
お客様相談室 ☎0120-79-8107

FAX からの場合 **0120-79-8102**

携帯電話からの場合 **0570-06-4759** ※通話料お客様負担

受付時間:平日(月～金曜日)午前 9:00～午後 5:30

デジタル名刺ホルダー「ピットレック」DNH20 取扱説明書
2015年 12月 第2版

株式会社キングジム

〒101-0031 東京都千代田区東神田二丁目10番18号

<http://www.kingjim.co.jp/>

DNH20

取扱説明書



■お問い合わせ

フリーダイヤル（全国共通）

ネットクのパートナー

お客様相談室  **0120-79-8107**

FAX からの場合 0120-79-8102

携帯電話からの場合 0570-06-4759 ※通話料お客様負担

受付時間：平日（月曜日～金曜日）午前9時～午後5時30分

ホームページアドレス <http://www.kingjim.co.jp/>